

SCHNEIDER

CAMPANAS DE ISLA 60cm

HOTTE MURALE 60cm

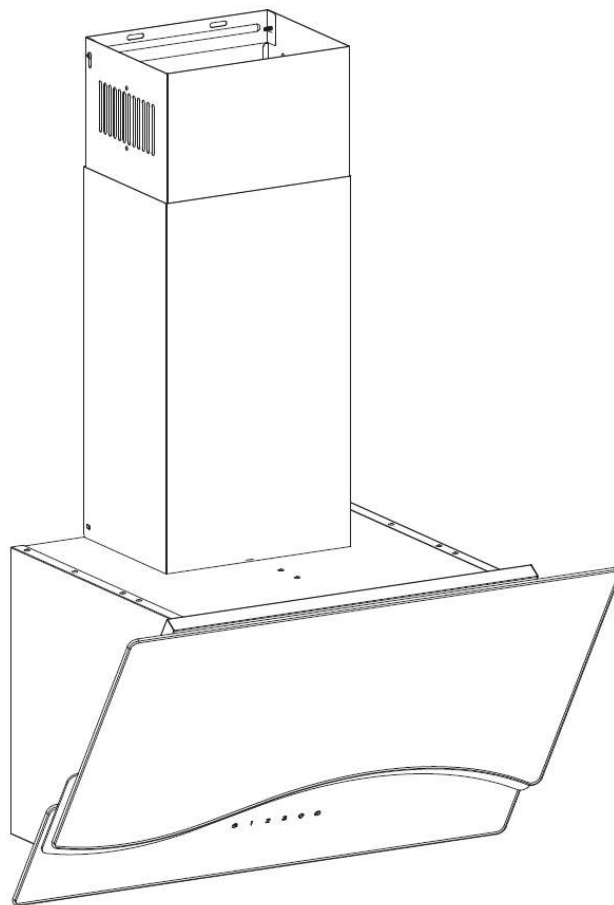

SCHD2A60EBV

Manual de instrucciones

Lea atentamente las siguientes instrucciones antes para utilizar este dispositivo. Guarde estas instrucciones para futuras consultas.

Manuel d'instructions

Veuillez lire attentivement les instructions suivantes avant d'utiliser cet appareil. Veuillez conserver ces instructions pour toute future référence.

ADVERTENCIA !

1. Gracias por elegir nuestra campana extractora. Lea atentamente el manual del usuario antes de usarlo.
2. El trabajo de instalación debe ser realizado por un instalador calificado y competente.
3. El fabricante no acepta responsabilidad por ningún daño o lesión que resulte de no seguir las instrucciones de instalación contenidas en el siguiente texto.

Los capucha aspirante trabaja seguro de 220/240 V, 50 Hz.

ALERTA DE SEGURIDAD

Nunca permita que los niños usen el dispositivo

No permita que los niños utilicen el dispositivo.

- La campana extractora está diseñada solo para uso doméstico, no es adecuada para barbacoas, asadores y otras actividades comerciales.

- La campana extractora y su filtro deben limpiarse periódicamente para que sigan funcionando correctamente.
- Límpielo según las instrucciones y manténgalo alejado de cualquier riesgo de combustión. Para evitar peligros, haga que el fabricante, un agente autorizado o una persona calificada reemplace el cable de alimentación dañado.
- Mantenga una buena circulación de aire en el cocido.
- antes de conectar esta unidad, compruebe que el cable de alimentación no esté dañado. Un cable de alimentación dañado solo debe ser reemplazado por un técnico calificado. Existe riesgo de incendio si la limpieza no se realiza de acuerdo con las instrucciones.
- La ventilación de la habitación debe ser adecuada cuando la campana extractora se utiliza al mismo tiempo que aparatos que queman gas u otros combustibles.
- Las regulaciones relativas a la evacuación aérea debe ser respetado.

- Este dispositivo no está diseñado para ser utilizado por personas (incluidos niños) con capacidades físicas, sensoriales o mentales reducidas, o por personas sin experiencia o conocimiento, a menos que hayan recibido supervisión o hayan recibido instrucciones previas para el uso del dispositivo, a través de una persona responsable de su seguridad.
- Los niños deben ser supervisados para asegúrese de que no jueguen con el dispositivo.
- No ponga llamas debajo de la campana extractora.
- No está diseñado para instalarse sobre una placa de cocción con más de cuatro elementos de cocción.
- El aireno debe descargarse en un conducto utilizado para la evacuación de humos de aparatos que queman gas u otros combustibles
- Cuando la campana y los electrodomésticos uso de energía distinta a la electricidad

operar simultáneamente, la presión negativa en la habitación no debe exceder los 4 bares (4×10^5 pascales)

- **ADVERTENCIA:** Las partes accesibles de la habitación pueden calentarse cuando se utilizan con un aparato de cocina.
- La fuente de luz contenida en la luminaria solo debe ser reemplazada por el fabricante o su agente de servicio o una persona calificada similar.
- Si el cable flexible externo o el cable de esta luminaria está dañada, debe ser reemplazada exclusivamente por el fabricante o su agente de servicio o una persona calificada similar para evitar cualquier peligro.

RIESGO DE SHOCK ELÉCTRICO

- Conecte este aparato solo a un tomacorriente debidamente conectado a tierra. En caso de duda, busque el consejo de un técnico calificado.

- El incumplimiento de estas instrucciones puede provocar la muerte, un riesgo de incendio o una descarga eléctrica.
- Principalmente, observe las siguientes instrucciones:
 - la ventilación de la habitación debe ser adecuada cuando la campana se utiliza al mismo tiempo que los aparatos que queman gas u otros combustibles (esto no se aplica a los aparatos que solo liberan aire en la habitación)
 - detalles del método y frecuencia de limpieza;
 - Existe riesgo de incendio si la limpieza no se realiza de acuerdo con las instrucciones;
 - la distancia mínima entre la superficie de apoyo de los recipientes de cocción en la placa de cocción y la parte inferior de la campana. Hueco entre los contenedores de la encimera y la parte más baja de la campana. Cuando la campana se coloca sobre un aparato de gas, esta distancia debe ser superior a 65 cm.

- Deben observarse las normativas relativas al aire de escape.
- Las instrucciones de instalación para campanas extractoras con cerramientos metálicos de Clase II accesibles deben incluir detalles que indiquen ubicación y longitudes máximo permitido para cualquier tornillo de fijación o montaje o cualquier otro dispositivo de fijación que penetre en la campana para asegurar un accesorio como un conector de conducto.
- Este dispositivo puede ser utilizado por niños de al menos 8 años de edad y por personas con capacidades físicas, sensoriales o mentales reducidas o sin experiencia o conocimiento, si ellos (si) están debidamente supervisados (e) s o si se les ha proporcionado Se han entendido las instrucciones relacionadas con el uso seguro del dispositivo y los riesgos involucrados.
Los niños no deben jugar con el dispositivo.

Los niños no deben realizar la limpieza y el mantenimiento del usuario sin supervisión.

- Si el cable de alimentación está dañado, debe ser reemplazado por el fabricante, o su servicio postventa o personas calificadas similares para evitar cualquier peligro.
- Solo un técnico autorizado puede cambiar la lámpara en caso de avería.

CARACTERÍSTICAS:

1. La campana utiliza materiales de alta calidad y tiene un diseño limpio.
2. Equipado con un potente motor eléctrico de bajo ruido y una hoja centrífuga, produce una fuerte succión para un bajo nivel de ruido. Su filtro de grasa es antiadherente y fácil de limpiar.
3. El controlador de PCB de bajo voltaje aislado, con entrada de 12VCC, hace que la iluminación sea más segura.
4. La construcción especial del soplador y el diseño del colector de aceite hacen que la suciedad se absorba instantáneamente.

INSTALACIÓN:

1. La campana se puede instalar en modo de extracción o reciclaje.
2. Antes de la instalación, asegúrese de que el área esté limpia para evitar la succión de trozos de madera rota y polvo.
3. La campana debe colocarse a una distancia de 65 a 75 cm de la superficie de cocción para un funcionamiento óptimo. (Ver ilustración 1)
4. Instale el gancho en una ubicación adecuada una vez que haya determinado la altura de instalación y mantenga la alineación.
5. El exterior de la chimenea debe fijarse de tal manera que se pueda ajustar libremente en altura. (Ver ilustración 2)



Ilustración 1

6. Cuelgue la campana en la placa de la campana y asegure la chimenea con 4 tornillos.
7. Coloque el exterior de la chimenea y asegúrelo con el soporte de la chimenea. (Ver ilustración 3)
8. Finalmente, coloque la chimenea exterior en la pared. (Ver ilustración 4)
9. Ajuste la altura del interior de la chimenea a la posición deseada, ensanche ligeramente el exterior de la chimenea y atornille. (Ver ilustración 5)



Ilustración 2

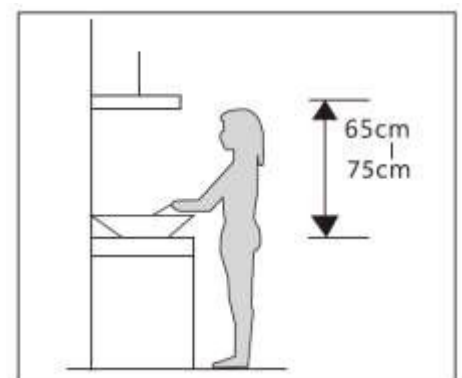

Ilustración 3

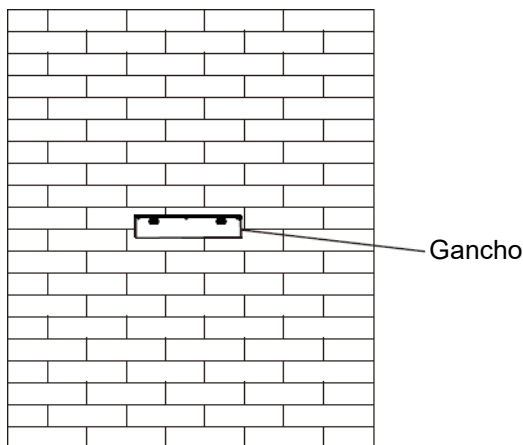

Ilustración 4

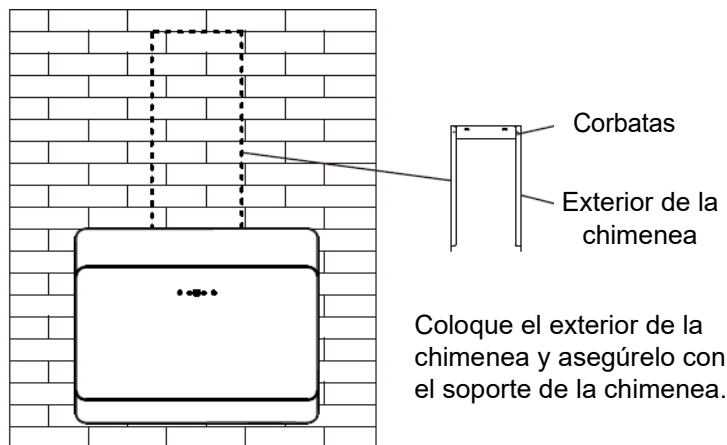

Ilustración 5

10. La campana no puede compartir el canal de ventilación de aire de otro aparato como tubería de gas, tubería de calefacción y tubería de aire caliente.
11. La curvatura del canal de ventilación debe ser superior a 120 °, paralelo o por encima del punto de partida y debe estar conectado a la pared exterior.

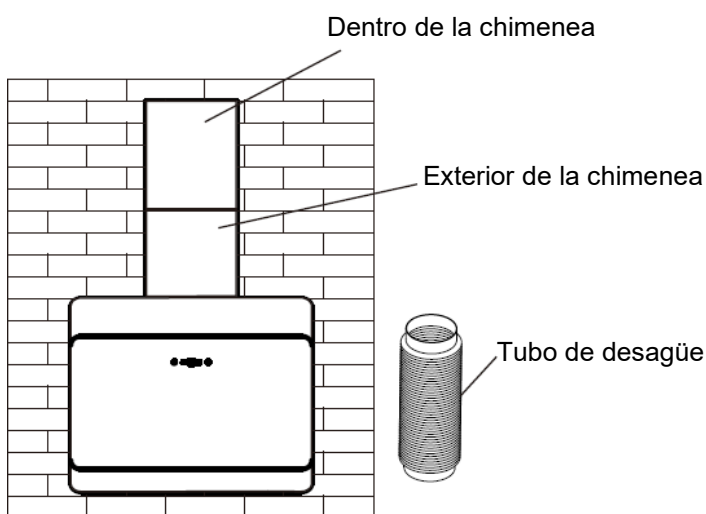
12. Después de la instalación, asegúrese de que el extractor esté en posición horizontal para evitar que se acumule grasa en un extremo.

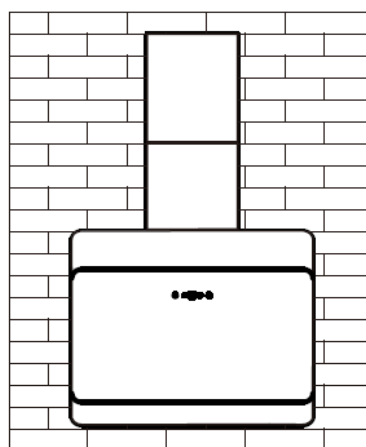
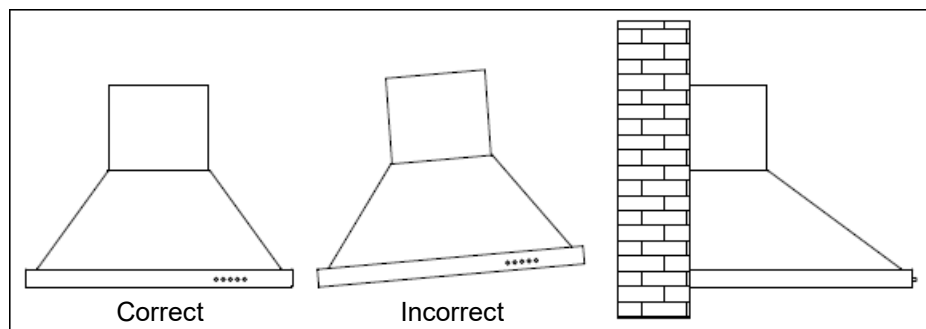

INSTALACIÓN Y DESMONTAJE DEL FILTRO DE CARBONO ACTIVO

- Alinee el botón hembra en el centro interior del filtro de carbón activado con el lazo macho del tambor de bobinado.
- Gire el carbón activado en sentido horario.
- Gírelo completamente y cierre el bucle. (gire el filtro de carbón activado en sentido antihorario para quitarlo)

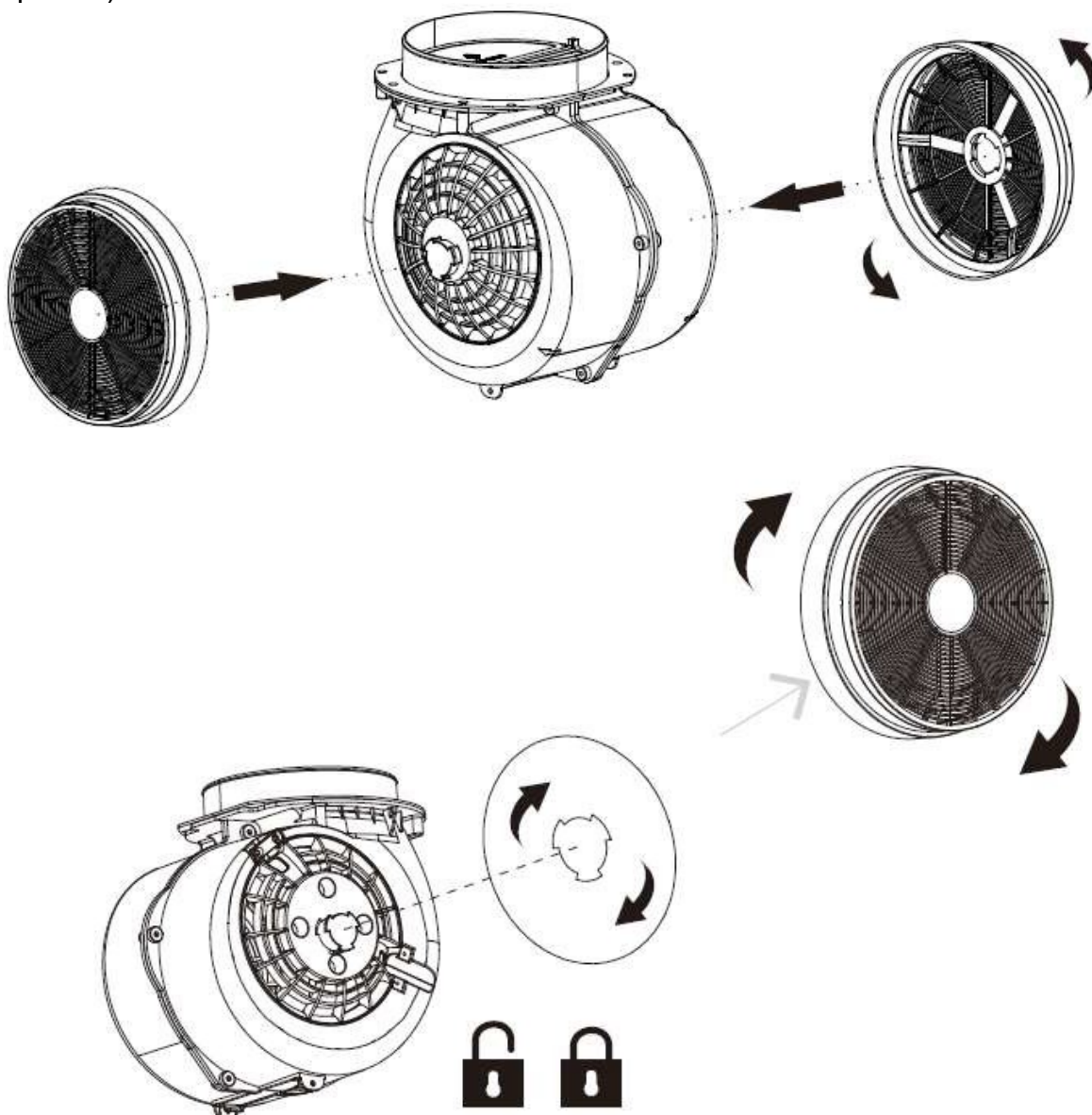

USE (ajuste de velocidad):

Interruptor de control táctil

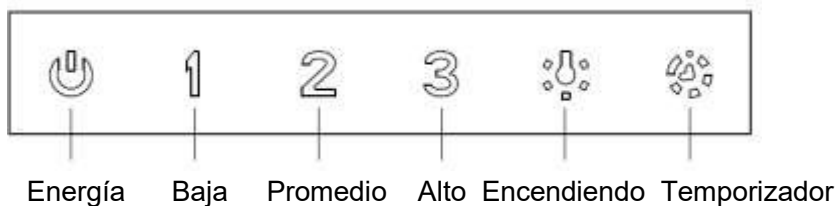

Comida - Encendido / apagado

1 - Baja velocidad

2 - Velocidad media

3 - Alta velocidad

Encendiendo- Encendido / apagado de iluminación

Temporizador- Verifique el tiempo de operación.

Después de presionar el botón de velocidad (1) y presionar el temporizador, la campana se apagará automáticamente después de 5 minutos.

Después de presionar el botón de velocidad (2) y presionar el temporizador, el capó se apagará automáticamente después de 4 minutos.

Después de presionar el botón de velocidad (3) y presionar el temporizador, la campana se apagará automáticamente después de 3 minutos.

CONSEJOS PARA LIMPIAR LA CAMPANA:

- A. Para proteger la campana de la corrosión durante un largo período de tiempo, se debe limpiar con agua caliente que contenga un detergente no corrosivo cada dos meses.
- B. No utilice detergente abrasivo, ya que dañará la capucha.
- C. Mantenga el motor y otras partes alejadas del agua, ya que esto podría dañar la unidad.
- D. Antes de limpiar el dispositivo, recuerde apagarlo.
- E. El filtro de carbón no debe exponerse al calor.
- F. No rasgue la barra fija alrededor del filtro de carbón.
Si el enchufe o el cable están dañados, sustitúyalos por un cable equivalente.

ENTREVISTA

Antes de limpiar, apague el aparato y desenchúfelo.

I. Limpieza regular

Utilice un paño suave humedecido con agua tibia ligeramente jabonosa o un detergente doméstico. Nunca use esponjas metálicas, abrasivos o cepillos duros para limpiar el dispositivo.

II. Limpieza mensual del filtro de grasa metálico

Esta limpieza es ESENCIAL: Limpie el filtro mensualmente para prevenir el riesgo de incendio.

El filtro recoge grasa, humo y polvo. Como resultado, tiene una influencia directa en la eficiencia de la campana si no se limpia, los residuos de grasa (potencialmente inflamables) pueden obstruir el filtro. Límpielo con un detergente doméstico. Los filtros de grasa son aptos para lavavajillas.

SOLUCIÓN DE PROBLEMAS:

Descompostura	Porque	Solución
Luz encendida, pero el motor no funciona	Hoja bloqueada	Eliminar el bloqueo
	Condensador dañado	Reemplazar el condensador
	Cojinete de motor atascado dañado	Reemplazar el motor
	El interior del motor está parado y desprende mal olor.	Reemplazar el motor
Ni la luz ni el motor funcionan	Además de lo anterior, verifique lo siguiente:	
	Bombilla dañada	Reemplazar bombillas
	Cable de alimentación desenchufado	Conecte los cables de acuerdo con el diagrama eléctrico.
Fuga de aceite	La válvula unidireccional y la entrada de aire no son herméticas.	Retire la válvula unidireccional y selle con pegamento.
	Conexión con fugas de la sección en forma de U y la tapa	Retire la sección en U y séllela con jabón.
Temblor del cuerpo	La hoja dañada provoca sacudidas	Reemplazar la hoja
	El motor no está enganchado firmemente	Atornille el motor firmemente
	El cuerpo no cuelga apretado	Atornille el cuerpo firmemente
Succión insuficiente	El cuerpo no cuelga apretado	Reajuste la distancia
	Demasiada ventilación de	Elija una nueva ubicación y

	abrir puertas o ventanas	volver a montar la máquina
Capucha inclinada	El tornillo de fijación no está lo suficientemente apretado	Apriete el tornillo de suspensión hasta que la máquina esté horizontal
	El tornillo de suspensión no está lo suficientemente apretado	Apriete el tornillo de suspensión hasta que la máquina esté horizontal

Información sobre la campana extractora

	Símbolo	Valor	Unidad
Identificación del modelo		SCHD2A60EBV (6068B-600)	
Consumo energético anual	$AEC_{capucha}$	41,8	kWh / a
Incrementar el factor con el tiempo	F	1.0	
Eficiencia dinámica de fluidos	$FDE_{capucha}$	27,3	
Índice de eficiencia energética	$EEl_{capucha}$	54,6	
Flujo de aire medido en el punto de máxima eficiencia	Q_{BEP}	293	m ³ / h
Presión de aire medida en el punto de máxima eficiencia	PAG_{BEP}	111	Pensilvania
Flujo de aire máximo	Q_{max}	594,2	m ³ / h
Potencia eléctrica en la entrada medida en el punto de máxima eficiencia	W_{BEP}	108,4	W
Potencia nominal del sistema de iluminación	W_L	1,5 * 2	W
Iluminación clara del sistema de iluminación en la superficie de cocción	m_{camino}	80	lux
Consumo de electricidad medido en modo «espera»	PAG_S	/	W
Consumo de electricidad medido en modo «apagado»	PAG_o	0,32	W
Nivel de sonido	$L_{Washington}$	65	dB

El método de medición y cálculo en la tabla anterior está de acuerdo con el Reglamento de la Comisión (UE) N ° 65/2014 y 66/2014.

PROTECCIÓN DEL MEDIO AMBIENTE



Este producto está marcado con el símbolo de clasificación selectiva relacionado con los equipos eléctricos y electrónicos de desecho. Esto significa que este producto no debe eliminarse con la basura doméstica, sino que debe ser cuidado mediante un sistema de recogida selectiva de acuerdo con la Directiva Europea 2012/19 / UE. Luego, será reciclado o desmantelado para reducir el impacto en el medio ambiente, ya que los productos eléctricos y electrónicos son potencialmente peligrosos para el medio ambiente y

salud humana debido a la presencia de sustancias peligrosas.

Para obtener más información, puede comunicarse con su administración local o regional.

Nota :

Las siguientes recomendaciones especifican cómo reducir el impacto ambiental total (por ejemplo: uso de energía) del proceso de cocción.

Instale la campana extractora en un lugar adecuado con buena ventilación. Limpia la campana extractora con regularidad para que nada bloquee el aire.

No olvide apagar la luz de la campana de cocina cuando termine de cocinar.

Recuerde apagar la campana extractora cuando termine de cocinar.

Información de desmontaje

No desarme el dispositivo de una manera que no esté indicada en las instrucciones de uso. Este dispositivo no debe ser desmontado por el usuario. Al final de su ciclo de vida, el dispositivo no debe desecharse con la basura doméstica. Para obtener consejos sobre reciclaje, comuníquese con el gobierno local o su distribuidor.

GARANTÍA

La garantía no cubre las piezas de desgaste del producto, ni los problemas o daños resultantes de:

- (1) deterioro de la superficie debido al desgaste normal del producto;
- (2) defectos o deterioro por contacto del producto con líquidos y por corrosión por óxido o presencia de insectos;
- (3) cualquier incidente no autorizado, abuso, mal uso, modificación, desmontaje o reparación;
- (4) cualquier operación de mantenimiento incorrecta, uso que no esté de acuerdo con las instrucciones relativas al producto o conexión a un voltaje incorrecto;
- (5) cualquier uso de accesorios no suministrados o aprobados por el fabricante.

La garantía quedará anulada si se quita la placa de identificación y / o el número de serie del producto.

Importado por SCHNEIDER CONSUMER IBERIA SL.
C/ Montalban nº 5, 28014 MADRID, ESPAÑA
CIF: B02824159

ATTENTION !

1. Merci d'avoir choisi notre hotte aspirante. Veuillez lire attentivement le mode d'emploi avant toute utilisation.
2. Les travaux d'installation doivent être effectués par un installateur qualifié et compétent.
3. Le fabricant décline toute responsabilité pour tout dommage ou blessure résultant du non-respect des instructions d'installation contenues dans le texte suivant.

La hotte aspirante fonctionne sur du 220/240V, 50 Hz.

ALERTE DE SÉCURITÉ

Ne permettez jamais aux enfants d'utiliser l'appareil.

- La hotte aspirante est destinée à un usage domestique uniquement, elle ne convient pas aux barbecues, rôtisseries et autres activités commerciales.

- La hotte aspirante et son filtre doivent être nettoyés régulièrement afin de continuer à fonctionner correctement.
- Nettoyez-la en suivant le mode d'emploi et éloignez-la de tout risque de combustion. Afin d'éviter tout danger, faites remplacer le cordon d'alimentation endommagé par le fabricant, un agent agréé ou une personne qualifiée.
- Maintenez une bonne circulation d'air dans la cuisine.
- Avant de connecter cet appareil, vérifiez que le cordon d'alimentation n'est pas endommagé. Un cordon d'alimentation endommagé doit être remplacé uniquement par un technicien qualifié. Il y a un risque d'incendie si le nettoyage n'est pas effectué conformément aux instructions.
- La ventilation de la pièce doit être adéquate lorsque la hotte aspirante est utilisée en même temps que les appareils brûlant du gaz ou d'autres combustibles.
- Les règlements concernant l'évacuation d'air doivent être respectés.

- Cet appareil n'est pas conçu pour être utilisé par des personnes (y compris les enfants) dont les capacités physiques, sensorielles ou mentales sont réduites, ou des personnes dénuées d'expérience ou de connaissance, sauf si celles-ci bénéficient d'une surveillance ou ont reçu les instructions préalables concernant l'utilisation de l'appareil, par l'intermédiaire d'une personne responsable de leur sécurité.
- Les enfants doivent être surveillés afin de s'assurer qu'ils ne jouent pas avec l'appareil.
- Ne mettez pas de flammes sous la hotte d'aspiration.
- Elle n'est pas conçue pour être installée au-dessus d'une table de cuisson comportant plus de quatre éléments de cuisson.
- L'air ne doit pas être évacué dans un conduit utilisé pour l'évacuation des fumées provenant d'appareils brûlant du gaz ou d'autres combustibles
- Lorsque la hotte et les appareils faisant usage d'une énergie autre que l'électricité

fonctionnent simultanément, la pression négative dans la pièce ne doit pas dépasser 4 bars (4×10^5 pascals)

- **ATTENTION** : Les pièces accessibles peuvent devenir chaudes lorsqu'elles sont utilisées avec un appareil de cuisson.
- La source lumineuse contenue dans le luminaire ne doit être remplacée que par le fabricant ou son agent de service ou une personne qualifiée similaire.
- Si le câble ou le cordon flexible externe de ce luminaire est endommagé, il doit être remplacé exclusivement par le fabricant ou son agent de service ou une personne qualifiée similaire afin d'éviter tout danger.

RISQUE DE DÉCHARGE ÉLECTRIQUE

- Ne branchez cet appareil qu'à une prise correctement mise à la terre. En cas de doute, demandez conseil auprès d'un technicien qualifié.
- Le non-respect de ces consignes peut entraîner

la mort ou présenter un risque d'incendie ou d'électrocution.

- Principalement, veuillez respecter les instructions suivantes :
 - la ventilation de la pièce doit être adéquate lorsque la hotte est utilisée en même temps que les appareils brûlant du gaz ou d'autres combustibles (cela ne s'applique pas aux appareils qui ne rejettent que de l'air dans la pièce) ;
 - les détails concernant la méthode et la fréquence du nettoyage ;
 - Il y a un risque d'incendie si le nettoyage n'est pas effectué conformément aux instructions ;
 - la distance minimale entre la surface d'appui des récipients de cuisson sur la plaque chauffante et la partie la plus basse de la hotte. Écart entre les récipients sur la plaque de cuisson et la partie la plus basse de la hotte. Lorsque la hotte est située au-dessus d'un appareil à gaz, cette distance doit être supérieure à 65 cm.

- Les règlements concernant l'évacuation d'air doivent être respectés.
- Les instructions d'installation des hottes aspirantes avec des enceintes métalliques accessibles de classe II doivent inclure des détails indiquant l'emplacement et les longueurs maximales autorisées pour toute vis de fixation ou de montage ou tout autre dispositif de fixation pénétrant dans la hotte pour fixer un accessoire tel qu'un raccord de conduit.
- Cet appareil peut être utilisé par des enfants âgés d'au moins 8 ans et par des personnes ayant des capacités physiques, sensorielles ou mentales réduites ou dénuées d'expérience ou de connaissance, s'ils (si elles) sont correctement surveillé(e)s ou si des instructions relatives à l'utilisation de l'appareil en toute sécurité leur ont été données et si les risques encourus ont été appréhendés.

Les enfants ne doivent pas jouer avec l'appareil.

Le nettoyage et l'entretien par l'utilisateur ne doivent pas être effectués par des enfants sans surveillance.

- Si le câble d'alimentation est endommagé, il doit être remplacé par le fabricant, ou son service après-vente ou des personnes de qualification similaire afin d'éviter un danger.
- Seul un technicien habilité peut changer la lampe en cas de panne.

CARACTÉRISTIQUES :

1. La hotte utilise des matériaux de haute qualité et son design est épuré.
2. Équipé d'un puissant moteur électrique à faible bruit et d'un vantail centrifuge, il produit une forte aspiration pour un faible bruit. Son filtre à graisse est antiadhérent et son nettoyage facile.
3. La commande de circuit imprimé à basse tension isolée, avec une entrée 12 VCC, rend l'éclairage plus sûr.
4. La construction spéciale de la soufflerie et la conception de collecteur d'huile font que toute saleté est absorbée instantanément.

INSTALLATION :

1. La hotte peut être installée en mode évacuation ou en recyclage.
2. Avant l'installation, assurez-vous que l'endroit est propre afin d'éviter l'aspiration de restes de bouts de bois cassé et de poussière.
3. La hotte doit être placée à une distance de 65 à 75 cm de la surface de cuisson pour un fonctionnement optimal. (Voir l'illustration 1)
4. Installez le crochet à un endroit approprié une fois que vous avez déterminé la hauteur d'installation, et maintenez l'alignement.
5. L'extérieur de la cheminée doit être fixé de manière à être réglable librement en hauteur. (Voir l'illustration 2)

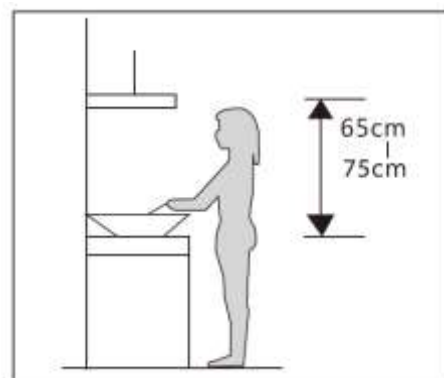

6. Accrochez la hotte sur la plaque de la hotte et fixez la cheminée avec 4 vis.
7. Placez l'extérieur de la cheminée et fixez-la avec le support de cheminée. (Voir l'illustration 3)
8. Enfin, fixez la cheminée extérieure au mur. (Voir l'illustration 4)
9. Ajustez la hauteur de l'intérieur de la cheminée à la position désirée, élargissez légèrement la cheminée extérieure et vissez. (Voir l'illustration 5)

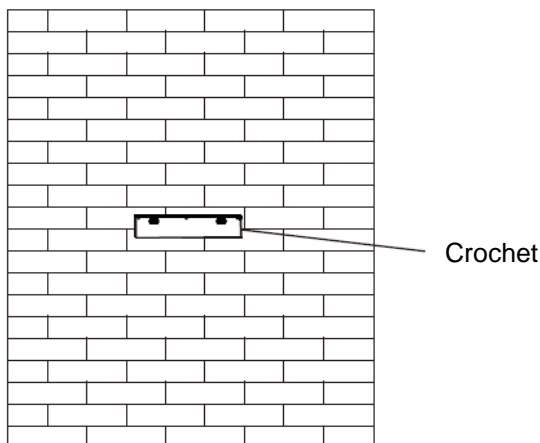

Illustration 2

Intérieur de la cheminée

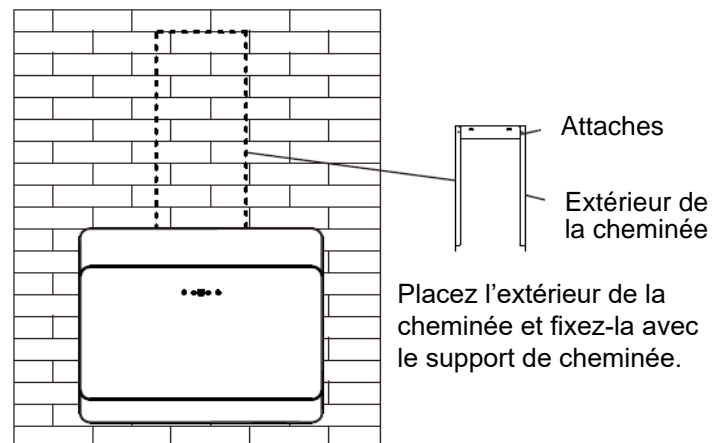

Illustration 3

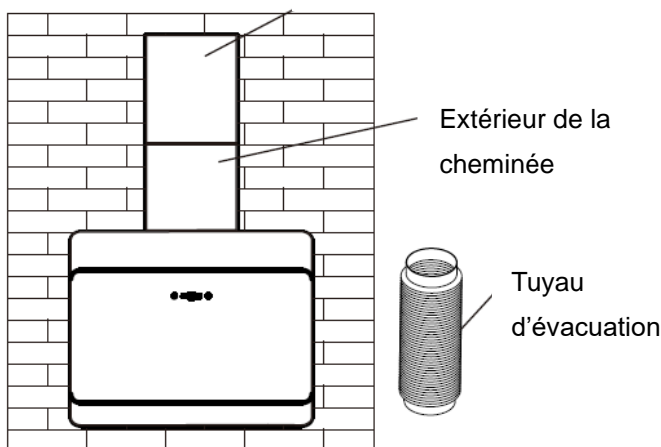

Illustration 4

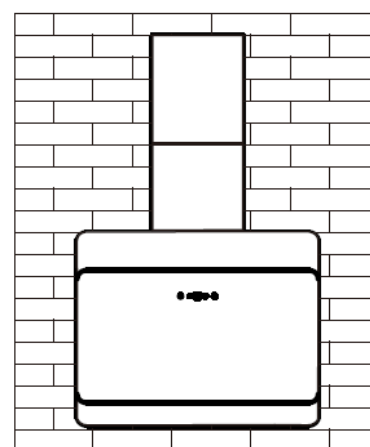
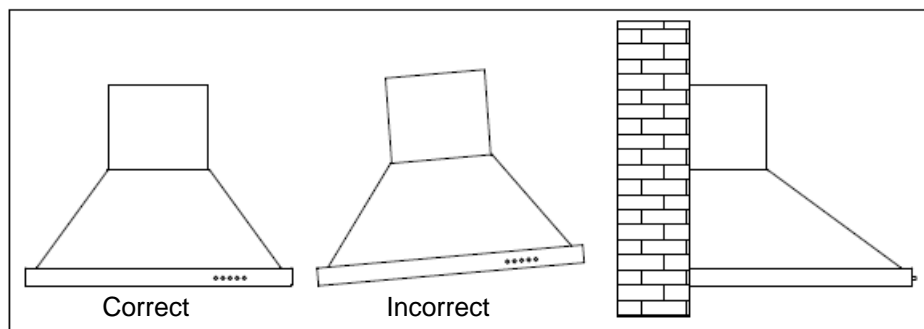

Illustration 5

10. La hotte ne peut pas partager le canal de ventilation d'air d'un autre appareil tel qu'un tuyau à gaz, un tuyau chauffant et un tuyau d'air chaud.
11. La courbure du canal de ventilation doit être supérieure à 120°, parallèle ou au-dessus du point de départ et doit être raccordée au mur extérieur.
12. Après l'installation, assurez-vous que l'extracteur est horizontal pour éviter la collecte de graisse à une extrémité.



INSTALLATION ET RETRAIT DU FILTRE À CHARBON ACTIF

- Alignez le bouton femelle sur le centre intérieur du filtre à charbon actif avec la boucle mâle du tambour d'enroulement.
- Faites tourner le charbon actif dans le sens horaire.
- Faites-le tourner jusqu'au bout et fermez la boucle. (tournez le filtre à charbon actif dans le sens antihoraire pour le retirer)

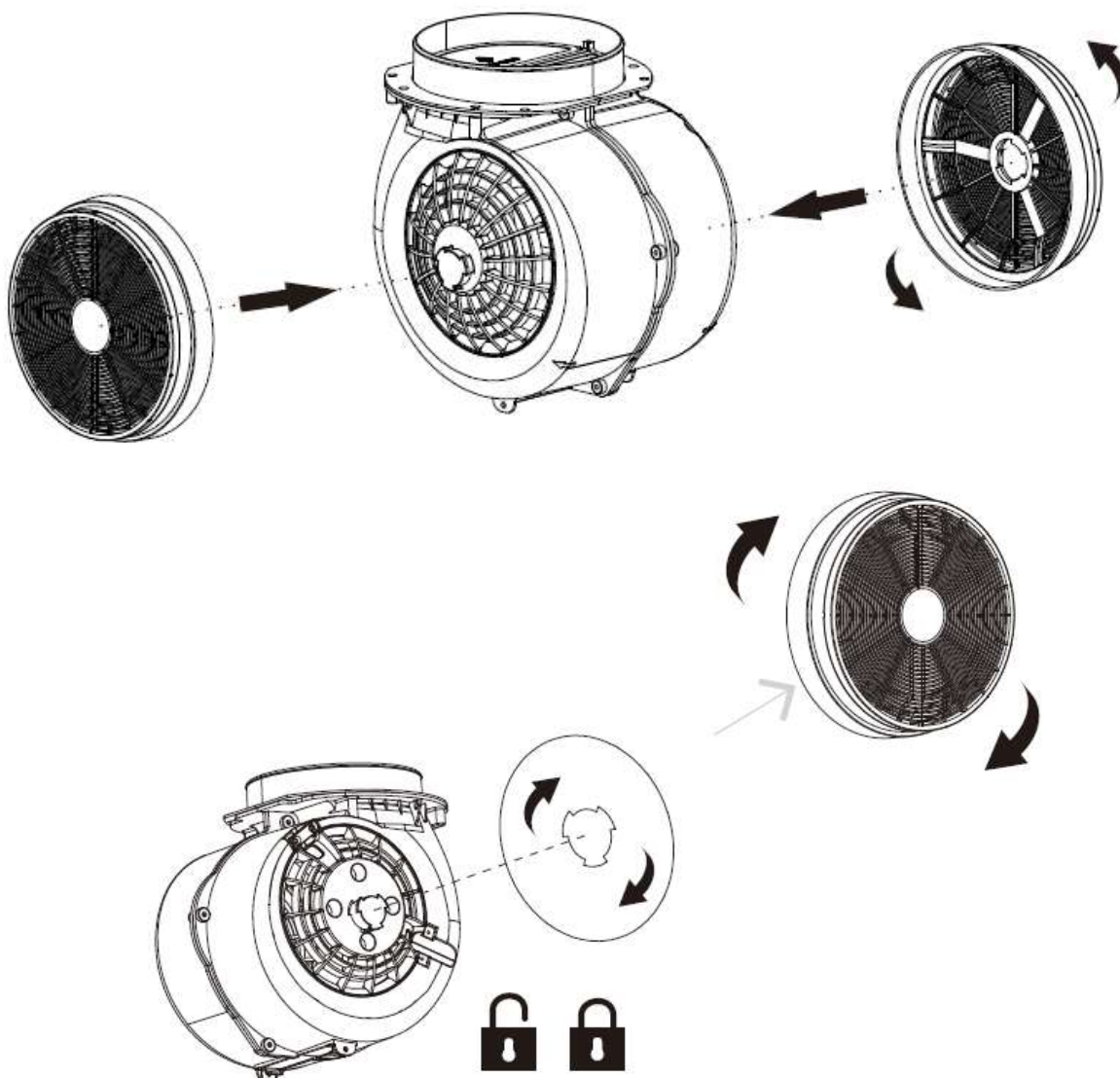

UTILISATION (réglage de la vitesse) :

Interrupteur de commande tactile

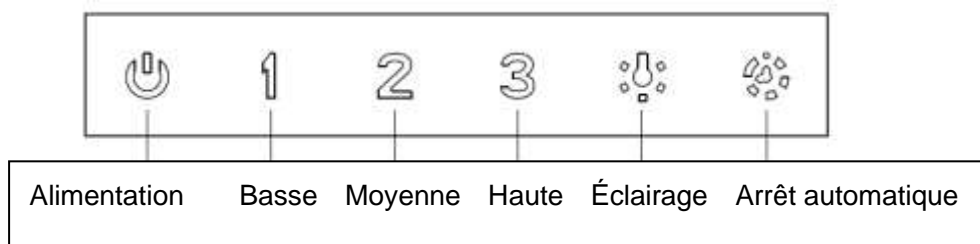

Alimentation - Mise sous / hors tension

1 - Basse vitesse

2 - Vitesse moyenne

3 - Haute vitesse

Éclairage - Éclairage on / off

Arrêt automatique - Contrôlez la durée de fonctionnement.

Après avoir appuyé sur le bouton de vitesse (1) et appuyé sur la minuterie, la hotte s'éteindra automatiquement après 5 minutes.

Après avoir appuyé sur le bouton de vitesse (2) et appuyé sur la minuterie, la hotte s'éteindra automatiquement après 4 minutes.

Après avoir appuyé sur le bouton de vitesse (3) et appuyé sur la minuterie, la hotte s'éteindra automatiquement après 3 minutes.

CONSEILS POUR LE NETTOYAGE DE LA HOTTE :

A. Pour protéger la hotte de la corrosion sur une longue période de temps, elle doit être nettoyée avec de l'eau chaude contenant un détergent non corrosif tous les deux mois.

B. Veuillez ne pas utiliser de détergent abrasif, car cela endommagerait la hotte.

C. Gardez le moteur et les autres pièces à l'abri de l'eau, car cela pourrait endommager l'appareil.

D. Avant de nettoyer l'appareil, n'oubliez pas de couper l'alimentation.

E. Le filtre à charbon ne doit pas être exposé à la chaleur.

F. Veuillez ne pas déchirer la barre fixe autour du filtre à charbon.

Si la fiche ou le cordon est endommagé, veuillez le remplacer par un cordon équivalent.

ENTRETIEN

Avant de procéder au nettoyage, éteignez l'appareil puis débranchez-le.

I. Nettoyage régulier

Utilisez un chiffon doux humidifié avec de l'eau tiède légèrement savonneuse ou un détergent ménager. N'utilisez jamais d'éponges en métal, d'agents abrasifs ou de brosses dures pour nettoyer l'appareil.

II. Nettoyage mensuel du filtre anti-graisse métallique

Ce nettoyage est ESSENTIEL : Nettoyez le filtre tous les mois afin de prévenir les risques d'incendie.

Le filtre recueille la graisse, la fumée et la poussière. De ce fait, il influe directement sur l'efficacité de la hotte s'il n'est pas nettoyé, des résidus de graisse (potentiellement inflammables) peuvent boucher le filtre. Nettoyez-le à l'aide d'un détergent ménager. Les filtres à graisse vont au lave-vaisselle.

DÉPANNAGE:

Panne	Cause	Solution
Lumière allumée, mais le moteur ne marche pas	Vantail bloqué	Enlevez le blocage
	Condensateur endommagé	Remplacez le condensateur
	Roulement du moteur bloqué endommagé	Remplacez le moteur
	L'intérieur du moteur est arrêté et dégage une mauvaise odeur	Remplacez le moteur
Ni la lumière ni le moteur ne fonctionnent	Outre ce qui précède, vérifiez les points suivants :	
	Ampoule endommagée	Remplacer les ampoules
	Cordon d'alimentation débranché	Connectez les fils selon le schéma électrique

Fuite d'huile	La valve unidirectionnelle et l'admission d'air ne sont pas hermétiques	Enlevez la valve unidirectionnelle et scellez avec de la colle
	Fuite du raccord de la section en forme de U et du couvercle	Enlevez la section en U et scellez avec du savon
Secousses du corps	Le vantail endommagé provoque les secousses	Remplacez le vantail
	Le moteur n'est pas accroché fermement	Vissez le moteur fermement
	Le corps n'est pas accroché fermement	Vissez le corps fermement
Aspiration insuffisante	Le corps n'est pas accroché fermement	Réajustez la distance
	Trop de ventilation provenant des portes ou des fenêtres ouvertes	Choisissez un nouvel endroit et remontez la machine
Machine inclinée	La vis de fixation n'est pas assez serrée	Serrez la vis de suspension jusqu'à ce que la machine soit horizontale
	La vis de suspension n'est pas assez serrée	Serrez la vis de suspension jusqu'à ce que la machine soit horizontale

Informations relatives à la hotte de cuisine

	Symbole	Valeur	Unité
Identification du modèle		SCHD2A60EBV (6068B-600)	
Consommation d'énergie annuelle	AEC_{hotte}	41,8	kWh/a
Facteur d'accroissement dans le temps	f	1,0	
Efficacité fluidodynamique	FDE_{hotte}	27,3	
Indice d'efficacité énergétique	EEl_{hotte}	54,6	
Débit d'air mesuré au point de rendement maximal	Q_{BEP}	293	m ³ /h
Pression d'air mesurée au point de rendement maximal	P_{BEP}	111	Pa
Débit d'air maximal	Q_{max}	594,2	m ³ /h
Puissance électrique à l'entrée mesurée au point de rendement maximal	W_{BEP}	108,4	W
Puissance nominale du système d'éclairage	W_L	1,5*2	W
Éclairage moyen du système d'éclairage sur la surface de cuisson	E_{moyen}	80	lux
Consommation d'électricité mesurée en mode «veille»	P_S	/	W
Consommation d'électricité mesurée en mode «arrêt»	P_O	0,32	W
Niveau sonore	L_{WA}	65	dB

La méthode de mesure et de calcul du tableau ci-dessus est conforme au règlement de la Commission (UE) N° 65/2014 et 66/2014.

EPROTECTION DE L'ENVIRONNEMENT



Ce produit est marqué du symbole du tri sélectif relatif aux déchets d'équipements électriques et électroniques. Cela signifie que ce produit ne doit pas être mis au rebut avec les déchets ménagers mais doit être pris en charge par un système de collecte sélective conformément à la directive européenne 2012/19/EU. Il sera ensuite soit recyclé soit démantelé afin de réduire les impacts sur l'environnement, les produits électriques et électroniques étant potentiellement dangereux pour l'environnement et la santé humaine en raison de la présence de substances dangereuses.

Pour plus de renseignements, vous pouvez contacter votre administration locale ou régionale.

Remarque :

Les recommandations suivantes précisent comment réduire l'impact total sur l'environnement (ex. : utilisation énergétique) du processus de cuisson.

Installer la hotte de cuisson à un endroit approprié disposant d'une bonne ventilation.

Nettoyer la hotte de cuisson régulièrement afin que rien ne bloque l'air.

Ne pas oublier d'éteindre la lampe de la hotte de cuisine une fois la cuisson terminée.

Ne pas oublier d'éteindre la hotte de cuisine une fois la cuisson terminée.

Informations sur le démontage

Ne pas démonter l'appareil d'une manière qui n'est pas indiquée dans le mode d'emploi. Cet appareil ne doit pas être démonté par l'utilisateur. À la fin de son cycle de vie, l'appareil ne doit pas être mis au rebut avec les déchets ménagers. Pour des conseils sur le recyclage, veuillez contacter votre administration locale ou votre revendeur.

La garantie ne couvre pas les pièces d'usure du produit, ni les problèmes ou les dommages résultant de:

- (1) détériorations superficielles dues à l'usure normale du produit ;
- (2) défauts ou détériorations dus au contact du produit avec des liquides et dus à la corrosion provoquée par la rouille ou de présence d'insectes;
- (3) tout incident, abus, utilisation impropre, modification, démontage ou réparation non autorisés;
- (4) toute opération impropre d'entretien, utilisation non conforme aux instructions concernant le produit ou le branchement à une tension incorrecte ;
- (5) toute utilisation d'accessoires non fournis ou non approuvés par le fabricant.

La garantie sera annulée en cas d'élimination de la plaque signalétique et/ou du numéro de série du produit.

SCHNEIDER