

SCHNEIDER

CONGÉLATEUR COFFRE ARCON CONGELADOR



SCCFD93W+

Manuel d'instructions

Veillez lire attentivement les instructions suivantes avant d'utiliser cet appareil.
Veillez conserver ces instructions pour toute future référence.

Manual de instrucciones







Lea atentamente las siguientes instrucciones antes para utilizar este dispositivo. Guarde estas instrucciones para futuras consultas.

ADVERTENCIAS Y CONSEJOS DE SEGURIDAD IMPORTANTES

Lo invitamos a leer esta guía del usuario detenida y completamente antes de instalar y usar su dispositivo.

Es importante que esta guía del usuario se guarde con el dispositivo para cualquier consulta adicional. Si este dispositivo fuera a ser transferido a otra persona, asegúrese de que la guía del usuario siga al dispositivo para que el nuevo usuario pueda estar informado del funcionamiento del dispositivo.

En esta guía del usuario, se utilizan los siguientes símbolos:

	Información importante sobre su seguridad personal y cómo evitar daños en el dispositivo
	Información y consejos generales
	Información ambiental
	Peligro de incendio
	Riesgo de shock eléctrico
	No cubra el dispositivo

Lea esta guía detenidamente antes de utilizar el dispositivo para que sepa exactamente qué hacer y qué no hacer. El uso inadecuado del aparato puede ser peligroso, especialmente para los niños.

1. Este dispositivo está diseñado para su uso en aplicaciones domésticas.
2. Este dispositivo puede ser utilizado por niños de al menos 8 años de edad y por personas con capacidades físicas, sensoriales o mentales reducidas o sin experiencia o conocimiento, si ellos (si) son supervisados adecuadamente (e) o si se les ha proporcionado Se han comprendido las instrucciones relativas al uso seguro del aparato y los riesgos que conlleva. Los niños no deben jugar con el dispositivo. Los niños no deben realizar la limpieza y el mantenimiento del usuario sin supervisión.
3. Los niños deben ser supervisados para asegurarse de que no jueguen con el aparato.
4. **PRECAUCIÓN:** Mantenga despejadas las aberturas de ventilación en el recinto del aparato o en la estructura incorporada. **PRECAUCIÓN:** No utilice dispositivos mecánicos u otros medios para acelerar el proceso de descongelación que no sean los recomendados por el fabricante. **AJUSTE**

PRECAUCIÓN: No dañe el circuito de refrigeración.

5. **PRECAUCIÓN:** No utilice aparatos eléctricos dentro del compartimento de almacenamiento de alimentos, a menos que sean del tipo recomendado por el fabricante.
6. Si el cable de alimentación está dañado, debe ser reemplazado por el fabricante, su servicio postventa o personas de calificación similar para evitar un peligro.
7. No almacene sustancias explosivas como aerosoles que contengan propulsores inflamables en este dispositivo.
 - Nunca permita que los niños operen o jueguen con el aparato.
 - Nunca limpie partes del aparato con líquidos inflamables. Los humos representan un peligro de incendio o pueden provocar explosiones.
 - No almacene ni use gasolina u otros gases o líquidos inflamables dentro o cerca de este aparato. Los vapores pueden provocar incendios o explosiones.
 - No instale este dispositivo en un lugar con condiciones climáticas extremas como: ventilación insuficiente, temperaturas inferiores a 16 ° C o superiores a 43 ° C.

8. Este producto cumple con las normas de seguridad europeas vigentes para dispositivos eléctricos. Ha sido sometido a largas pruebas y pruebas meticulosas para evaluar su seguridad y fiabilidad.
9. Antes de conectar el aparato, compruebe que los datos de la placa de características correspondan con los de su instalación. Los materiales de embalaje son reciclables, no los dejes en el medio ambiente, llévalos a un centro especializado en reciclaje.
10. La seguridad eléctrica de este dispositivo está garantizada únicamente cuando se conecta a una instalación eléctrica equipada con un enchufe con toma de tierra en buen estado, de acuerdo con las normas vigentes. En caso de duda, haga que un técnico calificado revise cuidadosamente la instalación.
11. El uso de este dispositivo, como el de cualquier dispositivo eléctrico, implica observar ciertas reglas fundamentales:
 - No toque el dispositivo con las manos o pies mojados o húmedos;
 - No tire del cable de alimentación para desconectar el enchufe del tomacorriente;
 - No deje el dispositivo expuesto a agentes atmosféricos;

- No permita que los niños utilicen el aparato sin supervisión;
 - No desenchufe ni inserte el enchufe en el enchufe con las manos mojadas; antes de realizar cualquier operación de limpieza o mantenimiento, desconecte el aparato de la fuente de alimentación desenchufando el enchufe o apagando el interruptor principal de la instalación; La toma de corriente debe permanecer accesible después de la instalación del dispositivo.
 - En caso de avería o mal funcionamiento, apague el dispositivo y no lo dañe.
12. La toma de corriente debe permanecer siempre accesible después de la instalación del dispositivo.
13. **ADVERTENCIA:** Al colocar el dispositivo, asegúrese de que el cable de alimentación no esté atrapado o dañado.
14. **ADVERTENCIA:** No coloque múltiples enchufes o fuentes de alimentación portátiles en la parte posterior del
el dispositivo.
15. Los niños de 3 a 8 años pueden cargar y descargar dispositivos de refrigeración.
16. Para evitar la contaminación de los alimentos, por favor observe las siguientes instrucciones:

- La apertura prolongada de la puerta puede provocar un aumento significativo de la temperatura en los compartimentos del aparato.
- Limpie regularmente las superficies que puedan entrar en contacto con alimentos y sistemas de drenaje accesibles.
- Guarde la carne y el pescado crudos en recipientes adecuados en el frigorífico, para que no entren en contacto y no goteen sobre otros alimentos.
- Los compartimentos de dos estrellas para productos congelados son adecuados para almacenar alimentos congelados, almacenar o hacer helados y para hacer cubitos de hielo.
- Los compartimentos de una, dos y tres estrellas no son adecuados para congelar alimentos frescos.
- Si el aparato de refrigeración se deja vacío durante largos períodos de tiempo, apáguelo, descongele, limpie, seque y deje la puerta abierta para evitar el crecimiento de moho en el aparato.

Coloque el dispositivo contra una pared a una distancia mayor o igual a 100 mm.

17. Este aparato de refrigeración no está diseñado para su uso como aparato integrado.

18. Tiempo de almacenamiento recomendado para alimentos en el congelador. Estos tiempos varían según el tipo de comida. Los alimentos que congela se pueden almacenar de 1 a 12 meses (mínimo a -18°C).

Comida	Periodo de almacenamiento
Beicon, potajes, leche	1 mes
Pan, helado, salchichas, tartas, marisco preparado, pescado aceitoso	2 meses
Pescado no aceitoso, marisco, pizza, bollitos y panqueques	3 meses
Jamón cocido, pasteles, galletas, ternera, cordero y pollo	4 meses
Mantequilla, verduras (escaldadas), huevos enteros y yemas, langostino cocinado, carne picada (cruda),cerdo (crudo)	6 meses
Fruta (seca o en sirope), clara de huevo, ternera (cruda), pollo entero, cordero (crudo), tartas de fruta	12 meses

19. Cuando congele alimentos con una fecha de “consumir antes / consumir antes / mejor fecha”, debe congelarlos antes de que expire esa fecha.

Compruebe que la comida no se haya congelado todavía. Esto se debe a que los alimentos congelados que se han descongelado por completo no deben volver a congelarse.

Una vez descongelados, los alimentos deben consumirse rápidamente.

- Para evitar que los alimentos se echen a perder debido a la transferencia de gérmenes: Guarde los productos animales y vegetales sin empaquetar por separado en los cajones. Esto también se aplica a diferentes tipos de carne.
- Si los alimentos deben mantenerse juntos por falta de espacio: envuélvalos.
- Nunca guarde frutas y verduras en un balcón con carne o pescado.

Refrigerante



Peligro; riesgo de incendio
/ materiales inflamables

**Peligro; riesgo de incendio /
materiales inflamables**

ADVERTENCIA: Al colocar el dispositivo, asegúrese de que el cable de alimentación no esté atrapado o dañado.

ADVERTENCIA: No coloque varias tomas de corriente o fuentes de alimentación portátiles en la parte posterior del dispositivo.

El gas refrigerante contenido en el circuito de este aparato es isobutano (R600a), un gas poco contaminante pero inflamable. Al transportar e instalar el aparato, tenga cuidado de no dañar ninguna parte del circuito de refrigeración.

No utilice herramientas afiladas o puntiagudas para descongelar la unidad.

No utilice ningún dispositivo eléctrico dentro del dispositivo.

Si el sistema de refrigeración está dañado:

- Apaga el frigorífico.
- No use una llama cerca del aparato.
- Evite las chispas: no encienda ningún aparato eléctrico ni linterna.
- Ventile la habitación inmediatamente.

Para la instalación, manipulación, limpieza y eliminación del dispositivo, consulte los siguientes capítulos de la guía del usuario.



Apto para alimentos

Información sobre el significado de la marca de conformidad



Calificación **CE** indica que el producto cumple con los principales requisitos de las Directivas europeas: 2014/35 / EU (Baja tensión), 2014/30 / EU (Compatibilidad electromagnética), 2011/65 / EU (Limitación del uso de determinadas sustancias en equipos electrónicos)

DESCRIPCIÓN DEL APARATO

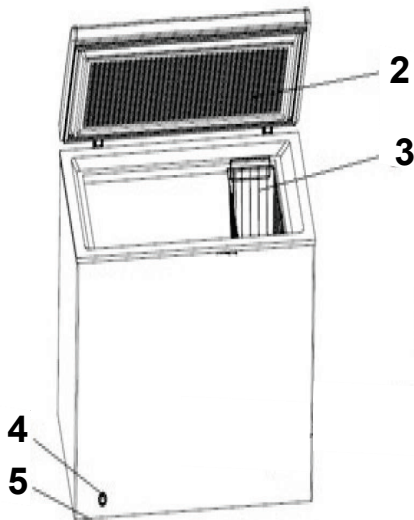
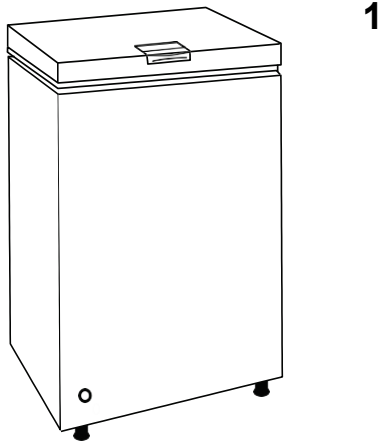

1. Configuración
2. Puerta
3. Cesta
4. Tapón de drenaje
5. Pies

HOJA DE DATOS DE REGLAMENTO DE ETIQUETADO ENERGÉTICO: 2019/2016 / UE

La hoja de información del producto según el reglamento de la UE 2019/2016 El etiquetado energético de los aparatos de refrigeración se puede encontrar bajo la URL o el código QR indicado en la etiqueta energética

URL: <https://eprel.ec.europa.eu/qr/356554>

Relación entre la etiqueta energética 1060/2010 / UE y la nueva etiqueta energética 2019/2016 / UE

La etiqueta 1060/2010 / EU actual utiliza el sistema de etiquetado A +++ / D, que se ha vuelto menos efectivo. La escala mixta de la etiqueta con muchos "+" ya no es transparente y la mayoría de los productos ya se encuentran en las primeras 2 o 3 clases en la actualidad.

Por lo tanto, la Unión Europea ha revisado y optimizado la etiqueta en función de las necesidades del usuario. La nueva etiqueta energética 2019/2016 / EU solo contendrá las clases energéticas A a G. Los niveles de clase se actualizarán periódicamente.

ANTES DEL PRIMER USO

a. TRANSPORTE Y PUESTA EN MARCHA

Cuando transporte este dispositivo, tómelo por la base e inclínelo suavemente hasta un máximo de 45 °. No levante el aparato por la manija de la puerta. No coloque el dispositivo en una posición completamente horizontal o al revés. Empuje el congelador horizontal sobre las patas del rodillo para moverlo.

Advertencia : Después de transportar el arcón congelador, debe esperarse al menos 8 horas antes de su puesta en servicio.

b. DESEMBALAJE DEL APARATO Y ELIMINACIÓN DE ELEMENTOS DE EMBALAJE



- Retire todo el material de embalaje de alrededor del dispositivo, así como cualquier material protector dentro de los compartimentos del dispositivo.
- Los embalajes de cartón y las hojas de papel son reciclables. Deben eliminarse en los contenedores de recogida previstos a tal efecto.
- Materiales que llevan el símbolo  son reciclables:
> PE <= polietileno; > PS <= poliestireno; > PP <= polipropileno
Esto significa que se pueden reciclar depositándolos en recipientes de recogida adecuados.
- Los demás elementos del embalaje (adhesivo, cierres, etc.) deben eliminarse con la basura doméstica.

Para saber mas : www.quefairedemesdechets.fr

c. LIMPIEZA DEL APARATO:

Limpie todas las partes del congelador horizontal con agua y una solución de detergente suave. Enjuague bien y séquelo con un paño suave.

Nota: Las partes eléctricas del dispositivo solo se pueden limpiar con un paño seco.

INSTALACIÓN

ANTES DE LA PUESTA EN MARCHA

Antes de poner en funcionamiento su nuevo aparato, lea atentamente las siguientes instrucciones: contienen información importante sobre seguridad, instalación, funcionamiento y mantenimiento.

Guarde este manual en un lugar seguro: puede que lo necesite más adelante.

Una vez recibido, compruebe que el dispositivo no esté dañado. Los daños de transporte deben notificarse a su proveedor antes de utilizar su congelador.

Retirar el embalaje. Limpie el interior del aparato con agua tibia y un jabón para platos no agresivo y sin fragancia. Enjuague con agua limpia y seque bien (consulte el capítulo de limpieza). Utilice un paño suave.

Si el congelador ha sido almacenado en un ambiente frío (abajo + 5 ° C), necesitará un período de adaptación de al menos 1 hora antes de encenderse.

Si el congelador ha sido transportado de lado, déjelo durante 12 horas en la posición normal antes de encenderlo.

Configurar

IMPORTANTE: La instalación de este dispositivo requiere la intervención de varias personas.

Por motivos de seguridad y funcionamiento, el dispositivo no debe colocarse al aire libre.

Coloque el dispositivo horizontalmente sobre un piso nivelado y estable, en una habitación seca y bien ventilada (máx. 75% de humedad relativa).

Nunca coloque el aparato cerca de fuentes de calor como estufas o radiadores, y evite colocarlo bajo la luz solar directa o cerca de otra fuente de calor.

TEMPERATURA AMBIENTE

La clase climática se indica en la placa de características. Indica en qué rango de temperatura ambiente funciona el congelador de manera óptima. Si la temperatura ambiente está por debajo del punto de congelación, el congelador no funcionará normalmente.

Clase climática	Temperatura ambiente permitida
SN	+10 °C a +32 °C
NO	+16 °C a +32 °C
S T	+16 °C a +38 °C
T	+16 °C a +43 °C

Ubicación

El dispositivo debe instalarse alejado de fuentes de calor como radiadores, calderas, luz solar directa, etc.

Asegúrese de que el aire pueda circular libremente por la parte posterior del gabinete. Para garantizar un rendimiento óptimo, si el aparato se coloca debajo de un módulo de pared colgante, la distancia mínima entre la parte superior de la cabina y el módulo de pared debe ser de al menos 100 mm. Idealmente, el dispositivo no debe colocarse debajo de una unidad de pared montada en superficie. Uno o más pies ajustables en la base del gabinete proporcionan una nivelación precisa.

Para dispositivos de refrigeración con clase climática:

- templado extendido (SN): este aparato de refrigeración está diseñado para su uso a temperaturas ambiente entre 10 ° C y 32 ° C;
- templado (N): este aparato de refrigeración está diseñado para su uso a temperaturas ambiente entre 16 ° C y 32 ° C;
- subtropical (ST): este aparato de refrigeración está diseñado para su uso a temperaturas ambiente entre 16 ° C y 38 ° C;
- tropical (T): este aparato de refrigeración está diseñado para su uso a temperaturas ambiente entre 16 ° C y 43 ° C;

Significado del etiquetado * de los congeladores

- Los congeladores de 1 (*), 2 (**) y 3 estrellas (***) no son adecuados para congelar alimentos frescos.
- Los congeladores de 2 estrellas (**) y 3 estrellas (***) son adecuados para almacenar alimentos y helados congelados (precongelados) o para hacer helados y cubitos de hielo.

COMPARTI-MENTOS	ESTRELLAS (*)	OBJETIVO DE TEMPERATURA DE ALMACENAMIENTO	COMIDA APROPIADA
CONGELADOR	(***)*	$\leq -18\text{ }^{\circ}\text{C}$	<ul style="list-style-type: none"> ➤ Apto para pescado y marisco (pescados, langostinos, mariscos), productos de agua dulce y productos cárnicos. ➤ Periodo de almacenamiento recomendado: 3 meses <p>i Apto para congelar comida fresca.</p>
CONGELADOR	***	$\leq -18\text{ }^{\circ}\text{C}$	<ul style="list-style-type: none"> ➤ Apto para pescado y marisco (pescados, langostinos, mariscos), productos de agua dulce y productos cárnicos. ➤ Periodo de almacenamiento recomendado: 3 meses <p>i No apto para congelar comida fresca.</p>
CONGELADOR	**	$\leq -12\text{ }^{\circ}\text{C}$	<ul style="list-style-type: none"> ➤ Apto para pescado y marisco (pescados, langostinos, mariscos), productos de agua dulce y productos cárnicos. ➤ Periodo de almacenamiento recomendado: 2 meses <p>i No apto para congelar comida fresca.</p>
CONGELADOR	*	$\leq -6\text{ }^{\circ}\text{C}$	<ul style="list-style-type: none"> ➤ Apto para pescado y marisco (pescados, langostinos, mariscos), productos de agua dulce y productos cárnicos.

			<ul style="list-style-type: none"> ➤ Periodo de almacenamiento recomendado: 1 mes ❗ No apto para congelar comida fresca.
0* - COMPARTI -MENTO	-	-6 °C - 0 °C	<ul style="list-style-type: none"> ➤ Apto para productos cárnicos frescos (cerdo, ternera, pollo, etc.) y comida procesada a consumir o usar en el mismo día o en los tres días siguientes desde su almacenamiento (máx.). ❗ No apto para congelar comida o almacenar comida congelada.

VENTILACIÓN

Es importante que el aparato esté bien ventilado y que el aire pueda circular libremente por encima, por debajo y alrededor del aparato. La figura muestra cómo garantizar la circulación de aire necesaria alrededor del congelador.

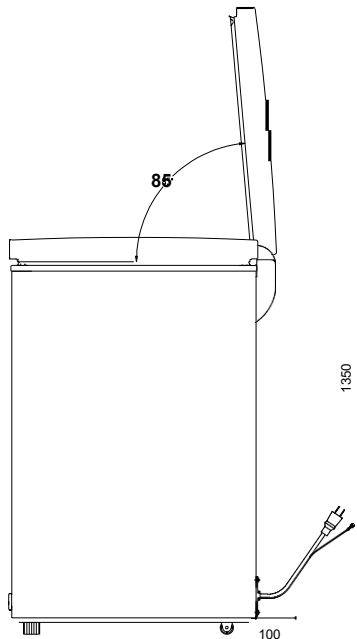
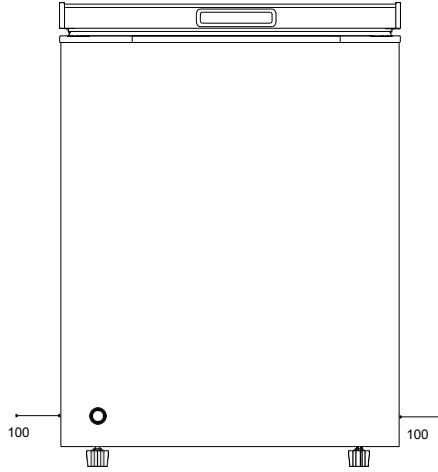

UTILIZAR

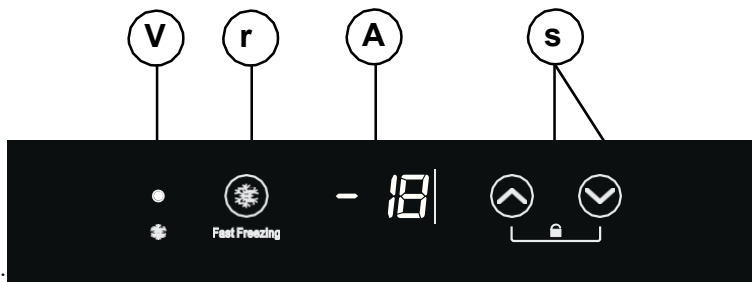

(Figura 1).

El congelador que ha elegido le permite almacenar alimentos congelados y congelar alimentos frescos (consulte la sección de congelación). Regulación de temperatura (fig. 1).

- La temperatura se puede ajustar presionando los botones de "B". El ajuste de fábrica es -18 °C.

(A) - indicador de temperatura.

(S)- incrementar () y disminuir () temperatura.

(R)- indicador luminoso de congelación rápida.

(V)- congelación rápida. presione el botón de congelación rápida al menos durante 3 "segundos para activar la función y presione nuevamente para detenerla.

- La función de congelación rápida puede funcionar hasta 24 horas, después de 24 horas la función se detendrá automáticamente.
- En el compartimento de baja temperatura, donde la temperatura alcanza los -18 ° C, es posible almacenar alimentos congelados durante unos meses. La fecha de caducidad generalmente se indica en el empaque.
- Un producto que comienza a descongelarse no debe en ningún caso volver a congelarse y consumirse lo antes posible. Para conservar mejor los aromas, sustancia y frescura, sugerimos envolver los alimentos en papel de aluminio o láminas de polietileno o colocarlos en recipientes adecuados con tapa.

Advertencia: no almacene recipientes de vidrio que contengan líquidos en el compartimento de baja temperatura. Advertencia: no consumas cubitos de hielo o paletas heladas inmediatamente después de retirarlas, ya que existe riesgo de quemaduras por frío.

INDICACIONES DE CONGELACIÓN

Asegúrese de que los productos a congelar no entren en contacto con los que ya están congelados.

- Inserte siempre el empaque seco para evitar que varios paquetes se peguen durante la congelación, formando un solo bloque.
- Prepare siempre los alimentos en porciones, para permitir una congelación rápida.
- Para congelar la cantidad máxima de alimentos indicada en la placa de características técnicas, siga las instrucciones que se detallan a continuación.
- Nunca congele alimentos en las cestas, ya que son exclusivamente aptas para el almacenamiento.
- Para una congelación rápida, coloque los alimentos envasados con su superficie más grande en contacto con las partes internas del aparato y, una vez congelados, vuelva a colocarlos en las canastas adecuadas para su almacenamiento. Evite abrir la tapa innecesariamente. Si es necesario, ábralo brevemente.
- Se pueden congelar pequeñas cantidades de alimentos (hasta 3 kg) sin la función de congelación rápida, colocándolos directamente en las paredes internas del congelador.

CONSEJOS DE USO

Congelador

La capacidad de congelación del aparato se indica en la placa de características en kg / 24 horas.

Utilice solo productos alimenticios de buena calidad. La carne, las aves, el pescado, las verduras, las frutas, los productos lácteos y las comidas preparadas son ideales para congelar. Los alimentos con una alta concentración de agua, como ensaladas, rábanos, pomelos, manzanas, pepinos y peras, no son aptos para la congelación.

Empaque los productos en recipientes herméticos, bolsas para congelador, etc. Adapte el tamaño de las porciones a su uso. No congele verduras o carnes en porciones que pesen más de 2,5 kg. Evite la humedad en bolsas y bolsitas para evitar que se “peguen”. Colocar los productos de tal forma que estén en contacto lo menos posible entre sí, con el fin de acelerar su congelación. Evacuar el aire contenido en el embalaje para evitar que se seque la superficie de los productos.

Coloque los productos a congelar en el módulo congelador o uniformemente a lo largo de las paredes del tanque.

Recuerde anotar el contenido, la cantidad y la fecha de cada paquete. Es recomendable dividir los diferentes productos en categorías. Es decir, es mejor agrupar verduras con verduras, carne con carne, etc.

Dejar al menos 5 mm de espacio debajo de la tapa al apilar los productos.

Descongelación

Las frutas y verduras congeladas no deben descongelarse antes de su uso, sino sumergirlas directamente en agua hirviendo.

Cuando se trata de carne, lo mejor es sacarla del congelador el día anterior a su uso y colocarla para descongelar en el arcón congelador: esto da como resultado una higiene óptima y una perfecta conservación de la calidad de la carne.

Nota

Aerosoles y latas que contienen un líquido en el que se disuelve gas El dióxido de carbono no debe congelarse debido al riesgo de explosión.

MANTENIMIENTO Y LIMPIEZA

DESCONGELAR

La humedad introducida por los productos y por el aire ambiente provoca con el tiempo la formación de escarcha y hielo en el dispositivo. Una fina capa de escarcha o hielo no afecta el funcionamiento del congelador, pero cuanto más gruesa es la capa, más consumo de energía aumenta. Una fina capa de hielo se puede quitar con un raspador de plástico.

Nunca use un dispositivo eléctrico ni ningún objeto afilado que pueda dañar el interior del dispositivo.

Cuando la capa de escarcha o hielo alcance un grosor de 4 a 5 mm, se debe descongelar el congelador. Se recomienda descongelar cuando el congelador esté casi o completamente vacío.

Proceder de la siguiente:

1. Cortar la energía.
2. Saque los productos congelados. Guárdelos en el congelador horizontal o bien envueltos de forma que se limite al máximo la descongelación.
3. Deje la tapa abierta.
4. Coloque la partición debajo del pico del conducto de descongelación.
5. Coloque un recipiente con agua caliente (no hirviendo) en el congelador, cierre la tapa y espere unos 30 minutos, luego retire la escarcha con un raspador de plástico.
6. Para evitar que el agua se desborde en el piso durante la descongelación, controle la bandeja de recolección de agua. El piso debe cubrirse alrededor de la salida de agua de descongelación para protegerlo del hielo y las salpicaduras. Cuando todo el hielo se haya derretido, limpie el congelador con jabón para platos sin aroma diluido en agua. Limpiar con un paño suave.
7. Conectar la alimentación. Si hay una gran cantidad de alimentos congelados que deben devolverse al congelador, presione el botón Super Freeze.
8. Espere unos cinco minutos después de volver a encender el aparato antes de volver a colocar los productos congelados.

Consejos para reducir al mínimo el consumo de energía

- La baja temperatura ambiente da como resultado un menor consumo de energía.
- Una temperatura baja en el dispositivo resulta en un mayor consumo de energía.
- Temperatura recomendada -18 ° C
- Descongele el aparato cuando la formación de hielo sea superior a 5 mm.
- No abra la tapa con más frecuencia de la necesaria.
- Compruebe periódicamente el apriete de la puerta.
- Enfríe los alimentos y bebidas calientes antes de colocarlos en el congelador.
- Descongele los alimentos congelados en el congelador horizontal.
- Coloque los alimentos congelados en el congelador horizontal mientras el congelador se descongela.

LIMPIEZA

Antes de limpiar, desenchufe el aparato y retire todas las piezas sueltas.

Utilice preferiblemente agua tibia con un poco de detergente para platos sin perfume (máx. 65 ° C). Nunca use productos de limpieza abrasivos. Utilice un paño suave. Enjuague con agua limpia y seque bien. Evite que entre agua en el panel de control.

La junta de la tapa requiere una limpieza regular para evitar la decoloración y garantizar la longevidad. Use agua limpia. Después de limpiar la junta de la tapa, compruebe que sigue cumpliendo su función.

La rejilla de ventilación debe estar limpia. Límpiela con una aspiradora.

En caso de ausencia prolongada, desenchufe, vacíe y limpie el aparato y deje la tapa abierta para evitar la creación de olores desagradables.

SOLUCIÓN DE PROBLEMAS

Sintomas de averías	Causa posible	Solución
No hay luz de control encendida.	El dispositivo está apagado. Corte de energía; fusible quemado o disyuntor disparado; enchufe mal insertado.	Compruebe el enchufe y el enchufe. Verifique la fuente de alimentación. Compruebe el fusible o el disyuntor.
La temperatura en el congelador es demasiado alta.	La rejilla de ventilación está bloqueada. La tapa del dispositivo no está bien cerrada. Se han colocado demasiados alimentos para congelar en el congelador al mismo tiempo. Demasiada escarcha y hielo. El termostato está demasiado caliente.	Asegurar la libre circulación de aire. Cierre la tapa y espere unas horas. Espere unas horas. Descongele el aparato. Ponga el termostato a una temperatura más baja.
La temperatura en el congelador es demasiado baja.	La función Super Freezing está activada. El termostato está demasiado frío. La tapa toca los alimentos en el congelador.	Detenga la función Superfrost. Ajuste el termostato a una temperatura más alta. Mueva la comida y asegúrese de que la tapa se cierre correctamente.
El dispositivo produce mucha escarcha.	La habitación está muy húmeda. La comida desprende humedad.	Ventile con frecuencia o transporte el congelador a una habitación menos húmeda. Revise el empaque de alimentos.

<p>La tapa no se abre.</p>	<p>Baja presión en el dispositivo.</p>	<p>Espere 2-3 minutos hasta que desaparezca la depresión y vuelva a intentarlo.</p>
<p>Vibraciones y ruidos inusuales.</p>	<p>El aparato no se coloca sobre una superficie nivelada.</p> <p>El dispositivo se está quedando sin espacio. Las cestas o la partición no son fijas.</p>	<p>Coloque el congelador en un piso nivelado, estable y nivelado.</p> <p>Limpia el congelador de muebles y electrodomésticos que estorben. Compruebe la estabilidad de los objetos sueltos.</p>

Para cualquier otro problema con su aparato: póngase en contacto con el Servicio Postventa.

DISPOSICIÓN



Este logotipo adherido al producto significa que se trata de un dispositivo cuyo tratamiento como residuo se enmarca en la directiva 2012/19 / UE del 4 de julio de 2012, relativa a los residuos de aparatos eléctricos y electrónicos (RAEE). Esto significa que este producto debe ser cuidado mediante un sistema de recogida selectiva de acuerdo con la directiva europea.

mencionado anteriormente para que pueda ser reciclado o desmantelado con el fin de reducir cualquier impacto en el medio ambiente

Las sustancias peligrosas contenidas en equipos eléctricos y electrónicos pueden tener efectos potencialmente peligrosos para el medio ambiente y la salud humana.

Por lo tanto, al final de la vida útil de este dispositivo, no debe desecharse con los residuos municipales sin clasificar. Los sistemas de devolución y recogida están a su disposición por parte de las autoridades locales (centros de recepción de residuos) y distribuidores.

Este dispositivo no debe arrojarse a la vía pública. Tiene la obligación de utilizar los sistemas de recogida selectiva puestos a su disposición.

GARANTÍA

La garantía no cubre las piezas de desgaste del producto, ni los problemas o daños resultantes de:

1. deterioro de la superficie debido al desgaste normal del producto;
2. defectos o deterioro por contacto del producto con líquidos y por corrosión por óxido o presencia de insectos;
3. cualquier incidente no autorizado, abuso, mal uso, modificación, desmontaje o reparación;
4. cualquier operación de mantenimiento incorrecta, uso que no esté de acuerdo con las instrucciones relativas al producto o conexión a un voltaje incorrecto;
5. cualquier uso de accesorios no suministrados o aprobados por el fabricante.



La garantía quedará anulada si se quita la placa de identificación y / o el número de serie del producto.

Garantía del producto y repuestos disponibles

Según los términos de la garantía del fabricante aplicable a la ubicación, el uso del Servicio de atención al cliente es gratuito. El período mínimo de garantía (garantía del fabricante para consumidores privados) en el Espacio Económico Europeo es de 2 años según los términos de garantía aplicables al lugar. Las condiciones de la garantía no afectan ningún otro derecho o reclamo que usted tenga en virtud de las leyes locales.

La información detallada sobre el período de garantía y las condiciones de garantía en su país está disponible en el servicio al cliente, su distribuidor o nuestro sitio web.

Las piezas de repuesto originales que funcionan de acuerdo con la Directiva de diseño ecológico correspondiente se pueden obtener del servicio de atención al cliente durante un período de al menos 4 años a partir de la fecha en que su dispositivo se comercializa en el Espacio Económico Europeo. . Para obtener más especificaciones técnicas sobre el agente de reparación y para pedir piezas de repuesto, visite: <https://www.schneiderconsumer.com/fr/>

Importado por SCHNEIDER CONSUMER IBERIA SL.
C/ Montalban nº 5, 28014 MADRID, ESPAÑA
CIF: B02824159

SCHNEIDER