

SCHNEIDER

Campana decorativa mural SCHB68EX



Clase
energética

A

Flujo de aire
máximo
805 m³/h

Nivel de
ruido
65 dB (A)

Control electrónico

Manejo sencillo, intuitivo y moderno gracias a las llaves electrónicas.

Filtros de carbón incluidos

Cuando se instala la campana en modo de recirculación, no es necesario pensar en los filtros de carbón: se suministran de serie.

Iluminación LED

La iluminación LED de la campana le permite vigilar de cerca los alimentos en su placa. Además, los LED consumen poca energía y son de larga duración.

Características

Clase de eficiencia energética: A
Modo de funcionamiento: Recirculación / Escape
Tipo de controles: Botones electrónicos
Caudal de aire normal mín./máx.: 280/605,7 m³/h
Caudal de aire de refuerzo: 805,8 m³/h
Potencia del motor: 250 W
Potencia de conexión: 253 W
Nivel de ruido min / máx. normal: 52 / 65 dB (A)
Nivel sonoro del amplificador: 74 dB (A)
Número de velocidades: 3 + booster
Consumo anual de energía: 55,1 kWh/año
Eficiencia fluidodinámica: 31,5
Eficiencia fluidodinámica: A
Eficiencia lumínica: 56 Lux/W
Clase de eficiencia lumínica: A
Iluminación: 2 x 1,5 W LED
Eficiencia del filtro de grasa: 84 %
Clase de eficiencia del filtro de grasa: C
Número de filtros de grasa: 2 x aluminio
Consumo de energía en espera: 0,29 W
Longitud del cable: 185 cm

Con enchufe: sí
Filtros de carbón incluidos: Sí
Válvula antirretorno: sí
Kit de instalación: sí
Diámetro del desagüe: 150 mm
Voltaje/Frecuencia: 220V-240V/50-60 Hz

Datos técnicos

Dimensiones del producto:
(LxAxAI) 50 x 59.8 x 96 cm

Dimensiones del producto empaquetado:
(LxAxAI) 38.5 x 66 x 57 cm

Peso neto: 11,5 kg

Peso bruto: 14 kg

Color: Inox

Código EAN: 3527570075360

Referencia de los filtros de carbón de repuesto: CU003556

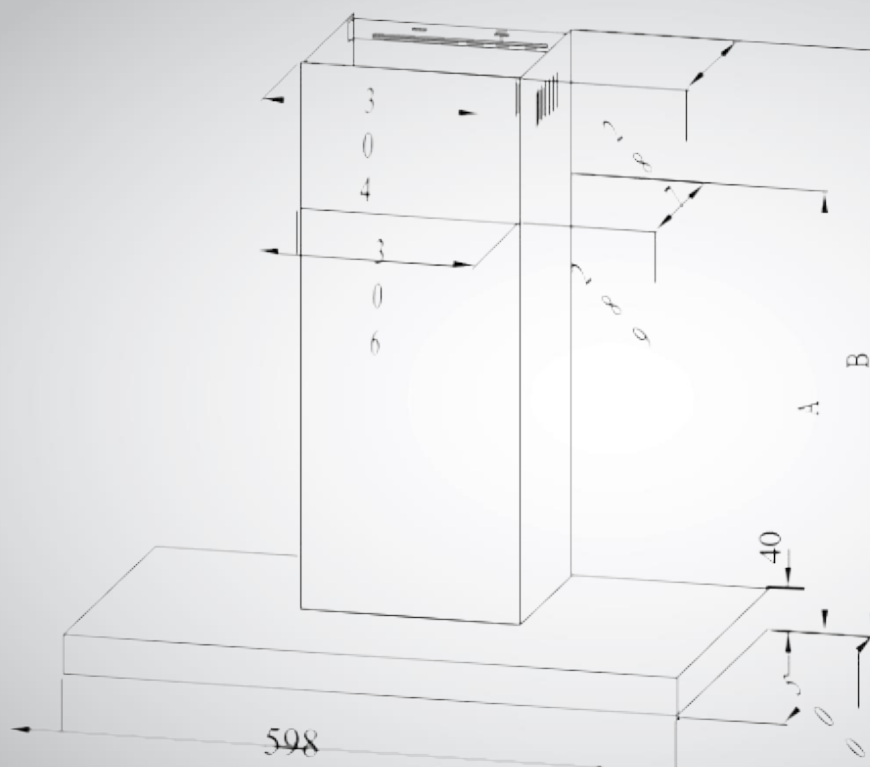

A: 490mm

B: 525-960mm