

SCHNEIDER

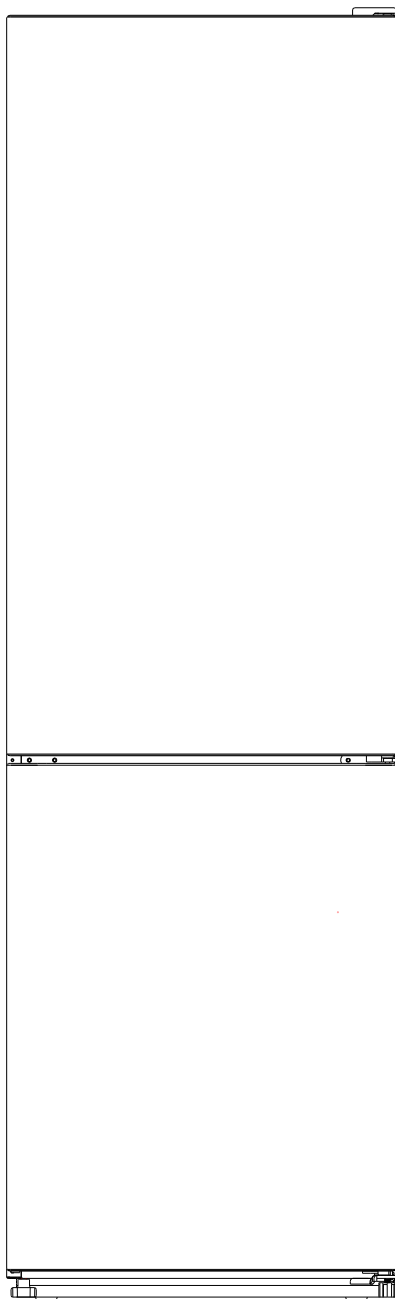

RÉFRIGÉRATEUR-CONGÉLATEUR

SCB250NFGLB/SCB250NFGLW/SCB250NFGLS

Manuel d'instructions

Veillez lire attentivement les instructions suivantes.

Avant d'utiliser cet appareil.

Veillez conserver ces instructions pour toute future référence.



INSTRUCTIONS IMPORTANTES DE SÉCURITÉ

AVERTISSEMENT !

Il est dangereux pour quiconque autre que le personnel d'entretien autorisé d'effectuer des réparations ou un entretien impliquant le retrait de pièces couvrantes. Afin d'empêcher tout risque de choc électrique, ne tentez pas de réparer cet appareil vous-même.

Consignes de sécurité

- N'utilisez pas un appareil électrique tel qu'un sèche-cheveux ou un radiateur pour dégivrer votre réfrigérateur / congélateur.
- Les récipients contenant des gaz ou des liquides inflammables peuvent fuir à basse température.
- N'entreposez pas de récipients avec des matériaux inflammables tels que des aérosols, des cartouches de recharge d'extincteur, etc. dans le réfrigérateur / congélateur.

- Ne placez pas de boissons gazeuses ou pétillantes dans le compartiment du congélateur. Les sucettes glacées peuvent causer des "brûlures par le gel" si elles sont consommées immédiatement après les avoir sorties du congélateur.
- Ne retirez pas les articles du réfrigérateur / congélateur si vos mains sont humides ou mouillées, car cela pourrait provoquer des abrasions cutanées ou des "brûlures par de gel". Les bouteilles et les cannettes ne doivent pas être placées dans le compartiment du congélateur car elles peuvent éclater lorsque le contenu gèle. Les recommandations de stockage fournies par le fabricant de l'appareil doivent être strictement respectées. Reportez-vous aux instructions appropriées.
- Ne laissez pas les enfants modifier les contrôles ou jouer avec le réfrigérateur /

congélateur. Le réfrigérateur / congélateur est lourd. Prenez des précautions lorsque vous le déplacez. Il est dangereux de modifier les spécifications du produit ou le produit lui-même de quelque manière que ce soit.

- Ne stockez pas de gaz ou de liquides inflammables à l'intérieur de votre réfrigérateur / congélateur.
- Si le câble d'alimentation est endommagé, il doit être remplacé par le fabricant, par un de ses représentants ou par une personne de qualification similaire afin d'éviter tout risque d'accident.
- Cet appareil peut être utilisé par des enfants de plus de 8 ans et par des personnes dont les capacités physiques, sensorielles ou mentales sont réduites, ou des personnes dénuées d'expérience ou de connaissance, si elles ont pu bénéficier, par l'intermédiaire d'une personne

responsable de leur sécurité, d'une surveillance ou d'instructions préalables concernant l'utilisation de l'appareil. Les enfants ne doivent pas jouer avec cet appareil. Le nettoyage et l'entretien régulier ne doivent pas être effectués par des enfants sans surveillance.

- Cet appareil est conçu uniquement pour une utilisation domestique.
- Gardez les ouvertures d'aération dans l'enceinte de l'unité et dans la structure intégrée, non obstruées.
- N'utilisez pas de dispositifs mécaniques ou d'autres moyens pour accélérer le processus de dégivrage autres que ceux recommandés par le fabricant.
- N'endommagez pas le circuit réfrigérant de l'appareil.
- N'utilisez pas d'appareils électriques à l'intérieur des compartiments de stockage

des aliments, à moins qu'ils ne soient du type recommandé par le fabricant.

- Ne stockez pas de substances explosives telles que des aérosols avec un propulseur inflammable dans l'appareil.
- Cet appareil n'est pas prévu pour être utilisé par des personnes (y compris des enfants) dont les capacités physiques, sensorielles ou mentales sont réduites, ou des personnes dénuées d'expérience ou de connaissance, sauf si elles ont pu bénéficier, par l'intermédiaire d'une personne responsable de leur sécurité, d'une surveillance ou d'instructions préalables concernant l'utilisation de l'appareil. Il convient de surveiller les enfants pour s'assurer qu'ils ne jouent pas avec l'appareil.

Mise au rebut

Les appareils usagés ont encore une valeur résiduelle. Une méthode écologique

d'élimination veillera à ce que les matières premières puissent être récupérées et réutilisées.

Le réfrigérant utilisé dans votre appareil et les matériaux d'isolation exigent des procédures spéciales d'élimination. Veillez à ce qu'aucun des tuyaux situés à l'arrière de l'appareil ne soit endommagé avant la mise au rebut. Des informations à jour concernant les options pour vous débarrasser de votre ancien appareil et de l'emballage peuvent être obtenues auprès de votre mairie.

Serrures

Si votre réfrigérateur / congélateur est équipé d'une serrure, pour éviter que des enfants soient piégés dans l'appareil, gardez la clé éloignée de l'appareil et hors de portée des enfants. Lorsque vous jetez le réfrigérateur / congélateur en fin de vie, cassez toutes les vieilles serrures ou les verrous.

AVERTISSEMENT: Lors du positionnement de l'appareil, s'assurer que le cordon d'alimentation n'est pas coincé ni endommagé.

AVERTISSEMENT: Ne pas placer de socles mobiles de prises multiples ni de blocs d'alimentation portables à l'arrière de l'appareil.

Les enfants âgés de 3 à 8 ans sont autorisés à charger et décharger des appareils de réfrigération.

Pour éviter la contamination des aliments, veuillez respecter les instructions suivantes:

- L'ouverture prolongée de la porte peut entraîner une augmentation significative de la température dans les compartiments de l'appareil.
- Nettoyez régulièrement les surfaces pouvant entrer en contact avec des aliments et des systèmes de drainage accessibles.

- Conservez la viande et le poisson crus dans des récipients appropriés au réfrigérateur, de sorte qu'ils ne soient pas en contact et qu'ils ne s'égouttent pas sur d'autres aliments.
- Les compartiments deux étoiles pour produits congelés sont adaptés à la conservation des aliments congelés, au stockage ou à la fabrication de glaces et pour la fabrication de glaçons.
- Les compartiments à une, deux et trois étoiles ne conviennent pas pour la congélation d'aliments frais.
- Si l'appareil de réfrigération reste vide pendant de longues périodes, éteignez-le, dégivrez, nettoyez, séchez et laissez la porte ouverte pour éviter le développement de moisissure dans l'appareil.

Placez l'appareil contre un mur à une distance supérieure ou égale à 90 mm.

Seul un technicien habilité peut changer la lampe en cas de panne.



Convient pour aliments

Frigorigène



Danger; risque d'incendie/
matières inflammables

Danger; risque d'incendie/ matières inflammables

AVERTISSEMENT: Lors du positionnement de l'appareil, s'assurer que le cordon d'alimentation n'est pas coincé ni endommagé.

AVERTISSEMENT: Ne pas placer de socles mobiles de prises multiples ni de blocs d'alimentation portables à l'arrière de l'appareil.

Le gaz frigorigène contenu dans le circuit de cet appareil est de l'isobutane (R 600a), gaz peu polluant mais inflammable. Lors du transport et de l'installation de l'appareil, veiller à n'endommager aucune partie du circuit frigorifique.

Positionnement

Installez cet appareil dans un lieu où la température ambiante correspond à la classe climatique indiquée sur la plaque signalétique de l'appareil :

Classe climatique	Température ambiante
SN	+ 10 °C à +32 °C
N	+ 16 °C à +32 °C
ST	+ 16 °C à +38 °C
T	+ 16 °C à +43 °C

Emplacement

L'appareil doit être installé suffisamment loin des sources de chaleur telles que les radiateurs, les chaudières, la lumière directe du soleil, etc.



Remarque : Lorsque l'appareil fonctionne dans un environnement autre que le type de climat spécifié (c.-à-d. au-delà de la plage de température ambiante nominale), il peut ne pas être en mesure de maintenir les températures de compartiment souhaitables.

Avertissement !

Il doit être possible de débrancher l'appareil de l'alimentation secteur ; la fiche doit donc être facilement accessible après l'installation.

Branchement électrique

Avant de procéder au branchement, assurez-vous que la tension et la fréquence indiquées sur la plaque signalétique correspondent à votre alimentation électrique domestique.

L'appareil doit être relié à la terre. La fiche du câble d'alimentation électrique dispose d'un contact à cette fin. Si la prise d'alimentation électrique domestique n'est pas reliée à la terre, raccordez l'appareil à une terre séparée conformément à la réglementation en vigueur, en consultant un électricien qualifié. Le fabricant décline toute responsabilité si les consignes de sécurité ci-dessus ne sont pas respectées.

Cet appareil est conforme aux directives CEE.

Changer la lampe

Le réfrigérateur est équipé d'une lampe DEL basse consommation et longue durée de vie pour l'éclairage. En cas de défaillance, prenez contact avec notre service après-vente pour obtenir de l'assistance.

Type de lampe : lampe LED.

Niveau d'efficacité énergétique : N/D

INTRODUCTION

Avant d'utiliser l'appareil

Veillez lire attentivement ces instructions et les consignes de sécurité à la page 1 avant d'utiliser votre nouveau réfrigérateur / congélateur.

Votre réfrigérateur / congélateur est conçu pour un usage en intérieur et exclusivement pour un usage domestique.

Description générale de l'appareil

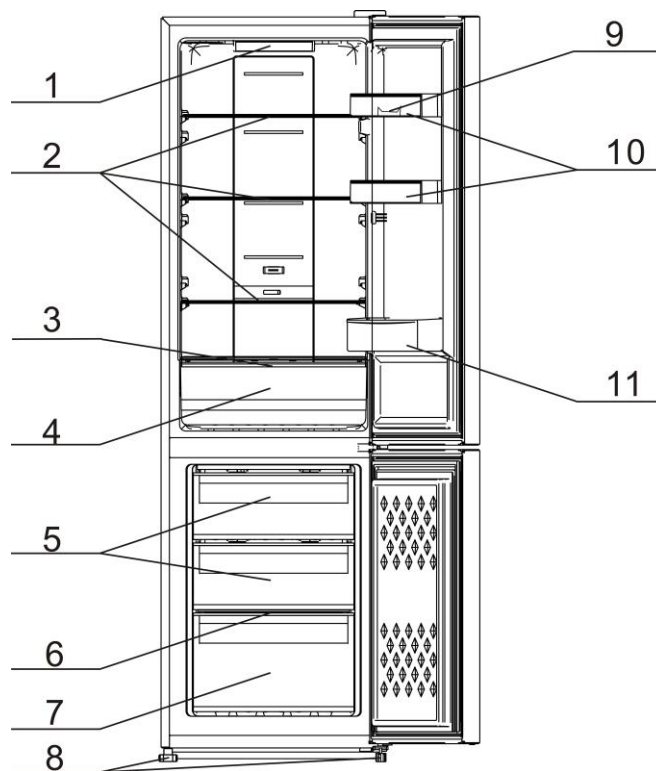

Numéro	La Description
1	Lampe
2	Clayettes en verre du réfrigérateur
3	Couvercle du bac à légumes
4	Bac à légumes
5	Tiroir supérieur de congélation
6	Clayette en verre du congélateur
7	Tiroir inférieur de congélation
8	Pied réglable
9	Bac à œufs
10	Balconnet supérieur
11	Balconnet inférieur

INSTALLATION

INVERSION DU SENS D'OUVERTURE DES PORTES

Si vous avez besoin d'inverser le sens d'ouverture des portes, il est recommandé de le faire faire par un agent de maintenance agréé local ou par un technicien.

Avant d'inverser le sens d'ouverture des portes, vérifiez que l'appareil est débranché et vide. Il est recommandé d'utiliser un tournevis cruciforme et une clé (non fournis).

1. Dévissez la vis du couvercle supérieur et retirez-le de l'appareil.



2. Retirez le couvercle de la charnière supérieure, puis retirez les 3 vis de la charnière supérieure. Retirez la charnière supérieure. Soulevez la porte du réfrigérateur et posez-la sur une surface rembourrée pour éviter de la rayer.



3. Retirez le capot du dessus de la porte du réfrigérateur et assemblez-le sur le côté opposé.



4. Assemblez le couvercle supérieur sur le côté opposé, puis fixez-le sur l'appareil en vissant la vis.

5. Dévissez les vis de la charnière médiane et retirez-la. Soulevez la porte du congélateur et posez-la sur une surface rembourrée pour éviter de la rayer. Retirez le capot et assemblez-le sur le côté opposé.

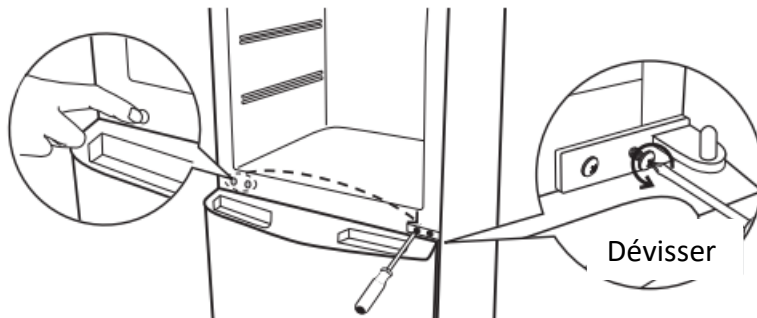

6. Retirez les vis, la charnière inférieure et le pied réglable du bas de l'appareil.

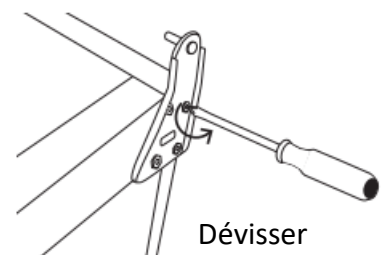
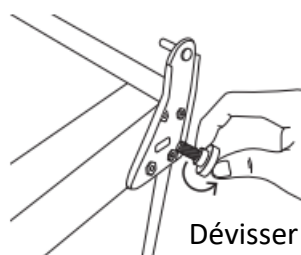

7. Retirez le pied réglable restant de l'autre côté du bas de l'appareil.
8. Enlevez le gond court de la charnière inférieure. Réassemblez le gond court dans l'autre trou de la charnière inférieure. Réassemblez la charnière inférieure sur le côté opposé.
9. Après avoir réinstallé la porte du congélateur, revissez la charnière médiane sur le côté opposé.



Avant de terminer de visser la charnière, vérifiez que la porte du congélateur est alignée horizontalement et verticalement de sorte que les joints puissent assurer l'étanchéité sur tout le pourtour de la porte.

Charnière médiane

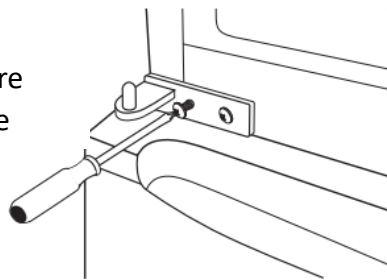

10.

Réinstallez la porte du réfrigérateur sur l'appareil. Réassemblez la charnière supérieure sur le côté opposé.

- Avant de terminer de visser la charnière supérieure, vérifiez que la porte du réfrigérateur est alignée horizontalement et verticalement de sorte que les joints puissent assurer l'étanchéité sur tout le pourtour de la porte.

Emplacement

Lorsque vous choisissez l'emplacement d'installation de votre réfrigérateur / congélateur, vous devez vous assurer que le sol est plat et ferme, et que la pièce est bien ventilée avec une température ambiante moyenne entre 10°C et 38°C. Évitez de placer votre réfrigérateur / congélateur à proximité d'une source de chaleur, comme par exemple une cuisinière, une chaudière ou un radiateur. Évitez également d'exposer l'appareil à la lumière directe du soleil, s'il est placé sur une terrasse extérieure ou dans une véranda. Si vous placez votre réfrigérateur / congélateur dans un bâtiment extérieur comme dans un garage ou dans une cave, assurez-vous que le réfrigérateur / congélateur est surélevé par rapport au sol qui est plus humide, sinon de la condensation se produira sur l'extérieur du réfrigérateur / congélateur. Ne placez jamais le réfrigérateur / congélateur dans une alcôve ou encastré dans un meuble ou une armoire. Lorsque votre réfrigérateur / congélateur fonctionne, la grille à l'arrière et les côtés peuvent devenir chauds. Il doit donc être installé avec un espace d'au moins 9 cm (31/2 ") à l'arrière et un espace de 2 cm (3/4 po) sur les côtés. Ne couvrez pas le réfrigérateur / congélateur.

Mise à niveau du réfrigérateur / congélateur

Si le réfrigérateur / congélateur n'est pas nivelé, l'alignement de la porte et l'étanchéité magnétique seront affectés, ce qui pourra causer un mauvais fonctionnement de l'appareil. Une fois que le réfrigérateur / congélateur est placé dans son emplacement final, ajustez les pieds de mise à niveau à l'avant en les tournant.



Nettoyage avant l'utilisation

Essuyez l'intérieur du réfrigérateur/congélateur avec une faible solution de bicarbonate de soude. Puis rincez à l'eau tiède à l'aide d'une éponge ou d'un chiffon essoré. Lavez les balconnets et les clayettes dans de l'eau chaude savonneuse et séchez-les complètement avant de les replacer dans le réfrigérateur / congélateur. Les parties externes du réfrigérateur / congélateur peuvent être nettoyées avec un produit de polissage.

Avant de brancher le câble d'alimentation, VOUS DEVEZ

Vérifiez que vous avez une prise de courant dont la tension est compatible avec la tension de la prise fournie avec le réfrigérateur / congélateur.

Avant de mettre l'appareil en marche !

APRÈS LE DÉPLACEMENT DU RÉFRIGÉRATEUR / CONGÉLATEUR, ATTENDEZ AU MOINS QUATRE HEURES AVANT DE LE METTRE EN MARCHÉ.

Le liquide de refroidissement a besoin de quelque temps pour se dissiper. Si l'appareil est éteint à tout moment, attendez 30 minutes avant de le remettre en marche pour permettre au liquide de refroidissement de circuler.

Avant de remplir votre réfrigérateur / congélateur

Avant de ranger les aliments dans votre réfrigérateur / congélateur, mettez-le en marche et attendez 24 heures, pour vous assurer qu'il fonctionne correctement et pour que le réfrigérateur / congélateur se règle à la température correcte.

Branchement électrique

✎ AVERTISSEMENT ✎

L'utilisation incorrecte d'une prise avec mise à la terre peut générer un risque de choc électrique. Si le câble d'alimentation est endommagé, contactez votre revendeur ou un centre d'entretien agréé pour le faire réparer.

Ce réfrigérateur doit être correctement relié à la terre pour votre sécurité. Le câble d'alimentation de ce réfrigérateur est équipé d'une prise à trois broches qui se branche dans une prise murale standard à trois broches pour minimiser les risques de choc électrique. Sous aucune circonstance, ne coupez ni ne retirez pas la broche de mise à la terre du câble d'alimentation fourni.

Ce réfrigérateur nécessite une prise 220-240V standard C.A ~ / 50Hz avec trois broches.

Ce réfrigérateur n'est pas conçu pour être utilisé avec un onduleur.

Le câble doit être fixé derrière le réfrigérateur et ne doit pas être exposé ou suspendu pour éviter des blessures accidentelles.

Ne débranchez jamais la prise en tirant sur le câble d'alimentation de l'appareil. Saisissez toujours fermement la prise et tirez-la pour la sortir de la prise électrique.

N'utilisez pas de rallonge avec cet appareil. Si le câble d'alimentation est trop court, demandez à un électricien ou à un technicien qualifié d'installer une prise près de l'appareil. L'utilisation d'une rallonge peut affecter négativement les performances de l'appareil.

Réglage de la température

La température peut être ajustée en appuyant sur la touche «SET», et si nouvelle manipulation n'a lieu dans les 3 secondes. après le réglage de la température, ledit réglage sera validé et le voyant de mode s'éteint après 3 secondes.



Le cycle des modes de température est:
“2→4→5→6→8→FAST COOL→2”







 TRES FROID FROID	2	Pour un besoin de température plus froide.
	4	
	5	Pour un usage normal
	6	Pour un besoin de température moins froide.
	8	

 FREEZER AIR FLOW 

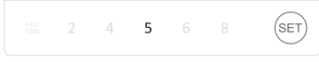

- Lorsque le mode de température reste inchangé, ajustez le curseur de flux de l'air de gauche à droite, la température du réfrigérateur diminue tandis que la température du congélateur augmente.
- Lorsque le mode de température reste inchangé, ajustez le curseur de flux de l'air de droite à gauche, la température du réfrigérateur augmente tandis que la température du congélateur diminue.
- Il est recommandé de régler le curseur de flux d'air sur le milieu. Lorsque vous avez besoin d'une température de congélateur plus basse, réglez correctement le curseur de l'air vers la gauche, ainsi la température du congélateur diminue tandis que la température du réfrigérateur augmente. Lorsque la température atteint le niveau souhaité, réglez à nouveau le curseur de flux d'air sur le milieu en temps opportun.

Le thermostat du réfrigérateur et le curseur de flux de l'air doivent être utilisés en combinaison

Réglage de la température			
Environnement	Réglage recommandé sur le panneau d'affichage	Position recommandée du curseur de flux de l'air	Notes
Température supérieure à 35°C			1) Il est recommandé de régler sur le mode intermédiaire.
16°C-35°C			2) Les modes de température peuvent être ajustés comme recommandé dans le tableau de gauche en cas de changement de la température ambiante.
Température inférieure à 16°C			

※ Lorsque la température ambiante autour du réfrigérateur est supérieure à 35 °C, ne réglez pas le thermostat sur le mode 2 et ajustez la tige de régulation de l'air à la position la plus à gauche, afin de ne pas affecter la réfrigération normale du réfrigérateur.

※ Ne réglez pas le thermostat sur le mode 2 et ajustez le curseur de flux de l'air en position la plus à droite, afin d'éviter le sous-refroidissement du compartiment réfrigérateur.

※ Si la température du réfrigérateur n'est pas froide ou sous-refroidie, réglez le thermostat sur le mode intermédiaire et réglez le curseur de flux de l'air en position centrale.

※ Si la fonction «Fastcool» est activée, réglez le curseur de flux de l'air sur le milieu.

Conseils pour bien conserver les aliments dans le réfrigérateur

Faites attention avec la viande et le poisson

Les viandes cuites doivent toujours être stockées sur une clayette au-dessus des viandes crues pour éviter le transfert de bactéries. Gardez les viandes crues sur une assiette assez grande pour récupérer le jus et recouvrez-la d'un film alimentaire ou d'un papier absorbant.

Laissez de l'espace autour des aliments

Cela permet à l'air froid de circuler dans le réfrigérateur, pour assurer que toutes les parties du réfrigérateur sont maintenues fraîches.

Emballez les aliments !

Pour éviter le transfert des saveurs et le dessèchement, les aliments doivent être emballés séparément ou couverts. Les fruits et légumes n'ont pas besoin d'être enveloppés.

Les aliments précuits doivent être refroidis correctement

Laissez refroidir les aliments précuits avant de les placer dans le réfrigérateur. Cela permettra au réfrigérateur de ne pas augmenter la température interne.

Fermez la porte !

Pour éviter que l'air froid ne s'échappe, essayez de limiter le nombre d'ouverture de la porte. Lorsque vous faites des courses, triez d'abord les aliments à conserver dans votre réfrigérateur avant d'ouvrir la porte. Ouvrez seulement la porte pour mettre tous les aliments ou en enlever.

Conseils pour acheter des aliments surgelés

Votre congélateur est de type 4 étoiles

Lorsque vous achetez des aliments surgelés, regardez les directives de stockage sur l'emballage. Vous pourrez ainsi lire la période de stockage des aliments qui est recommandée pour les appareils 4 étoiles. La "date de péremption" est généralement indiquée sur le devant de l'emballage.

Vérifiez la température du réfrigérateur / congélateur

Vérifiez la température du congélateur dans le magasin où vous achetez vos aliments surgelés. Il doit être d'une température inférieure à -18°C.

Choisissez soigneusement les paquets

Assurez-vous que l'emballage des aliments surgelés est en parfait état

Achetez les aliments surgelés en dernier

Achetez toujours les produits congelés en dernier lorsque vous faites vos courses.

Gardez tous les aliments surgelés ensemble.

Essayez de conserver les aliments surgelés ensemble lorsque vous faites vos courses, ainsi que durant le voyage retour jusqu'à la maison car cela aidera à garder les aliments plus frais.

Rangez immédiatement les aliments

N'achetez pas des aliments surgelés, sauf si vous pouvez les congeler tout de suite. Des sacs isolés spéciaux peuvent être achetés dans la plupart des supermarchés et des quincailleries. Ils gardent les aliments froids plus longtemps.

Stockez les aliments surgelés

Pour certains aliments, la décongélation avant la cuisson est inutile. Les légumes et les pâtes peuvent être immédiatement ajoutés à l'eau bouillante. Les sauces et les soupes congelées peuvent être mises dans une casserole et chauffées doucement jusqu'à décongélation.

Conseils utiles pour congeler des aliments frais

Utilisez des aliments de qualité et manipulez-les le moins possible. Congelez les aliments en petites quantités, ils gèleront plus vite, ils pourront être décongelés plus rapidement et cela vous permettra de décongeler la quantité dont vous avez besoin.

Congeler des aliments frais

Tout d'abord, estimez la quantité d'aliments que vous allez congeler. Si vous congelez de grandes quantités d'aliments frais, n'oubliez pas de tourner la molette de contrôle sur le réglage Max. Cela permettra de baisser la température dans le congélateur (environ -30°), afin de congeler les aliments plus rapidement tout en gardant leur qualité. Toutefois, vous devez utiliser ce réglage avec parcimonie pour économiser l'énergie.

Préparations avant de congeler des aliments

- Laissez les aliments cuits refroidir complètement.
- Faites refroidir les aliments dans le réfrigérateur avant de les congeler si possible.
- Pensez à la façon dont vous cuirez les aliments avant de les congeler.
- Ne congelez pas les aliments dans des récipients métalliques si vous voulez les décongeler directement au four à micro-ondes.
- Utilisez des sacs de congélation spéciaux disponibles dans les supermarchés, du film de

congélation, des sacs en polyéthylène, des récipients en plastique ou du papier aluminium pour congeler les aliments acides (comme les agrumes). N'utilisez pas de film alimentaire ou du verre. N'utilisez pas de récipients d'aliments usés (à moins qu'ils soient soigneusement lavés).

- Expulsez autant d'air du contenant que possible. Vous pouvez acheter une pompe à air spéciale qui aspire l'air de l'emballage.
- Laissez une petite quantité d'air lorsque vous congelez des liquides, pour permettre l'expansion.
- Vous pouvez utiliser plus efficacement l'espace dans le congélateur si vous congelez des liquides (ou des solides avec des liquides, tels que le ragoût) en blocs carrés. Ceci s'appelle "optimiser l'espace". Versez le liquide dans un sac de polyéthylène qui est placé à l'intérieur d'un contenant de forme carré. Congelez-le comme cela, puis retirez le sac du contenant et scellez le sac.

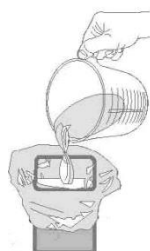

Dégivrage

Cet appareil est conçu avec un mode de dégivrage automatique; il n'est pas nécessaire de le dégivrer manuellement.

Périodes recommandées de conservation

Pour le temps de conservation recommandé, référez-vous aux informations figurant sur l'emballage de vos aliments.

Nettoyage de l'intérieur du réfrigérateur / congélateur

Vous devez nettoyer l'intérieur du réfrigérateur / congélateur avec une solution douce de bicarbonate de soude. Puis rincez à l'eau tiède à l'aide d'une éponge ou d'un chiffon humide et essuyez. Lavez les balconnets dans l'eau chaude et savonneuse, et assurez-vous qu'ils sont complètement secs avant de les replacer dans le réfrigérateur / congélateur.

Nettoyage des surfaces externes du réfrigérateur / congélateur

Utilisez un détergent non abrasif standard dilué dans de l'eau chaude pour nettoyer l'extérieur du réfrigérateur / congélateur.

La grille du condenseur à l'arrière du réfrigérateur / congélateur et les composants adjacents peuvent être nettoyés à l'aide d'une brosse douce.

N'utilisez pas de nettoyants agressifs, de tampons à récurer ou de solvants pour nettoyer le

réfrigérateur / congélateur.

INSTALLATION ET ENTRETIEN

Guide de dépannage

Coupure de courant

Si la température interne du réfrigérateur / congélateur est de -18° ou moins lorsque le courant revient, vos aliments seront préservés. Les aliments dans votre réfrigérateur / congélateur resteront gelés pendant environ 16 heures avec la porte fermée. N'ouvrez pas la porte du réfrigérateur / congélateur plus que nécessaire.

Le réfrigérateur / congélateur est exceptionnellement froid

Vous avez peut-être réglé accidentellement la température du réfrigérateur sur une position plus élevée.

Le réfrigérateur / congélateur est exceptionnellement chaud

Le compresseur ne fonctionne peut-être pas correctement. Tournez le bouton du panneau d'affichage sur 2, le réglage le plus froid, et attendez quelques minutes.

S'il n'y a pas de bourdonnement, l'appareil ne fonctionne pas. Contactez le magasin local où vous avez effectué votre achat.

Le réfrigérateur / congélateur ne fonctionne pas

Vérifiez qu'il est branché et en marche. Vérifiez si le fusible de la prise n'a pas sauté.

Utilisez-le dans un autre appareil, comme dans une lampe, pour vérifier si la prise fonctionne. Le réfrigérateur / congélateur doit être placé dans une pièce bien ventilée avec une température ambiante entre 10° et 38° . Laissez le réfrigérateur / congélateur reposer pendant 30 minutes avant de le mettre en marche.

De la condensation apparaît à l'extérieur du réfrigérateur / congélateur

Cela peut être dû à un changement de la température ambiante. Essayez tout résidu d'humidité. Si le problème persiste, contactez le magasin local où vous avez effectué votre achat.

GARGOUILLIS, SIFFLEMENT

Ces bruits sont causés par la circulation du fluide frigorigène dans le système de refroidissement. Il est devenu plus prononcé depuis l'introduction du gaz sans CFC. Ce n'est pas un défaut et n'affectera pas les performances de votre réfrigérateur / congélateur.

BOURDONNEMENTS, RONNEMENTS OU VIBRATIONS

Ces bruits sont causés par le fonctionnement du compresseur car il pompe le liquide réfrigérant dans le système.

Déplacement du réfrigérateur / congélateur

Emplacement

Ne placez pas votre réfrigérateur / congélateur près d'une source de chaleur, d'une cuisinière,

d'une chaudière ou d'un radiateur. Évitez également d'exposer l'appareil à la lumière directe du soleil, s'il est placé sur une terrasse extérieure ou dans une véranda.

Mise à niveau du réfrigérateur / congélateur.

Assurez-vous que le réfrigérateur / congélateur est nivelé. Utilisez les pieds rotatifs à l'avant pour régler la stabilité de l'appareil. Si le réfrigérateur / congélateur n'est pas mis à niveau, les portes et scellés magnétiques ne seront pas correctement alignés et pourront causer un dysfonctionnement. Attendez au moins 4 heures avant de remettre le réfrigérateur / congélateur en marche. Cela permettra au liquide de refroidissement de circuler de nouveau normalement.

Installation

Ne couvrez pas et ne bloquez pas les aérations ou les grilles de votre appareil.

Périodes de vacances

- Eteignez tout d'abord l'appareil et débranchez ensuite le câble de la prise électrique.
- Sortez tous les aliments.
- Nettoyez l'appareil.
- Laissez la porte légèrement ouverte pour éviter la formation de condensation, de moisissures ou d'odeurs.
- Soyez extrêmement vigilant(e) si l'appareil est utilisé par des enfants. L'unité ne doit pas être accessible aux enfants.
- Vacances courtes: Laissez le réfrigérateur fonctionner pendant les vacances de moins de trois semaines.
- Vacances prolongées: Si l'appareil ne doit pas être utilisé pendant plusieurs mois, retirez tous les aliments et débranchez le câble d'alimentation. Nettoyez et séchez soigneusement l'intérieur. Pour éviter les odeurs et la moisissure, laissez la porte légèrement ouverte: bloquez la porte si nécessaire ou retirez la porte.

Comment économiser l'énergie

1. Installez le réfrigérateur dans la partie la plus fraîche de la pièce, à l'abri de la lumière directe du soleil et loin des conduits de chauffage ou des compteurs. Ne placez pas le réfrigérateur à côté d'appareils émettant de la chaleur comme une cuisinière, un four ou un lave-vaisselle.
2. La porte du réfrigérateur ne doit rester ouverte que le temps nécessaire; Ne placez pas d'aliments chauds à l'intérieur du réfrigérateur.
3. Organisez le réfrigérateur de manière à réduire les ouvertures de porte. Retirez autant d'articles que nécessaire à la fois et fermez la porte dès que possible.
4. La porte du réfrigérateur doit être correctement fermée pour éviter une consommation accrue d'énergie et la formation de givre et / ou de condensation à l'intérieur.
5. L'air froid circulant constamment maintient une température homogène à l'intérieur du réfrigérateur. Pour cette raison, il est important de bien répartir les aliments, afin de faciliter le flux d'air.
6. Couvrez les aliments et essuyez les contenants avant de les placer au réfrigérateur. Cela réduit l'accumulation d'humidité à l'intérieur de l'appareil.
7. Ne surchargez pas le réfrigérateur et ne bloquez pas les orifices de ventilation car le réfrigérateur fonctionnerait plus longtemps et consommerait plus d'énergie. Les étagères ne doivent pas être garnies d'une feuille d'aluminium, d'un papier ciré ou d'une serviette en papier.

Cela réduirait la circulation d'air froid, rendant le réfrigérateur moins efficace, ce qui pourrait causer la détérioration des aliments.

8. Pendant les absences prolongées (exemple: pendant de longues vacances), il est conseillé de débrancher le réfrigérateur, de retirer tous les aliments et de le nettoyer. La porte doit être légèrement ouverte pour éviter les moisissures et les odeurs désagréables. Cela n'affectera pas le fonctionnement du réfrigérateur lorsqu'il sera rebranché.
9. Pendant les absences courtes (exemple: durant de courtes vacances), le réfrigérateur peut rester branché. Cependant, n'oubliez pas que des pannes de courant prolongées peuvent se produire pendant votre absence.

Réparations

Ce produit doit être réparé par un centre de service autorisé, et uniquement des pièces de rechange d'origine doivent être utilisées.

N'essayez en aucun cas de réparer l'appareil vous-même.

Les réparations effectuées par des personnes inexpérimentées peuvent causer des blessures ou des dysfonctionnements graves. Contactez le magasin local où votre achat a été effectué. Lorsque l'appareil n'est pas utilisé pendant de longues périodes, déconnectez-le de l'alimentation électrique, videz tous les aliments et nettoyez l'appareil, puis laissez la porte entrebâillée pour éviter les mauvaises odeurs.

EXCLUSIONS DE GARANTIE :

La garantie ne couvre pas les pièces d'usure du produit, ni les problèmes ou les dommages résultant de :

- (1) détériorations superficielles dues à l'usure normale du produit ;
- (2) défauts ou détériorations dus au contact du produit avec des aliments ou des liquides et dus à la corrosion provoquée par la rouille ou de présence d'insectes ;
- (3) tout incident, abus, utilisation impropre, modification, démontage ou réparation non autorisés;
- (4) toute opération impropre d'entretien, utilisation non conforme aux instructions concernant le produit ou branchement à une tension incorrecte ;
- (5) toute utilisation d'accessoires non fournis ou approuvés par le fabricant.

La garantie sera annulée en cas d'élimination de la plaque signalétique et/ou du numéro de série du produit.

FICHE TECHNIQUE RELATIVE AU RÈGLEMENT SUR L'ÉTIQUETAGE ÉNERGÉTIQUE: 1060/2010/EU

Modèle:	SCB250NFGLB / SCB250NFGLW / SCB250NFGLS
Référence commerciale:	BCD-250WESRAA
Catégorie de l'appareil réfrigérant:	Catégorie 7 Réfrigérateur-Congélateur
Classe d'efficacité énergétique:	A+
Consommation d'énergie annuelle en kWh	256 kWh/an
Consommation d'énergie de 256 kWh par an, calculée sur la base du résultat obtenu pour 24 heures dans des conditions d'essai normalisées. La consommation d'énergie réelle dépend des conditions d'utilisation et de l'emplacement de l'appareil.	
Capacité utile du compartiment réfrigérateur (l)	180L
Capacité utile du compartiment congélateur (l)	70L 
No Frost (Sans givre)	Oui
Autonomie	18.8h
Pouvoir de congélation:	3.5kg/24h
Classe climatique :	SN/N/ST
Classe climatique: SN/N/ST. Cet appareil est prévu pour fonctionner à une température ambiante comprise entre 10°C et 38°C.	
Emissions acoustiques dans l'air	45 dB
Alimentation	220-240V/50Hz – 200W
Poids net	57 kg
Gaz réfrigérant	R600a (39g)
Type d'installation :	Pose-libre

FICHE TECHNIQUE RELATIVE AU RÈGLEMENT SUR L'ÉTIQUETAGE ÉNERGÉTIQUE: 2019/2016/UE

La fiche d'information sur le produit selon le règlement UE n ° 2019/2016 L'étiquetage énergétique des appareils frigorifiques se trouve sous l'URL ou le code QR indiqué sur l'étiquette énergétique

SCB250NFGLB - URL: <https://eprel.ec.europa.eu/qr/346008>

SCB250NFGLS - URL: <https://eprel.ec.europa.eu/qr/346009>

SCB250NFGLW - URL: <https://eprel.ec.europa.eu/qr/346010>

Relation entre l'étiquette énergétique 1060/2010/UE et la nouvelle étiquette énergétique 2019/2016/UE

L'étiquette actuelle 1060/2010/UE utilise le système d'étiquetage A+++/D, devenu moins efficace. L'échelle mixte de l'étiquette comportant de nombreux « + » n'est plus transparente et la majorité des produits sont déjà dans les 2 à 3 premières classes aujourd'hui.

Par conséquent, l'Union européenne a révisé et optimisé l'étiquette en fonction des besoins des utilisateurs. La nouvelle étiquette énergétique 2019/2016/UE contiendra uniquement les classes énergétiques A à G. Les niveaux des classes seront régulièrement mis à jour.

Quelles sont les principales différences entre l'ancienne et la nouvelle étiquette ?

- Une échelle uniforme de A à G est utilisée pour tous les produits. Il n'y aura plus d'extension aux classes A+
- Le coin supérieur droit de l'étiquette contient un code QR qui procure un lien direct vers la base de données d'étiquettes de la Commission européenne, assurant la transparence et facilitant la surveillance des marchés par les autorités nationales
- La consommation énergétique des produits est indiquée de manière plus visible et uniforme dans la section centrale de l'étiquette
- La partie inférieure de l'étiquette contient différents pictogrammes qui informent sur certaines caractéristiques du produit. Plusieurs pictogrammes sont identiques à ceux de l'ancienne étiquette, certains ont été révisés et quelques-uns ont été nouvellement ajoutés.

Pourquoi existe-t-il des différences de valeurs entre l'ancienne et la nouvelle étiquette ?

- Les méthodes de mesure du volume, du bruit et de la consommation énergétique sont modifiées afin de correspondre aux habitudes des consommateurs et sont plus précises pour refléter la consommation énergétique quotidienne.

MISE AU REBUT



La directive Européenne 2012/19/UE sur les Déchets des Equipements Electriques et Electroniques (DEEE), exige que les appareils ménagers usagés ne soient pas jetés dans le flux normal des déchets municipaux. Les appareils usagés doivent être collectés séparément afin d'optimiser le taux de récupération et le recyclage des matériaux qui les composent et réduire l'impact sur la santé humaine et l'environnement.

Le symbole de la poubelle barrée est apposé sur tous les produits pour rappeler les obligations de la collecte séparée. Les consommateurs devront contacter les autorités locales ou leur revendeur concernant la démarche à suivre pour l'enlèvement de leur appareil.

Mises en garde concernant l'élimination

- ※ Le matériau réfrigérant et le cyclopentane utilisés pour le réfrigérateur sont inflammables. Par conséquent, lorsque le réfrigérateur est mis au rebut, il doit être tenu à l'écart de toute source de chaleur et récupéré par une entreprise de récupération spécialisée disposant des qualifications correspondantes, et non éliminé par combustion, de manière à éviter toute atteinte à l'environnement ou tout autre dommage.
- ※ Lorsque le réfrigérateur est mis au rebut, démontez les portes et retirez le joint de la porte et des étagères ; placez les portes et les étagères dans un endroit approprié, de manière à éviter que les enfants soient piégés.

Informations sur la signification du marquage de conformité **CE**

Le marquage CE indique que le produit répond aux principales exigences des Directives Européenne 2006/95/CE (Basse Tension), 2004/108/CE (Compatibilité Electromagnétique), 2011/65/UE (Réduction de l'emploi de certaines substances dangereuses dans les EEE).



Pour en savoir plus :
www.quefairedemesdechets.fr

SCHNEIDER

Importé par SCHNEIDER CONSUMER GROUP
12, rue Jules Ferry, 93110 Rosny-sous-Bois, FRANCE