

SCHNEIDER

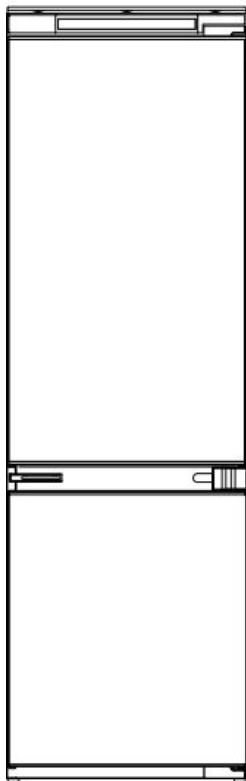

REFRIGERATEUR COMBINE

SCRCA177BN

NOTICE D'UTILISATION

Veillez lire attentivement les instructions suivantes avant d'utiliser cet appareil. Veuillez conserver ces instructions pour toute future référence.



CONSIGNES DE SÉCURITÉ

1. Certains paragraphes de ce mode d'emploi sont les mêmes pour différents types de produits réfrigérants (réfrigérateurs, réfrigérateurs-congélateurs et congélateurs). Le fabricant n'assume aucune responsabilité pour des dommages causés par une utilisation non conforme aux instructions.
2. Veuillez garder cette notice pour pouvoir la consulter si besoin dans l'avenir et veuillez la transmettre à un éventuel futur propriétaire de l'appareil.

3. Le réfrigérateur-congélateur fonctionne convenablement à la température ambiante indiquée dans le tableau des spécifications techniques. Évitez de placer l'appareil dans une cave, un vestibule ou dans un chalet sans chauffage en automne et en hiver.

4. Pendant l'installation, le déplacement et le soulèvement ne saisissez pas les poignées des portes, ne tirez pas par le conduit réfrigérant à l'arrière du réfrigérateur et ne touchez pas le compresseur.

5. Pendant le transport, le déplacement et l'installation, le réfrigérateur-congélateur ne doit pas être penché de plus de 40° . Si cela arrive, attendez au moins 2 heures après l'installation avant de le brancher.

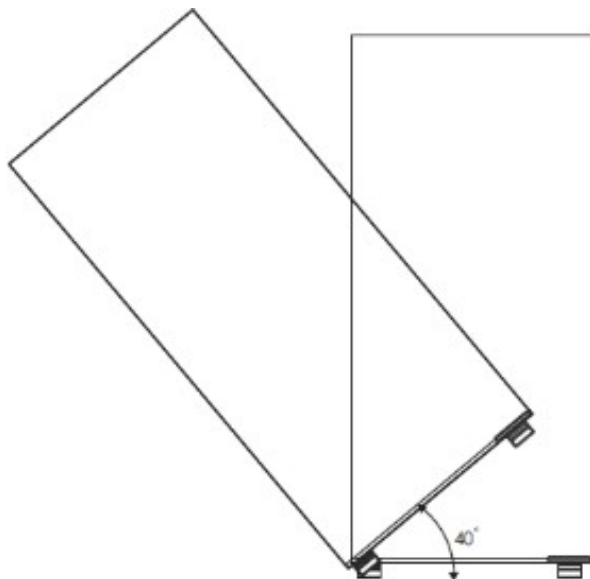

6. Avant chaque entretien courant veuillez débrancher l'appareil. Ne tirez pas par le cordon d'alimentation mais débranchez-le en saisissant la fiche de la prise.

7. Les bruits comme des craquements ou des éclatements sont causés par des élargissements et des rétrécissements des pièces résultant des changements de température.

8. Pour des raisons de sécurité, il ne faut pas dépanner l'appareil de ses propres moyens. Les réparations faites par des personnes non qualifiées dans ce domaine peuvent constituer un danger à la sécurité de l'utilisateur de l'appareil.

9. En cas de panne du circuit frigorifique, aérez la pièce où se trouve l'appareil pendant quelques minutes (la pièce doit être au moins de 4m³ pour le produit du méthylpropane m/R600).
10. Il ne faut pas congeler à nouveau les produits qui ont déjà été décongelés, même partiellement.
11. Il ne faut pas stocker des boissons en bouteilles et en cannettes et surtout des boissons pétillantes dans le compartiment congélateur. Les cannettes et les bouteilles risquent d'éclater.
12. Éviter le contact des produits sortis directement du congélateur (ex. les glaces, les glaçons, etc.) avec la bouche. Leur température basse peut causer des gelures graves.

13. Faites attention à ne pas détériorer le circuit frigorifique, par exemple par la détérioration du canal du produit frigorifique dans l'évaporateur ou par la rupture des tuyaux. Le fluide frigorigène jaillissant est inflammable. Au cas du contact du produit avec les yeux, rincez les avec de l'eau propre et contactez immédiatement le médecin.

14. Il convient aussi d'éliminer ou de rendre impossible l'usage de la serrure de l'appareil usé afin que les enfants ne puissent pas s'enfermer dans l'appareil une fois désinstallé.

15. L'appareil est conçu pour stocker de la nourriture, ne pas l'utiliser à d'autres fins.

16. L'appareil doit être complètement débranché de l'alimentation (en retirant la prise d'alimentation) pour effectuer des tâches telles que le nettoyage, l'entretien ou le changement de son emplacement.

17. Cet appareil peut être utilisé par des enfants âgés de 8 ans ou plus, par des personnes avec des capacités motrices, sensorielles ou mentales réduites et par des personnes dénuées d'expérience ou de connaissance de l'équipement uniquement si elles se trouvent sous surveillance et qu'elles aient été instruites auparavant au sujet de l'exploitation de l'appareil de façon sûre et qu'elles connaissent

les dangers liés à l'exploitation de l'appareil. Les enfants ne devraient pas jouer avec l'appareil. Le nettoyage et la maintenance de l'appareil ne devraient pas être effectués par des enfants inférieurs à 8 ans et sans surveillance d'une personne appropriée.

18. . Le traitement anti-bactérien (selon les modèles) : Sa présence est indiquée moyennant une étiquette correspondante collée à l'intérieur de l'appareil) - Le traitement antibactérien ajouté au matériau dont sont conçus les joints d'étanchéité des portes des réfrigérateurs, protège les produits qu'y sont entreposés contre la moisissure, les bactéries

et les microorganismes. Afin d'obtenir plus d'espace dans le congélateur, retirez les tiroirs et placez vos produits directement sur les étagères. Cela n'a aucun effet sur les paramètres thermiques et mécaniques de l'appareil. Le volume utile du congélateur a été calculé sans les tiroirs.

AVERTISSEMENT: Lors du positionnement de l'appareil, s'assurer que le cordon d'alimentation n'est pas coincé ni endommagé.

AVERTISSEMENT: Ne pas placer de socles mobiles de prises multiples ni de blocs d'alimentation portables à l'arrière de l'appareil.

Les enfants âgés de 3 à 8 ans sont autorisés à charger et décharger des appareils de réfrigération.

Pour éviter la contamination des aliments, veuillez respecter les instructions suivantes:

L'ouverture prolongée de la porte peut entraîner une augmentation significative de la température dans les compartiments de l'appareil.

Nettoyez régulièrement les surfaces pouvant entrer en contact avec des aliments et des systèmes de drainage accessibles.

Conservez la viande et le poisson crus dans des récipients appropriés au réfrigérateur, de sorte qu'ils ne soient pas en contact et qu'ils ne s'égouttent pas sur d'autres aliments.

Les compartiments deux étoiles pour produits congelés sont adaptés à la conservation des aliments congelés, au stockage ou à la fabrication de glaces et pour la fabrication de glaçons.

Les compartiments à une, deux et trois étoiles ne conviennent pas pour la congélation d'aliments frais.

Si l'appareil de réfrigération reste vide pendant de longues périodes, éteignez-le, dégivrez, nettoyez, séchez et laissez la porte ouverte pour éviter le développement de moisissure dans l'appareil.

Frigorigène



Danger; risque d'incendie/
matières inflammables

**Danger; risqué d'incendie/
matières inflammables**

Le gaz frigorigène contenu dans le circuit de cet appareil est de l'isobutane (R 600a), gaz peu polluant mais inflammable. Lors du transport et de l'installation de l'appareil, veiller à n'endommager aucune partie du circuit frigorifique.

N'utilisez aucun outil coupant ou pointu pour dégivrer l'appareil.

N'utilisez aucun appareil électrique à l'intérieur de l'appareil.

Si le système de réfrigération est endommagé :

- Mettez le réfrigérateur hors tension.

- N'utilisez pas de flamme près de l'appareil.
- Evitez les étincelles – n'allumez pas d'appareil électrique ou de lampe électrique.
- Ventilez immédiatement la pièce.

En ce qui concerne l'installation, la manipulation, le nettoyage et la mise au rebut de l'appareil, référez-vous aux chapitres ci-après du guide d'utilisation.

Placez l'appareil contre un mur dont la distance libre ne dépasse pas 75 mm et dépasse 50 mm.

Cet appareil de réfrigération n'est pas destiné à être utilisé comme un appareil encastré.

Durée de stockage des aliments surgelés recommandée dans le congélateur. Ces durées varient en fonction du type d'aliment. Les aliments que vous congelez peuvent être conservés de 1 à 12 mois (minimum à -18°C).

Aliments	Durée de congélation
Bacon, ragoût, lait	1 mois
Pain, glace, saucisses, tartes, fruits de mer préparés, poissons gras	2 mois
Poissons non gras, fruits de mer, pizzas, scones et muffins	3 mois
Jambon, gâteaux, biscuits, boeuf, côtelettes d'agneau, morceaux de volaille	4 mois
Beurre, légumes (blanchis), oeufs entiers et jaunes d'oeufs, écrevisses cuites, viande hachée (cru), porc (cru)	6 mois
Fruits (secs ou en sirop), blancs d'oeufs, boeuf (cru), poulet entier, agneau (cru), gâteaux aux fruits	12 mois

Lorsque vous congelez des aliments frais comportant une « date de péremption / limite d'utilisation / date de consommation », vous devez les congeler avant l'expiration de cette date.

Vérifiez que les aliments n'ont pas déjà été congelés. En effet, les aliments congelés qui ont complètement décongelé ne doivent pas être recongelés.

Une fois décongelés, les aliments doivent être consommés rapidement.

- Pour éviter l'altération des aliments due au transfert de germes : Rangez les produits animaux et végétaux non emballés séparément dans les tiroirs. Ceci s'applique également aux différentes sortes de viande.
- Si les aliments doivent être conservés ensemble par manque de place : enveloppez-les.

- Ne conservez jamais les fruits et légumes sur un balcon avec de la viande ou du poisson.

Alimentation	Durée de stockage
Beurre	90 jours
Fromage à pâte dure	110 jours
Lait	7 jours
Saucisse, charcuterie	9 jours
Viande	7 jours



Convient pour les aliments

DESCRIPTION DE L'APPAREIL





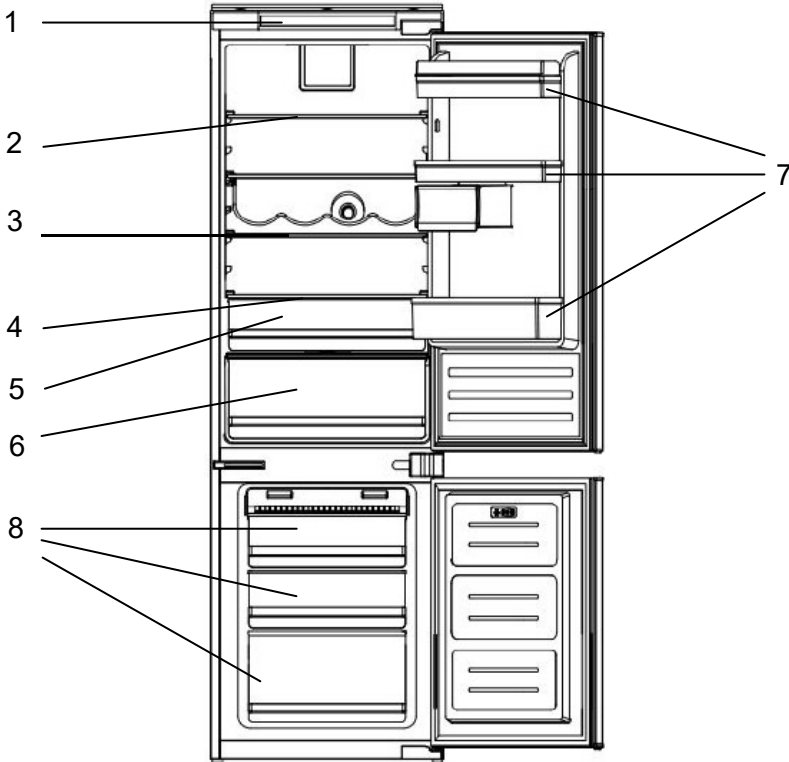







Tous les dessins de ce guide sont schématiques ; certaines caractéristiques et certains dispositifs peuvent ne pas correspondre entièrement à votre réfrigérateur.

L'apparence et les spécifications du produit réel peuvent varier en fonction du modèle.



- 1. Panneau de contrôle
- 2. Clayettes réfrigérateur (x3)
- 3. Porte-bouteilles
- 4. Couvercle bac à légumes

- 5. Bac à légumes (x1)
- 6. Tiroir zone froide (x1)
- 7. Balconnets (x3)
- 8. Tiroir du congélateur (x3)

Nom de la pièce	Image	Quantité	Nom de la pièce	Image	Quantité
Vis à tête plate		20	Couvercle de charnière supérieur		1
Clé		1	Enjoliveur de charnière inférieur		1
Plaque de connexion		4	Enjoliveur de charnière centrale		1
Couvercle de vis de plaque de connexion		4	Joint de jonction (si réfrigérateur +congelateur)		1
Couvercle fixe inférieur		2	Cache fixation charniere panneau de commande supérieur gauche		1
Couvercle de trou de plaque à charnière		4	Cache charniere supérieur droit		1

GUIDE D'INSTALLATION POUR REFRIGERATEUR INTEGRE

Positionnement et installation de l'appareil

1. Lorsque l'appareil a été déballé, vérifier que la tension principale est la même que celle indiquée sur la plaque signalétique.
2. Si le sens d'ouverture de la porte vous convient, continuez l'installation. Dans le cas contraire, inverser la position des charnières. Pour ce faire, veuillez suivre le guide.

Lors de l'installation de l'appareil, n'oubliez pas ce qui suit :

- A. N'installez pas l'appareil près d'une source de chaleur comme les radiateurs, fours, cuisinières, etc. ou en plein soleil.
- B. Assurez-vous que, lors du dégivrage automatique, l'eau coule correctement de la paroi arrière dans le canal de vidange.
- C. Une fois l'appareil placé dans sa position finale, laissez-le au repos pendant au moins 12 heures avant de le raccorder à une prise électrique.
- D. Veuillez vous assurer du bon fonctionnement de l'appareil avant d'y placer les aliments.

AVERTISSEMENT : NE PAS INSTALLER L'APPAREIL PRÈS DE SOURCES DE CHALEUR ET LAISSER UN ESPACE D'AU MOINS 5 CM AU-DESSUS.

Installation de l'appareil dans le meuble.

- Les dimensions du meuble doivent correspondre à celles illustrées sur les pages suivantes.
- Insérer l'appareil dans le caisson contre la paroi latérale adjacente à l'ouverture.
- Ajuster le pied tant que le panneau supérieur du caisson n'est pas en contact avec l'appareil et ancrer la partie supérieure de l'appareil, à l'aide des vis fournies, dans le panneau percé au préalable sur la façade. Ancrer les deux équerres en bas dans le socle du meuble et le centre de l'appareil à la paroi arrière à l'aide d'étriers. Visser les deux pieds dans les trous dans la base de l'appareil.
- Positionner le joint en plastique.
Positionner les charnières à glissières et fixer les. Clipser également les cache-vis.
- Ajuster et sécuriser les charnières à glissières contre la porte.

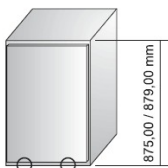
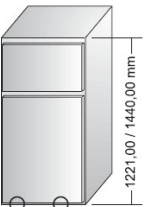
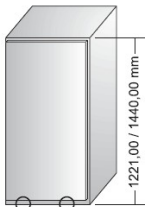
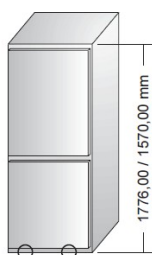
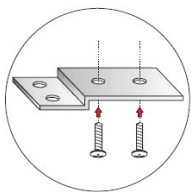

Fixez le support
contre la partie basse
du réfrigérateur

Joint d'étanchéité

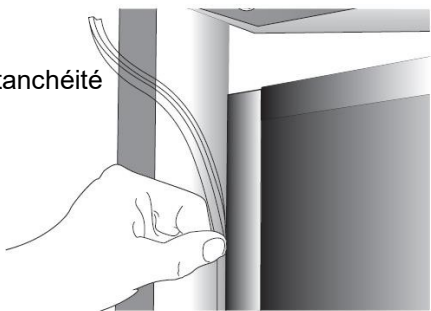

Sur le côté sans charnières,
ajoutez le joint d'étanchéité
comme illustré sur l'image à
gauche.

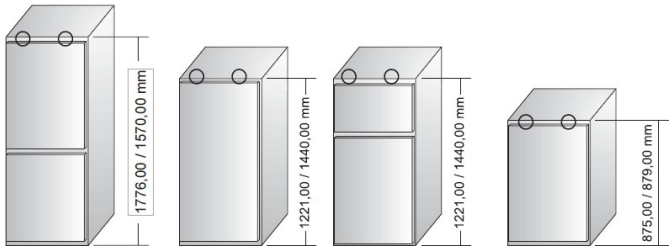
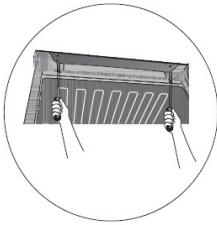
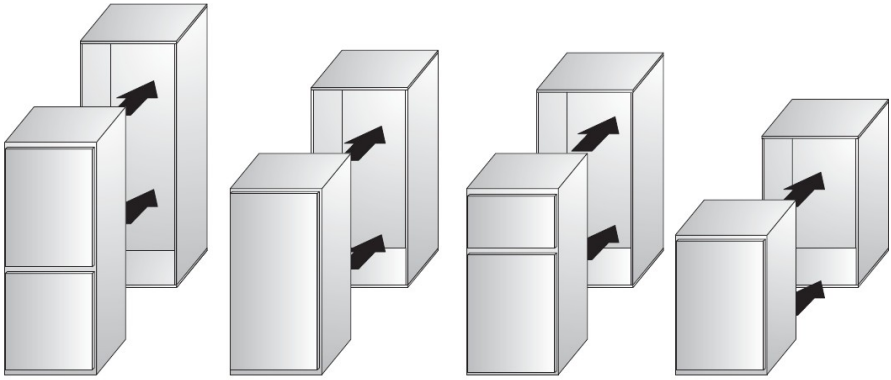

Fixer la partie
supérieure contre le
meuble.

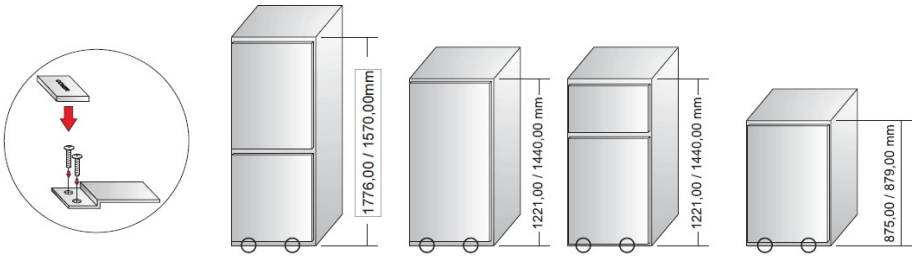

Fixer l'équerre contre le meuble et ajoutez le cache décoratif.

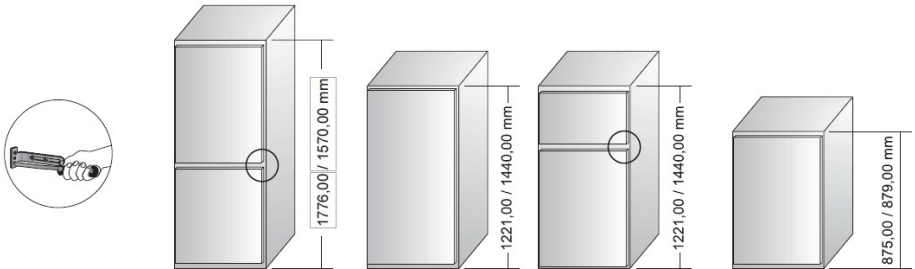

Fixer la tige de connexion sur le côté.

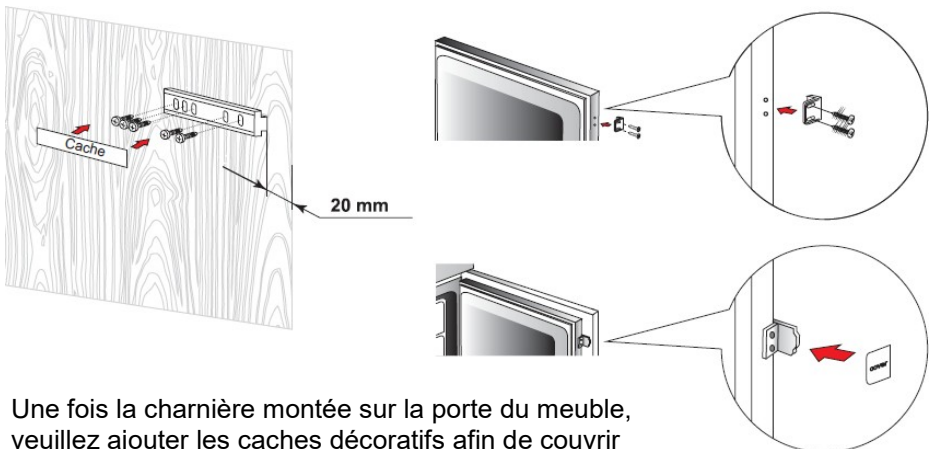

Une fois la charnière montée sur la porte du meuble, veuillez ajouter les caches décoratifs afin de couvrir les vis. Il suffit de les clipser.

Astuce : Vous pouvez ajouter les blocs des charnières à glissières une fois que les charnières à glissières ont été fixées à la porte du meuble et les caches vis mis en place.

DIMENSIONS D'INSTALLATION

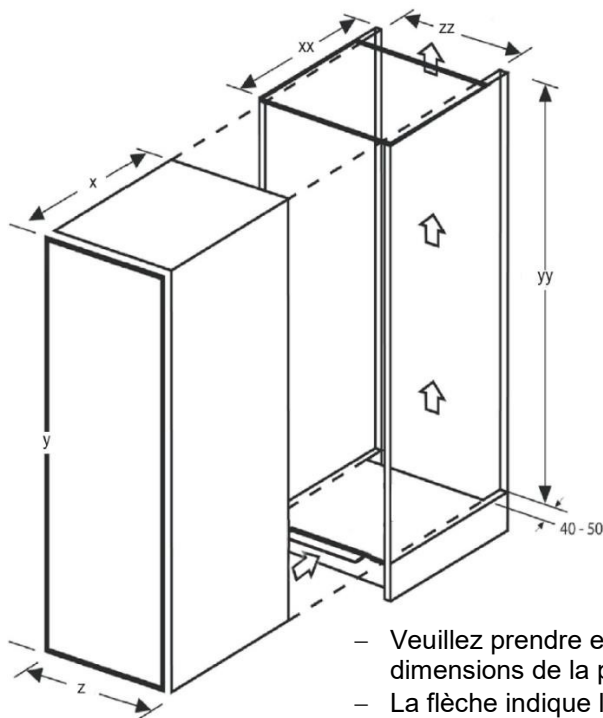

- Veuillez prendre en considération les dimensions de la page suivante
- La flèche indique le flux d'air

Ventilation

La prise en considération de la ventilation est essentielle lors de l'installation d'un réfrigérateur dans un meuble. La chaleur dégagée de l'appareil doit pouvoir être dispersée dans la pièce. Un appareil qui n'est pas correctement ventilé peut entraîner des coûts de fonctionnement accrues et une défaillance prématurée. Dans ces circonstances, l'appareil n'est également plus couvert par la garantie.

Une grille de ventilation dans le socle est nécessaire pour permettre l'air de circuler correctement (dimensions recommandées : 500 mm x 15 mm).

De plus, afin d'assurer le bon fonctionnement de l'appareil, le dessus de la niche ne doit pas être obturé. La partie supérieure de l'armoire doit ainsi permettre à l'air d'être évacué dans la pièce. Les dimensions pour la grille de ventilation recommandées sont 500 mm x 35 mm.

Il est également nécessaire d'avoir de l'espace à l'arrière de l'armoire pour permettre à l'air froid de passer sur le condenseur. Les dimensions conseillées sont au moins 500 mm x 35 mm.

Plus le flux d'air est optimisé, plus le fonctionnement de l'appareil sera optimisé.

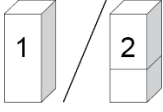
Modèle	X (mm)	Y (mm)	Z (mm)	X (mm)	Y (mm)	Z (mm)	
177cm 50/50, 70/30 combi	540	1776	540	550-560	1778-1785	560	2
177cm Réfrigérateur 1 porte / congélateur	540	1776	540	550-560	1778-1785	560	1
144cm Réfrigérateur 1 porte / congélateur	540	1440	540	550-560	1442-1449	560	1
122cm Réfrigérateur 1 porte / congélateur	540	1221	540	550-560	1223-1230	560	1
102cm Réfrigérateur 1 porte / congélateur	540	875	540	550-560	1022-1028	560	1
88cm Réfrigérateur 1 porte / congélateur	540	871	540	550-560	873-880	560	1

Inverser le sens d'ouverture de la porte

1. Avant d'inverser le sens d'ouverture de la porte, débranchez l'appareil et retirez tous les aliments.
2. Utiliser un tournevis plat afin de soulever et enlever les caches des charnières.
3. A l'aide d'un tournevis, dévissez la charnière supérieure de la porte, tout en maintenant la porte (fig. 2).
4. A l'aide d'un tournevis, dévissez la charnière du milieu de la porte, tout en maintenant la porte supérieure*.
5. Mettez la porte de côté, à un endroit sécurisé.
6. Inclinez l'appareil (jusqu'à 40°) afin d'avoir suffisamment de place pour accéder à la charnière inférieure (fig. 3).

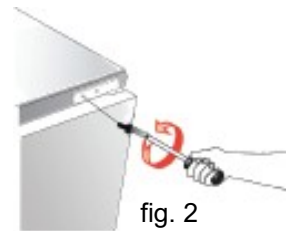

7. A l'aide d'un tournevis, dévissez cette charnière.
8. Fixez la charnière inférieure sur l'autre côté (fig. 4).
9. Positionnez la porte d'une telle manière que l'axe de la charnière inférieure soit alignée avec le trou de l'équerre de la porte inférieure.
10. Fixez la charnière du milieu de la porte sur l'autre côté de l'appareil de manière à ce que l'axe inférieure de la charnière du milieu soit alignée avec le trou correspondant de l'équerre de la porte supérieure. Positionnez le deuxième assemblage de façon à ce que l'axe supérieur de la charnière du milieu soit alignée avec le trou correspondant de l'équerre de la porte inférieure. *
11. Fixer la charnière supérieure afin que l'axe de la charnière soit alignée avec le trou correspondant de l'équerre de la porte supérieure. * (fig. 5).
12. Vérifiez que les portes sont bien alignées avec le corps de l'appareil.
13. Replacer les cache-charnières.
14. Allumez l'appareil selon les instructions de la partie correspondante du manuel d'utilisation.

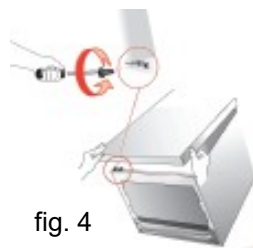

fig. 4



fig. 5

* Concerne les modèles dotés avec les deux compartiments réfrigérateur et congélateur.

Installation de votre appareil

1. Déballez l'appareil.
 2. Enlevez tous les objets qui se trouvent à l'intérieur de l'appareil.
 3. Retirez soigneusement tous les films transparents et ruban adhésif de l'appareil.
 4. Retirer les éventuels morceaux de polystyrène d'autour du compresseur.
 5. Enlever tous les documents et les accessoires à l'intérieur.
 6. Nettoyez l'intérieur de l'appareil avec de l'eau tiède vinaigrée et séchez-le avec un chiffon doux.
- Assurez-vous que les tuyaux pour la circulation du froid réfrigérant n'aient pas été endommagés pendant l'installation.
 - L'appareil doit être réservé pour l'usage auquel il est destiné.
 - L'appareil doit être placé sur une surface stable et plane. Ainsi, vous pouvez vous assurer que le réfrigérant puisse circuler correctement et que votre appareil fonctionne de façon efficace.
 - Si possible, placez votre appareil dans une pièce sèche et bien aérée.
 - Ne placez pas votre appareil en plein soleil, ni dans une pièce à température élevée.
 - Ne placez pas votre appareil à proximité de sources directes de chaleur comme le chauffage, fours, cuisinière, etc.

Si l'installation près d'une source de chaleur directe ne peut être évitée, il est recommandé de respecter une distance minimum par rapport à la source de chaleur :

- Four : 30cm
- Réfrigérateur : 2cm

Ne jamais obstruer la ventilation

Veillez toujours débrancher la prise, ne jamais tirer sur le câble pour couper l'alimentation de l'appareil.

ATTENTION : Après l'installation, veuillez attendre au moins 12 heures

avant de brancher l'appareil afin que la circulation du fluide frigorigène se stabilise et qu'aucun problème de fonctionnement se produise.

Avant de raccorder l'appareil, assurez-vous que l'intérieur de l'appareil soit totalement sec.

Toute intervention non compétente risque de provoquer un incendie.

Assurez-vous qu'aucun objet ne gêne la circulation du froid frigorigène, en particulier les pièces autour du compresseur.

AVERTISSEMENT : Compte tenu de sa composition, le réfrigérant est facilement inflammable, le circuit de refroidissement a été scellé hermétiquement et des tests ont été effectués plusieurs fois pour relever des éventuelles fuites.

Seulement un professionnel est autorisé d'intervenir sur le système de réfrigération. Du fluide qui se déverse pourrait blesser vos yeux. En cas de contact du réfrigérant avec les yeux, laver les yeux immédiatement avec de l'eau et consulter immédiatement un médecin.

Compte tenu de sa classe climatique, l'appareil est conçu pour fonctionner dans une température ambiante inférieure à 38°C.

PLAQUE SIGNALÉTIQUE

La plaque signalétique avec les données techniques est située sur un côté de l'appareil à l'intérieur ou à l'extérieur, ou sur le côté arrière de l'appareil.

Données techniques

Idéalement, notez ci-dessous les données de la plaque signalétique afin d'éviter de désinstaller l'appareil si vous avez besoin d'accéder aux informations.

ATTENTION!

Quand vous installez votre appareil frigorifique, il est important de tenir compte de la classe climatique du produit. Pour savoir à quelle classe climatique appartient votre réfrigérateur, veuillez contrôler la plaque des données comme indiquée ci-après: L'appareil frigorifique fonctionne correctement dans l'intervalle de température ambiante indiqué sur le tableau, selon la classe climatique.

Classe	Symbole	Température ambiante moyenne °C
tempérée élargie	SN	de + 10 à + 32
tempérée	N	de + 16 à + 32
subtropicale	ST	de + 16 à + 38
Tropicale	T	de + 16 à + 43

LIEU

L'appareil doit être installé loin des sources de chaleur telles que les radiateurs, les chaudières, les rayons directs du soleil, etc.

Veillez à ce que l'air puisse circuler librement à l'arrière de l'armoire. Pour assurer un rendement optimal, si l'appareil est placé sous une unité murale en surplomb, la distance minimale entre le haut de la cabine et l'unité murale doit être d'au moins 100 mm.

Dans l'idéal, l'appareil ne doit pas être placé sous une unité murale en saillie. La mise à niveau précise est assurée par un ou plusieurs pieds réglables à la base de l'armoire.

Pour les appareils frigorifiques avec une classe climatique :

- tempérée étendue (SN) : cet appareil frigorifique est destiné à être utilisé à des températures ambiantes comprises entre 10° C et 32° C ;
- tempérée (N) : cet appareil frigorifique est destiné à être utilisé à des températures ambiantes comprises entre 16° C et 32° C ;
- subtropicale (ST) : cet appareil frigorifique est destiné à être utilisé à des températures ambiantes comprises entre 16° C et 38° C ;
- tropical (T) : cet appareil frigorifique est destiné à être utilisé à des températures ambiantes comprises entre 16° C et 43° C.

Signification de l'étiquetage* des congélateurs :

Les congélateurs 1- (*), 2- (**), et 3 étoiles (***) ne conviennent pas pour congeler des aliments frais.

Les congélateurs 2 étoiles (**) et 3 étoiles (***) conviennent pour stocker des aliments surgelés (pré-congelés) et de la glace ou pour faire de la glace et des glaçons.

COMPARTIMENTS	ÉTOILES (*)	TEMPERATURE DE STOCKAGE CIBLE	ALIMENTS APPROPRIÉS
CONGELATEUR	(***)*	≤ -18 °C	<ul style="list-style-type: none"> ➤ Convient aux fruits de mer (poissons, crevettes, crustacés), eau douce et produits carnés. ➤ Durée de conservation recommandée : 3 mois ⓘ Convient pour congeler des aliments frais
CONGELATEUR	***	≤ -18 °C	<ul style="list-style-type: none"> ➤ Convient aux fruits de mer (poissons, crevettes, crustacés), eau douce et produits carnés. ➤ Durée de conservation recommandée : 3 mois ⓘ <u>Ne convient pas</u> pour congeler des aliments frais.
CONGELATEUR	**	≤ -12 °C	<ul style="list-style-type: none"> ➤ Convient aux fruits de mer (poissons, crevettes, crustacés), eau douce et produits carnés. ➤ Durée de conservation recommandée : 2 mois ⓘ <u>Ne convient pas</u> pour congeler des aliments frais.
CONGELATEUR	*	≤ -6 °C	<ul style="list-style-type: none"> ➤ Convient aux fruits de mer (poissons, crevettes, crustacés), eau douce et produits carnés. ➤ Durée de conservation recommandée : 1 mois ⓘ <u>Ne convient pas</u> pour congeler des aliments frais.

0* -
COMPARTIMENT

-

-6 °C ~
0 °C

➤ Convient aux produits à base de viande fraîche (porc, bœuf, poulet, etc.) et aux aliments transformés consommés ou transformés le jour même ou dans les trois jours suivant le stockage (max.).

i Ne convient pas pour congeler des aliments ou pour conserver des aliments surgelés.



Attention ! L'appareil doit pouvoir être débranché du réseau électrique ; la fiche doit donc être facilement accessible après l'installation.

BRANCHER VOTRE APPAREIL

Votre appareil doit impérativement être raccordé à une prise liée à la terre répondant aux réglementations en vigueur et qui a été installée par un professionnel autorisé. Avant de brancher votre appareil, veuillez vérifier que le voltage et la fréquence indiquée sur la plaque signalétique répondent conviennent à votre installation. S'ils ne correspondent pas, veuillez contacter un professionnel ou le revendeur. L'appareil ne doit pas être raccordé à un redresseur inverse (par exemple à un panneau solaire).

Mise en garde :

- Ne jamais ranger des bouteilles dans le congélateur. Les liquides s'élargissent lorsqu'ils refroidissent et les bouteilles pourraient exploser.
- Ne jamais garder de substances explosives ou contenant des aérosols avec les propulseurs inflammables tels que le butane, propane, pentane etc. dans le congélateur. Des gaz pourraient s'échapper et être enflammés par les composants électriques. Vous trouverez la présence de ces gaz sur la liste des composants sur la bouteille ou par le symbole correspondant sur la bouteille.
- Lors du stockage des aliments achetés surgelés, veuillez suivre les conseils du fabricant concernant la conservation inscrits sur l'emballage.
- Avant de déguster de la glace, après l'avoir sortie du congélateur, veuillez patienter quelques minutes pour éviter de blesser votre langue ou vos lèvres. Évitez également de toucher la paroi intérieure du congélateur avec des mains humides.
- De préférence, consommez / cuisinez les aliments décongelés (même en partie) immédiatement. Ils ne doivent pas être congelés de nouveau.
- Les emballages doivent être secs afin d'éviter qu'ils se collent l'un contre l'autre lors de la congélation.
- Essayez de séparer les aliments congelés et ceux pas encore congelés.

INSTRUCTIONS POUR LE REFRIGERATEUR

Vous trouverez des instructions dans les chapitres suivants.

Congélation / conservation des aliments frais

Presque tous les produits frais peuvent être congelés et être conservés dans le congélateur. Pour les aliments les plus courants, un guide de conservation est fourni indiquant les durées de conservation conseillées ainsi que les emballages adéquats.

Il est conseillé d'identifier les aliments avant la congélation car leur identification est plus compliquée une fois congelé dans des sachets transparents. Il existe des étiquettes spécialement conçues pour cet effet.

De préférence, congélez de portions individuelles afin d'éviter de décongeler ensuite des quantités trop importantes pour être consommées.

Veillez inscrire idéalement les informations suivantes : Nom de l'aliment, poids, quantité, date de congélation et date limite de conservation.

Ensuite procédez ainsi :

1. Baies, fruits avec peau, herbes etc. devraient être disposées en vrac pour la congélation sur le plateau de congélation dans la partie supérieure du congélateur et ensuite mis dans des sacs de congélation après environ 12 heures. Stocker les sacs de congélation remplis dans l'un des tiroirs disponibles. Les aliments frais devraient être placés dans le tiroir du haut et placés dans le tiroir inférieur après environ 24 heures. Évitez de mettre des aliments frais directement en contact avec des aliments déjà surgelés. Ces derniers pourraient être légèrement décongelés et ne plus respecter les durées de stockage indiquées.
2. Dans un délai de 24 heures, veuillez respecter la capacité maximum de congélation de votre congélateur, indiquée sur la plaque signalétique de l'appareil et ne pas congeler plus d'aliments frais que la quantité inscrite.
3. Si votre congélateur est équipé de la fonction super congélation, activez-la. Cela n'est pas forcément nécessaire si les aliments ajoutés son déjà surgelés.

Mise en garde ! Éteindre la fonction super congélation après maximum 24 heures.

4. Régler le thermostat à une température moyenne à élevée

Remplissage du compartiment congélateur avec des aliments frais

En fonction de la capacité de congélation de l'appareil, veuillez éventuellement attendre au moins 24 heures avant de le remplir le congélateur avec des aliments frais.

Capacité maximale

Afin d'assurer un stockage correct des aliments surgelés, ne jamais remplir les tiroirs jusqu'en haut. Ajustez la température en fonction de la quantité d'aliments congelés.

Pour économiser l'énergie dans des conditions normales, à température ambiante, il est recommandé de régler la tempéraure à un niveau moyen.

Durées de conservation

Le temps de stockage pour les produits achetés surgelés dépend du type de produits et de ses ingrédients. Pour cette raison, veuillez suivre les indications du fabricant inscrites sur l'emballage.

Une fois les aliments surgelés décongelés, ils devraient être consommés dans les 12 à 24 heures.

Ne mangez pas les aliments une fois leur durée de conservation maximum dépassée, vous risquez une intoxication alimentaire.

PRECAUTIONS ET CONSEILS

Lorsque vous nettoyez l'appareil, débranchez le cordon d'alimentation ou coupez le fusible principal.

Après avoir fermé la porte du congélateur, ne l'ouvrez pas immédiatement et ne la forcez pas son ouverture. Le joint d'étanchéité crée un compartiment sous vide. Veuillez attendre 1-2 minutes jusqu'à ce qu'il est possible d'ouvrir la porte de nouveau normalement.

Afin d'éviter la formation de condensation, laissez les aliments cuisinés refroidir à température ambiante et ne fermez le couvercle et ne le mettez au congélateur qu'après.

Laissez la porte du congélateur ouverte aussi brièvement que possible pour éviter de gaspiller de l'énergie.

NETTOYAGE ET ENTRETIEN

Veillez toujours débrancher le cordon d'alimentation ou couper le fusible principal.

Veillez nettoyer le joint de la porte à l'eau tiède, sans ajout de produits de nettoyage.

Nettoyer régulièrement votre appareil.

- Les différents composants de l'intérieur du réfrigérateur / congélateur ne sont en général pas lavables au lave-vaisselle. Veillez les laver à la main, avec de l'eau tiède et quelques gouttes de liquide vaisselle. N'utilisez jamais le produit de nettoyage non dilué et n'utilisez aucun abrasif ou de l'acide, c'est-à-dire produit chimique de nettoyage.
- La plaque signalétique ne doit pas être endommagée et ne doit jamais être retirée, c'est essentiel pour le suivi en cas de panne ou besoin de renseignement sur le produit. Lors du nettoyage, assurez-vous que l'eau ne coule pas sur les pièces électroniques à l'intérieur de l'appareil.
- S'il y a un échangeur thermique, appelé condenseur, à l'arrière de votre appareil, il doit être nettoyé régulièrement. De la poussière et des saletés pourraient empêcher la chaleur d'être évacuée correctement et augmenter considérablement la consommation d'énergie. Pour de meilleurs résultats, utilisez une brosse douce ou un chiffon pour enlever la poussière du condenseur.

Des conseils spécifiques pour le nettoyage du réfrigérateur







Nettoyez l'orifice de vidange dans le réfrigérateur de temps à autre avec par exemple, des cotons-tiges.

MISE HORS TENSION DE L'APPAREIL

Si votre appareil doit être éteint pendant une durée prolongée, il est conseillé de le laisser ouvert afin d'éviter la création de mauvaises odeurs à l'intérieur.

FONCTIONS & MODE D'EMPLOI DU REFRIGERATEUR- CONGELATEUR AVEC DOUBLE BANDEAU DE COMMANDE :



-  Lors de la première mise en service ou après une coupure de courant, les températures pour le réfrigérateur et congélateur sont respectivement réglées à 5°C et -18°C. Si vous souhaitez changer ce réglage, appuyez sur ce bouton pendant 3 secondes pour déverrouiller le bandeau de commande. Le bandeau de commande s'illumine et vous pouvez faire les changements souhaités.
-  Réglage de la température du réfrigérateur – (uniquement lorsque le panneau est déverrouillé), appuyez sur le bouton pour obtenir les différentes températures de 2°C à 10°C.
-  Réglage de la température du congélateur – (uniquement lorsque le panneau est déverrouillé), appuyez sur les boutons pour obtenir les différentes températures de - 15°C à - 25°C.
-  Fonction super réfrigération – lorsque le panneau est déverrouillé, appuyez sur ce bouton. Il s'illumine et la fonction est activée. Le réfrigérateur fonctionne à une température de 2°C pendant 24 heures. Ensuite, l'éclairage du bouton s'éteint et la fonction est désactivée.
-  Fonction vacances - lorsque le panneau est déverrouillé, appuyez sur le bouton et il s'illumine. La fonction est activée et la température du réfrigérateur est réglée sur 17°C, celle du congélateur à -18°C. Cette fonction permet de faire des économies d'énergie lors d'une longue absence, sans aliments frais au réfrigérateur.
-  L'appareil est doté de la fonction Smart. Appuyez sur le bouton pour l'activer et le voyant s'illumine (la fonction est désactivée lorsque le voyant n'est plus allumé). Quand la fonction est activée, le réfrigérateur est automatiquement réglé à 5°C et le congélateur à - 18°C.
-  Fonction super congélation - lorsque le panneau est déverrouillé, appuyez sur ce bouton. Il s'illumine et le congélateur est réglé à - 25°C. Après 24 heures, la fonction est désactivée automatiquement.

Appuyez sur bouton ON/OFF pendant 3 secondes pour éteindre votre appareil et le bouton s'illumine, l'alimentation électrique est coupée. L'éclairage intérieur s'éteint et le compresseur cesse de fonctionner. Appuyez sur le bouton ON/OFF pendant 3 secondes pour allumer votre appareil, le symbole s'illumine et l'appareil fonctionne de nouveau.

Sur les modèles No Frost existe le dégivrage forcé. Appuyez simultanément sur le bouton de la température et le bouton ON/OFF pendant 3 secondes pour activer le dégivrage forcé afin de nettoyer l'évaporateur du congélateur et les symboles numériques s'illuminent. Appuyez simultanément sur le bouton de la température et le bouton ON/OFF pendant 3 secondes pour désactiver le dégivrage forcé et les symboles numériques s'éteignent.

Affichage de défauts & alarme

Cet appareil est doté de la fonction « affichage de défauts & alarme ». Si les capteurs sont défectueux, le code correspondant est affiché sur le bandeau de commande. L'appareil produit toujours du froid mais l'intervention d'un technicien est nécessaire pour vérifier l'appareil :

F1 – Capteur de l'évaporateur du réfrigérateur

F2 – Capteur de température ambiante

F3 – Capteur du compartiment réfrigérateur

F4 – Capteur du compartiment congélateur

F5 – Capteur de dégivrage

CE – Erreur de communication du bandeau principal et du bandeau d'affichage.

AVERTISSEMENT : Toutes les fonctions sont disponibles lorsque le bandeau de commande est déverrouillé (le bouton « verrouillage » est illuminé)

REPLACEMENT DE L'AMPOULE :

Ne jamais utiliser une ampoule plus puissante que celle indiquée ci-dessus. La tension indiquée sur l'ampoule doit respecter les indications de la plaque signalétique de l'appareil.

- Débrancher le fusible principal de l'appareil.
- Retirez le cache transparent.
- Enlever l'ancienne ampoule en la dévissant et visser l'ampoule de rechange.
- Fixer le cache de la lampe.

Plage de température :

Grâce à la circulation naturelle de l'air dans le réfrigérateur, il y a des différentes plages de température pour le stockage approprié des différents types d'aliments. La zone la plus froide est située juste au-dessus du bac à légumes, dans la partie la plus basse du réfrigérateur et sur la partie arrière de la clayette. La zone la plus chaude se trouve dans la partie supérieure de l'appareil, vers la porte.

Disposez les aliments selon le tableau suivant et laissez suffisamment d'espace entre eux pour que l'air puisse circuler librement

Conservation des aliments dans le réfrigérateur (du haut vers le bas)

1. Balconnets de la porte
 - a) Beurre, fromage
 - b) Oeufs
 - c) Petits bocaux ou bouteilles pour les assaisonnements, canettes
 - d) Grandes bouteilles, boîtes de conserve
2. Réfrigérateur (clayettes et bac à légumes)
 - a) Confitures
 - b) Pâtisseries, plats cuisinés
 - c) Produits laitiers / viandes et saucisses
 - d) Salade, fruits et légumes

Les aliments qui dégagent ou absorbent des odeurs ainsi que des liquides doivent toujours être conservés dans des boîtes ou bouteilles fermés hermétiquement. Les aliments fragiles et rapidement périssables doivent être fermés hermétiquement.

Les fruits, légumes et salades peuvent être placés sans emballage dans le tiroir à fruits et à légumes.

Des feuilles en plastique ou aluminium réutilisables ainsi que les récipients en verre ou en métal peuvent être utilisés pour le stockage des aliments.

Veuillez toujours les boissons et aliments chauds refroidir avant de les mettre dans le réfrigérateur.

ZONE LA PLUS FROIDE DU REFRIGERATEUR

Ce symbole ci-dessous indique l'emplacement de la zone la plus froide dans votre réfrigérateur. Cette zone est délimitée près du ventilateur, et en haut par le symbole ou bien par la clayette positionnée à la même hauteur.



Afin de garantir les températures dans cette zone, veuillez à ne pas modifier le positionnement de cette clayette.

Installation de l'indicateur de température

Pour vous aider à bien régler votre réfrigérateur, celui-ci est équipé d'un indicateur de température (livré dans le sachet de la notice) qui permettra de contrôler la température moyenne dans la zone la plus froide.

AVERTISSEMENT : Cet indicateur est seulement prévu pour être utilisé avec votre réfrigérateur. Veuillez à ne pas l'utiliser dans un autre réfrigérateur (en effet, la zone la plus froide n'est pas identique), ou pour une autre utilisation.

Vérification de la température dans la zone la plus froide

Une fois que l'installation de l'indicateur de température est réalisée, vous pourrez vérifier régulièrement que la température de la zone la plus froide est correcte. Le cas échéant, ajustez le thermostat en conséquence comme indiqué précédemment. La température intérieure du réfrigérateur est influencée par plusieurs facteurs tels que la température ambiante de la pièce, la quantité d'aliments stockés et la fréquence d'ouverture de la porte. Prenez ces facteurs en compte lors du réglage de la température.

Pour la bonne conservation des denrées dans votre réfrigérateur et notamment dans la zone la plus froide, veuillez à ce que l'indicateur de température apparaisse « OK ».

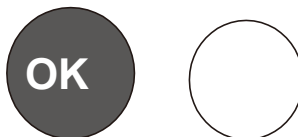

Si "OK" n'apparaît pas, cela signifie que la température est trop élevée. Réglez le thermostat sur une position supérieure. Attendez au moins 12 heures avant de réajuster le thermostat. Après le chargement des denrées fraîches dans l'appareil ou après les ouvertures répétées (ou ouverture prolongée) de la porte, il est normal que l'inscription « OK » n'apparaisse pas dans l'indicateur de température.

Conseils: Économies d'énergie

- Installez l'appareil dans une pièce fraîche, sèche et convenablement aérée.
- Veillez à ne pas exposer l'appareil aux rayons de soleil et ne le placez jamais à proximité d'une source directe de chaleur (près d'un radiateur, par exemple).
- Ne bouchez jamais les orifices ou grilles d'aération de l'appareil.
- Laissez refroidir les aliments avant de les placer dans l'appareil.
- Placez les produits congelés dans le réfrigérateur pour les décongeler.
- La basse température des produits congelés contribuera au refroidissement des aliments se trouvant dans le réfrigérateur.
- Dégivrez le congélateur lorsque la givre s'y est accumulée. Une épaisse couche de glace risque d'altérer le transfert du froid vers les produits congelés et d'augmenter ainsi la consommation d'énergie de l'appareil.

GUIDES DE DEPANNAGE :

La qualité des processus de fabrication et l'utilisation de nouvelles technologies pour les réfrigérateurs et congélateurs devraient garantir le fonctionnement sans problèmes de votre appareil. Si vous suspectez une faute, avant de contacter le service après vente ou votre magasin de proximité, directement ou par l'intermédiaire de votre revendeur, assurez-vous que vous avez suivi toutes les instructions et les conseils donnés dans ce manuel d'utilisation.

Veillez noter :

Le compresseur ne doit pas fonctionner en continu. Il est contrôlé par un thermostat en fonction de la température réglée. Le compresseur peut faire des bruits, lorsque le système de réfrigération fonctionne. Le bruit est lié au moteur qui fonctionne dans le compresseur et lié au liquide de réfrigération qui circule dans les tuyaux.

Ces bruits sont normaux et n'indiquent aucune anomalie concernant le fonctionnement de votre appareil.

Dans les pièces non chauffées et en hiver, de la condensation peut se former sur les parties extérieures de l'appareil. Cela ne présente pas une anomalie et disparaît lorsque la température ambiante augmente.

Contactez uniquement un technicien lorsque vous ne trouvez pas la source du défaut par vous-mêmes.

L'appareil ne fonctionne pas (il n'est pas allumé)

- Est-ce que prise est en bon état et l'appareil branché à la prise de courant ?
- Test : Placez une feuille de papier entre le joint et le compartiment et fermez la porte, il devrait être difficile de l'enlever.

En cas de défaillance ou de panne de courant, l'isolation de l'appareil permet de garder les aliments congelés entre 2 à 5 heures après le début de la coupure de courant.

Certains appareils avec une isolation spéciale peuvent garder les aliments frais beaucoup plus longtemps. Pour plus de renseignements, veuillez demander à votre revendeur l'autonomie en cas de coupure de courant du produit.

Si la coupure est de plus longue durée, les aliments surgelés risquent de décongeler. Par conséquent, veuillez rapidement trouver la source du problème et si possible, transférez les aliments dans un autre réfrigérateur ou congélateur.

Votre appareil ne produit pas suffisamment de froid.

Le processus de congélation est trop lent et le compresseur est en marche trop souvent.

Veuillez vérifier :

Avez-vous laissé l'appareil au repos pendant au moins 12 heures avant de l'allumer ? (Pour stabiliser la circulation du fluide frigorigène) Voir « démarrage »

Si ce n'est pas le cas, débranchez votre appareil et penchez-le vers un côté avec la porte fermée pendant une courte période, c'est-à-dire inclinez-le et puis placez-le sur ses pieds à nouveau. Attendez au moins 2 heures avant de le brancher de nouveau. Laissez la porte fermée pendant environ 12 heures.

La porte ne se ferme pas hermétiquement.

Est-ce qu'ela prise fonctionne correctement (éventuellement faire un test avec un autre appareil)

- L'appareil est-il allumé ? Ne pas laisser le thermostat à la position « 0 ».
- Un ou plusieurs côtés, appelez votre département de service le plus proche.
- Des couches épaisses de givre se forment sur la paroi intérieur du congélateur (voir « Nettoyage et entretien »)
- L'appareil est exposé à la lumière directe du soleil ou il est situé près d'une source de chaleur directe.
- Protéger l'appareil contre les rayons directs du soleil / vérifier la distance entre la source de chaleur / placer une plaque d'isolation entre l'appareil et la source de chaleur. (voir « comment choisir où installer votre appareil »)
- Le congélateur a été rempli avec une quantité d'aliments frais supérieure à la capacité de congélation de l'appareil indiquée sur la plaque signalétique.
- La ventilation fonctionne-t-elle correctement, la grille de ventilation est-elle bloquée ou le condenseur à l'arrière est-il couvert de poussières ?

Votre appareil est excessivement bruyant :

Veillez vérifier :

- Est le meuble placé de façon stable et nivelé ou y a-t-il des objets ou meubles proches qui pourraient vibrer contre le meuble ?

Assurez-vous qu'aucun obstacle ne se trouve derrière l'appareil, enlever tous les éléments qui pourraient être en contact avec l'appareil.

Remarque : Des légers bruits de bouillonnement sont normaux pour ce type de système de réfrigération.

AVERTISSEMENT :

En aucun cas vous devriez procéder à des interventions techniques ou de réparations sur l'appareil.

INTERVENTIONS SUR L'APPAREIL :

Toutes réparations ou interventions sur l'appareil doivent uniquement être effectuées par votre service après-vente le plus proche, sinon, l'utilisateur prend des risques considérables et la garantie ne sera plus valide.

Consulter la carte de garantie ci-joint ou la liste jointe séparément concernant des services après-ventes, pour prendre connaissance quel service est en charge d'intervenir sur l'appareil.

Si il n'y a aucun service après-vente à proximité, veuillez contacter votre revendeur.

FICHE TECHNIQUE RELATIVE AU RÈGLEMENT SUR L'ÉTIQUETAGE ÉNERGÉTIQUE: 1060/2010/EU:

Marque:	Schneider
Référence commerciale:	SCRCA177BN
Modèle:	TRF-32BIFHEAA
Catégorie de l'appareil réfrigérant:	7, Réfrigérateur- congélateur
Classe d'efficacité énergétique:	A+
Consommation d'énergie :	284 kWh par an , calculée sur la base du résultat obtenu pour 24 heures dans des conditions d'essai standardisées. La consommation d'énergie réelle dépend des conditions d'utilisation et de l'emplacement de l'appareil.
Volume utile du réfrigérateur (l)	190
Volume utile du congélateur (l)	56 
Classe climatique :	T Cet appareil est conçu pour être utilisé à une température ambiante comprise entre 16°C et 43°C.
Niveau sonore en dB(A) re 1 p :	41 dB(A)
Type d'installation :	Intégrable
Gaz réfrigérant:	R600a (45g)
Isolant:	Cyclopentane
Autonomie en cas de coupure	11 h
Pouvoir de congélation	3 kg/24h

FICHE TECHNIQUE RELATIVE AU RÈGLEMENT SUR L'ÉTIQUETAGE ÉNERGÉTIQUE : 2019/2016/UE

La fiche d'information sur le produit selon le règlement UE n ° 2019/ 2016 L'étiquetage énergétique des appareils frigorifiques se trouve sous l'URL ou le code QR indiqué sur l'étiquette énergétique :
URL: <https://eprel.ec.europa.eu/qr/392204>

Relation entre l'étiquette énergétique 1060/2010/UE et la nouvelle étiquette énergétique 2019/2016/UE

L'étiquette actuelle 1060/2010/UE utilise le système d'étiquetage A+++/D, devenu moins efficace. L'échelle mixte de l'étiquette comportant de nombreux « + » n'est plus transparente et la majorité des produits sont déjà dans les 2 à 3 premières classes aujourd'hui.

Par conséquent, l'Union européenne a révisé et optimisé l'étiquette en fonction des besoins des utilisateurs. La nouvelle étiquette énergétique 2019/ 2016/UE contiendra uniquement les classes énergétiques A à G. Les niveaux des classes seront régulièrement mis à jour.

Quelles sont les principales différences entre l'ancienne et la nouvelle étiquette ?

- Une échelle uniforme de A à G est utilisée pour tous les produits. Il n'y aura plus d'extension aux classes A+.
- Le coin supérieur droit de l'étiquette contient un code QR qui procure un lien direct vers la base de données d'étiquettes de la Commission européenne, assurant la transparence et facilitant la surveillance des marchés par les autorités nationales.
- La consommation énergétique des produits est indiquée de manière plus visible et uniforme dans la section centrale de l'étiquette.
- La partie inférieure de l'étiquette contient différents pictogrammes qui informent sur certaines caractéristiques du produit. Plusieurs pictogrammes sont identiques à ceux de l'ancienne étiquette, certains ont été révisés et quelques-uns ont été nouvellement ajoutés.

Pourquoi existe-t-il des différences de valeurs entre l'ancienne et la nouvelle étiquette ?

- Les méthodes de mesure du volume, du bruit et de la consommation énergétique sont modifiées afin de correspondre aux habitudes des consommateurs et sont plus précises pour refléter la consommation énergétique quotidienne.

EXCLUSIONS DE GARANTIE

La garantie ne couvre pas les pièces d'usure du produit, ni les problèmes ou les dommages résultant de:

- (1) détériorations superficielles dues à l'usure normale du produit ;
- (2) défauts ou détériorations dus au contact du produit avec des liquides et dus à la corrosion provoquée par la rouille ou de présence d'insectes ;
- (3) tout incident, abus, utilisation impropre, modification, démontage ou réparation non autorisés;
- (4) toute opération impropre d'entretien, utilisation non conforme aux instructions concernant le produit ou le branchement à une tension incorrecte ;
- (5) toute utilisation d'accessoires non fournis ou non approuvés par le fabricant.

La garantie sera annulée en cas d'élimination de la plaque signalétique et/ou du numéro de série du produit.

Garantie du produit et pièces de rechange disponibles

Selon les termes de la garantie du fabricant applicable au lieu, l'utilisation du Service à la clientèle est gratuite. La durée minimale de la garantie (garantie du fabricant pour les consommateurs privés) dans l'Espace Economique Européen est de 2 ans selon les termes de garantie applicable au lieu. Les conditions de garantie n'affectent pas les autres droits ou réclamations détenus par vous-même en vertu de la législation locale.

Des informations détaillées sur la période de garantie et les conditions de garantie dans votre pays sont disponibles auprès du service à la clientèle, de votre revendeur ou de notre site Web.

Les pièces de rechange d'origine fonctionnelles selon la directive écoconception correspondante peuvent être obtenues auprès du service à la clientèle pendant une période d'au moins 4 ans à compter de la date de mise sur le marché de votre appareil dans l'Espace économique européen.

Pour plus de spécifications techniques sur l'agent de réparation et pour commander des pièces de rechange, veuillez-vous rendre sur :

<https://www.schneiderconsumer.com>



Pour en savoir plus :
www.quefairedemesdechets.fr

MISE AU REBUT



Ce logo apposé sur le produit signifie qu'il s'agit d'un appareil dont le traitement en tant que déchet rentre dans le cadre de la directive 2012/19/UE du 4 juillet 2012, relative aux déchets d'équipements électriques et électroniques (DEEE). Cela signifie que ce produit doit être pris en charge par un système de collecte sélectif conformément à la directive européenne citée ci-dessus afin de pouvoir soit être recyclé soit démantelé afin de réduire tout impact sur l'environnement

Les substances dangereuses contenues dans les équipements électriques et électroniques peuvent avoir des effets potentiellement dangereux pour l'environnement et la santé humaine.

Ainsi, lors de la fin de vie de cet appareil, celui-ci ne doit pas être débarrassé avec les déchets municipaux non triés. Des systèmes de reprise et de collecte sont mis à votre disposition par les collectivités locales (déchetteries) et les distributeurs.

Cet appareil ne doit pas être jeté sur la voie publique. Vous avez l'obligation d'utiliser les systèmes de collecte sélective mise à votre disposition.

La garantie ne couvre pas les pièces d'usure du produit, ni les problèmes ou les dommages résultant de :

1. détériorations superficielles dues à l'usure normale du produit ;
2. défauts ou détériorations dus au contact du produit avec des liquides et dus à la corrosion provoquée par la rouille ou de présence d'insectes;
3. tout incident, abus, utilisation impropre, modification, démontage ou réparation non autorisés;
4. toute opération impropre d'entretien, utilisation non conforme aux instructions concernant le produit ou le branchement à une tension incorrecte ;
5. toute utilisation d'accessoires non fournis ou non approuvés par le fabricant.



La garantie sera annulée en cas d'élimination de la plaque signalétique et/ou du numéro de série du produit.

SCHNEIDER

Importé par: SCHNEIDER CONSUMER GROUP
12 rue Jules Ferry - 93110 Rosny-Sous-Bois, France