

SCHNEIDER

CAVE À VIN INTÉGRABLE INTEGRIERBARER WEINKÜHLSCHRANK INBOUW WIJNKOELER ENFRIADOR DE VINO INCORPORADO

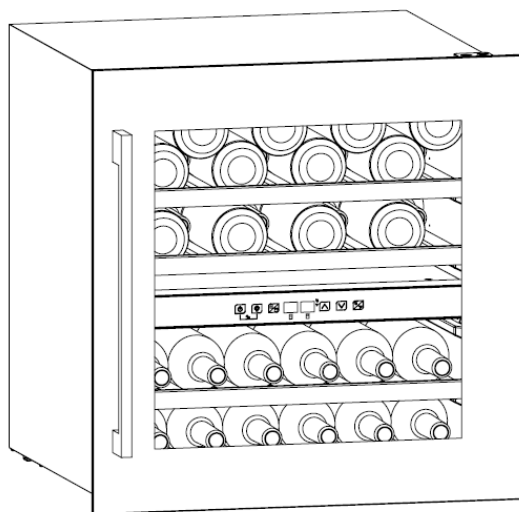

SCCVI602BS
SCCVI602BK



Manuel d'instructions

Bedienungsanleitung

Handleiding

Manual de instrucciones

Veillez lire attentivement les instructions suivantes avant d'utiliser cet appareil et les conserver pour toute future référence.

Bitte lesen Sie die folgenden Anweisungen sorgfältig durch, bevor Sie das Gerät verwenden und bitte heben Sie sie zum späteren Nachschlagen auf.

Lees eerst de volgende instructies zorgvuldig door om dit apparaat te gebruiken. Bewaar deze instructies voor toekomstig gebruik.

Lea atentamente las siguientes instrucciones antes para utilizar este dispositivo. Guarde estas instrucciones para futuras consultas.



**CET APPAREIL EST DESTINE A UN
USAGE DOMESTIQUE UNIQUEMENT!**

Veillez lire attentivement toutes les instructions avant la première utilisation et conservez-les pour une référence ultérieure.

CONSIGNES DE SECURITE ET AVERTISSEMENTS

Votre sécurité est d'une importance capitale pour notre entreprise. Lisez attentivement ce manuel d'instructions avant de procéder à l'installation et à l'utilisation de l'appareil. Si vous avez des doutes sur l'une des informations contenues dans ce manuel, veuillez contacter le Service technique.



Attention

- Cet appareil peut être utilisé par des enfants âgés de 8 ans et plus ainsi que par des personnes dont les capacités physiques, sensorielles et mentales sont réduites, ou des personnes dénuées d'expérience ou de connaissance, si celles-ci ont bénéficié d'une surveillance ou d'instructions préalables concernant

l'utilisation de l'appareil en toute sécurité et comprennent les dangers encourus. Les enfants ne doivent pas jouer avec l'appareil. Le nettoyage et l'entretien usuel par l'utilisateur ne doivent pas être effectués par des enfants sans surveillance.

- Les enfants doivent être surveillés afin de s'assurer qu'ils ne jouent pas avec l'appareil.
- Cet appareil est destiné uniquement au stockage du vin.
- Cet appareil est destiné à un **USAGE DOMESTIQUE UNIQUEMENT** et non à un usage commercial ou industriel.
- **MISE EN GARDE:** Maintenir dégagées les ouvertures de ventilation dans l'enceinte de l'appareil ou dans la structure d'encastrement.
- **MISE EN GARDE:** Ne pas endommager le circuit de réfrigération.

- **MISE EN GARDE:** Ne pas utiliser d'appareils électriques à l'intérieur du compartiment de stockage des denrées, à moins qu'ils ne soient du type recommandé par le fabricant.
- Assurez-vous que l'appareil est raccordé à l'alimentation électrique conformément aux informations figurant sur la plaque signalétique.
- Utilisez une prise reliée à la terre indépendante de 10 A ou plus, ne la branchez pas à un transformateur ou des blocs multiprises.
- Assurez-vous que la prise soit correctement mise à la terre et évitez d'altérer le cordon d'alimentation et la fiche.
- Branchez correctement la fiche d'alimentation sur une prise pour éviter tout risque d'incendie.
- Après avoir positionné l'appareil, la prise doit être facilement accessible afin de la débrancher aisément en cas d'accident.

- N'entreposez ou ne brûlez pas de l'essence ni aucun autre liquide inflammable à proximité de l'appareil pour éviter un éventuel incendie.
- Évitez d'entreposer les liquides inflammables, les explosifs, les liquides alcalins et acides et bien d'autres dans le compartiment de l'appareil.
- Ne faites pas fonctionner d'autres appareils dans le compartiment.

Sécurité des enfants

- Ne laissez pas les enfants jouer à l'intérieur de l'appareil afin d'éviter qu'ils ne restent coincés.
- Ne laissez jamais les enfants s'appuyer sur la porte pour jouer afin d'éviter toute chute de l'appareil.
- Ne laissez pas les enfants pénétrer dans le compartiment du compresseur ou toucher les composants métalliques situés à l'arrière de l'appareil pour éviter d'éventuelles blessures.

Évitez que l'appareil entre en contact avec de l'eau

- Ne pulvérisez pas de l'eau sur l'appareil ou ne lavez pas l'appareil en versant ou en le remplissant d'eau pour éviter toute isolation inappropriée et tout risque d'électrocution.

Faites attention au gel

- Évitez de toucher la surface du revêtement intérieur du compartiment, en particulier avec les mains mouillées, pour éviter des blessures dues au gel pendant que l'appareil fonctionne.

Les modifications sur l'appareil ne sont pas autorisées

- N'essayez pas de réparer l'appareil vous-même, autrement cela pourrait endommager votre appareil. Débranchez l'appareil sous certaines conditions
- Débranchez l'appareil avant de procéder au nettoyage et à l'entretien.

- Débranchez l'appareil en cas de coupure de courant.

Mise au rebut de l'appareil

- Veuillez éliminer le réfrigérant inflammable et le gaz volatil conformément à la réglementation locale relative à la mise au rebut de l'appareil.
- Avant de mettre l'appareil au rebut, veuillez démonter les portes afin d'éviter que les enfants ne se retrouvent coincés.
- Déposez l'appareil dans un centre d'élimination des déchets agréé.

 Interdiction N'endommagez pas le cordon d'alimentation

- Ne débranchez pas votre appareil en tirant sur le cordon d'alimentation plutôt que sur la fiche.
- Ne fixez pas l'appareil au-dessus du cordon d'alimentation ou ne marchez pas sur le câble intentionnellement.
- Placez le cordon d'alimentation au bon endroit lorsque vous déplacez l'appareil.

Lorsque le cordon d'alimentation est endommagé

- N'utilisez pas un cordon d'alimentation endommagé et faites-le remplacer immédiatement par le fabricant, un agent de maintenance ou un électricien qualifié.
- Si nécessaire, allongez le cordon d'alimentation avec un câble de 0,75 mm² ou plus par un électricien qualifié.
- **MISE EN GARDE:** Pour éviter tout risque dû à l'instabilité de l'appareil, celui-ci doit être fixé conformément aux instructions.
- Ne pas stocker dans cet appareil des substances explosives telles que des aérosols contenant des gaz propulseurs inflammables
- **MISE EN GARDE :** Ne pas placer de blocs multiprises ni de blocs d'alimentation portable à l'arrière de l'appareil

- **MISE EN GARDE** : lors de l'installation, s'assurer que le cordon d'alimentation n'est pas coincé ni endommagé.
- Des ouvertures de la porte de manière prolongée sont susceptibles d'entraîner une augmentation significative de température des compartiments de l'appareil.
- Nettoyer régulièrement les surfaces et les systèmes d'évacuation accessibles.

Frigorigène



Danger; risque d'incendie/
matières inflammables

Danger; risque d'incendie / matières inflammables

– **AVERTISSEMENT:** Lors du positionnement de l'appareil, s'assurer que le cordon d'alimentation n'est pas coincé ni endommagé.

– **AVERTISSEMENT:** Ne pas placer de socles mobiles de prises multiples ni de blocs d'alimentation portables à l'arrière de l'appareil. Le gaz frigorigène contenu dans le circuit de cet appareil est de l'isobutane (R 600a), gaz peu polluant mais inflammable. Lors du transport et de l'installation de l'appareil, veiller à n'endommager aucune partie du circuit frigorifique.

Positionnement

Installez cet appareil dans un lieu où la température ambiante correspond à la classe climatique indiquée sur la plaque signalétique de l'appareil :

Classe climatique	Température ambiante
SN	+ 10 °C à +32 °C
N	+ 16 °C à +32 °C
ST	+ 16 °C à +38 °C
T	+ 16 °C à +43 °C

Pour les appareils frigorifiques avec une classe climatique :

- tempérée étendue (SN) : cet appareil frigorifique est destiné à être utilisé à des températures ambiantes comprises entre 10° C et 32° C ;
- tempérée (N) : cet appareil frigorifique est destiné à être utilisé à des températures ambiantes comprises entre 16° C et 32° C ;
- subtropicale (ST) : cet appareil frigorifique est destiné à être utilisé à des températures ambiantes comprises entre 16° C et 38° C ;
- tropicale (T) : cet appareil frigorifique est destiné à être utilisé à des températures ambiantes comprises entre 16° C et 43° C ;

DESCRIPTION DE L'APPAREIL

Accessoires et désignation

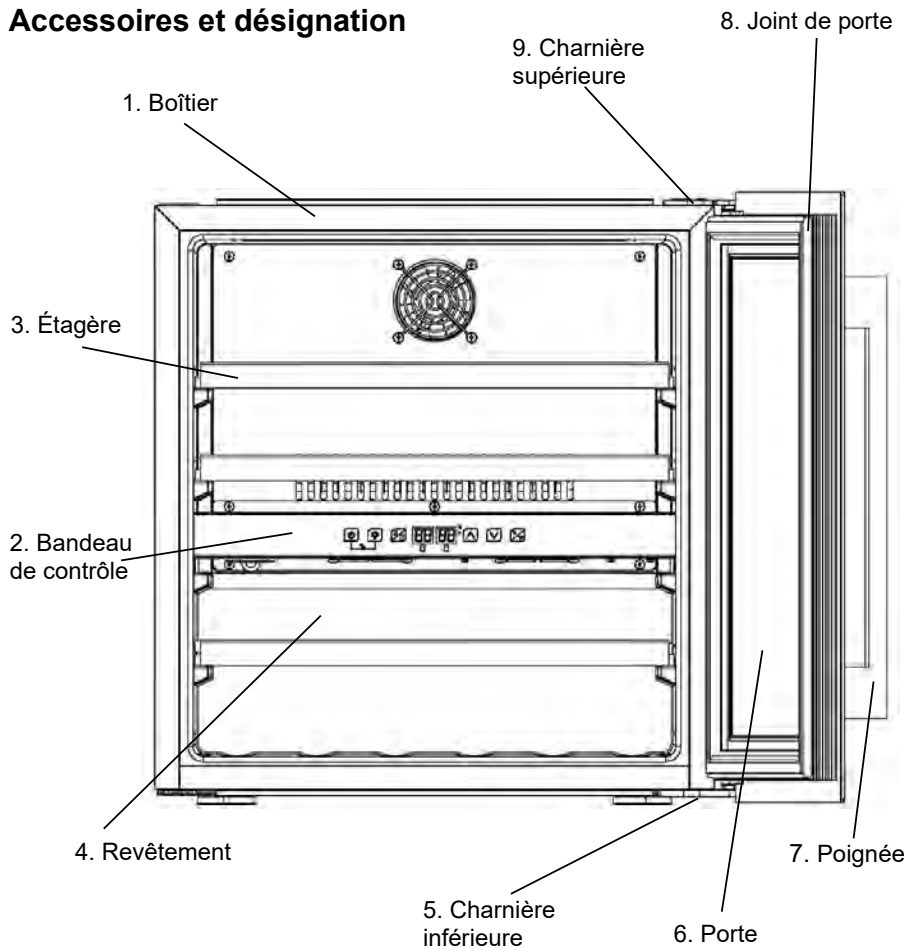

Remarque: les étagères, le cadre de porte, la poignée et les autres accessoires peuvent varier en fonction des modèles et avoir une configuration différente. Toutes les photos dans ce manuel sont fournies à titre indicatif. L'appareil que vous achetez peut différer de celui présenté ici. Veuillez vous référer au produit réel.

INSTALLATION DE LA POIGNEE ET REVERSIBILITE DE LA PORTE DE LA CAVE A VIN

1. Installer la poignée sur le cadre de porte de l'appareil.

La poignée et les vis sont livrées dans un emballage distinct dans le carton.

① Faites apparaître les deux petits trous dans la face interne du cadre de porte en tirant légèrement sur le joint de porte. ② Fixez la poignée dans les trous et insérez les vis de l'intérieur. ③ Serrez-les à l'aide d'un tournevis ④ Replacez le joint de porte pour recouvrir les vis.

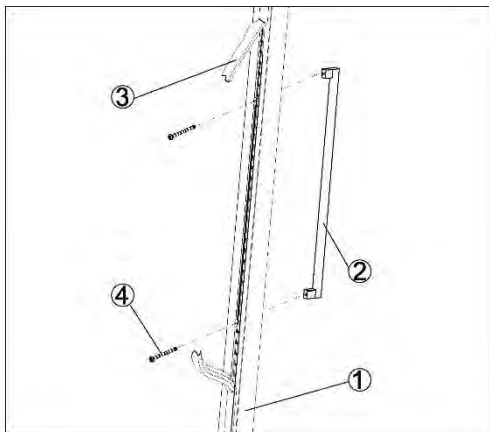

2. Inverser le sens d'ouverture de la porte

Notre cave à vin est livrée avec la porte s'ouvrant de gauche à droite. Pour inverser le sens d'ouverture:

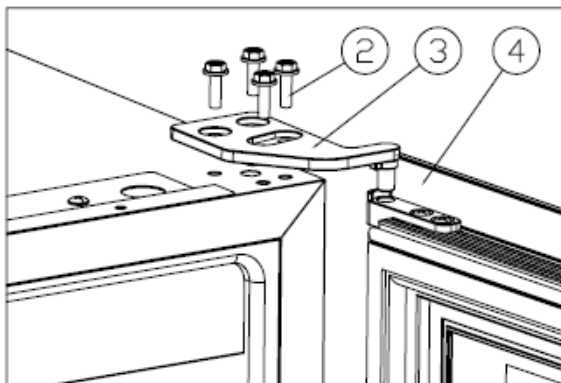

Figure 1

- Ouvrez la porte à 90 degrés et maintenez-la fixe.
- Désserrez les vis ② de la charnière supérieure droite [Figure 1].

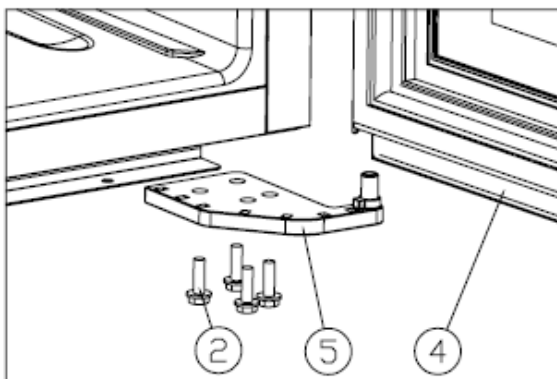

Figure 2

- Déserrez les vis (2), démontez la charnière inférieure droite (5), et retirez la porte. [Figure 2].

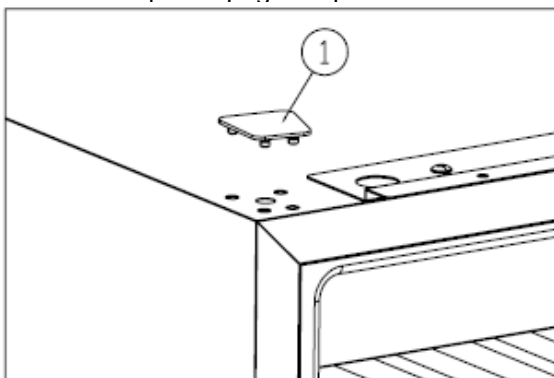

Figure 3

- Enlever le cache du joint (1). [Figure 3]

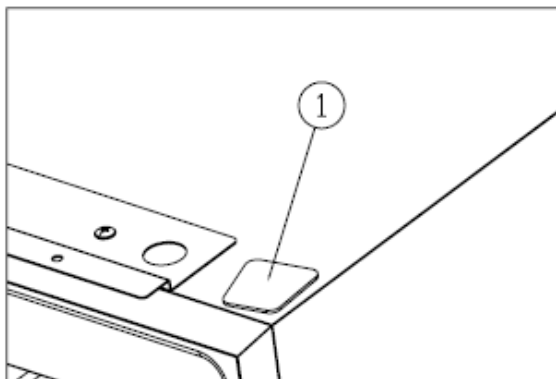

Figure 4

- Installez le cache de l'autre côté (1). [Figure 4]

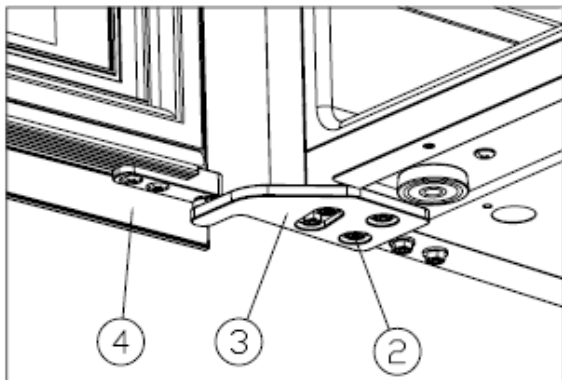

Figure 5

- Installez la charnière inférieure droite (3) et serrez les vis. [Figure 5]

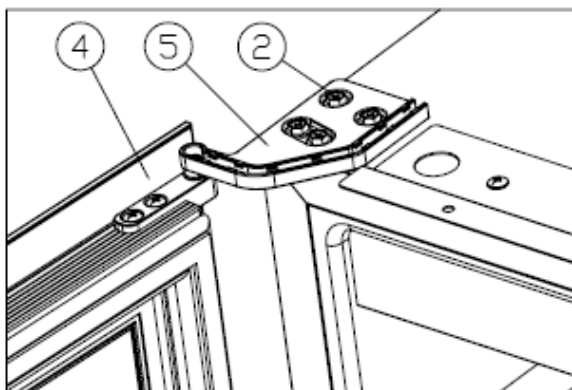

Figure 6

- Tournez la porte (4) à 180 degrés et insérez la charnière supérieure droite (5), serrez les vis. [Figure 6]

L'inversion de la porte est terminée.

INSTALLATION ET UTILISATION

Mise en place



N'inclinez pas l'appareil de plus de 45° lorsque vous le déplacez pour le mettre en place.



L'appareil doit être posé sur une surface plane et sèche ou sur un revêtement non combustible; ne pas utiliser la mousse d'emballage comme tampon.



Ne placez pas l'appareil dans un endroit humide.



N'utilisez pas l'appareil dans un endroit très froid.



N'utilisez pas l'appareil à l'extérieur si le temps est ensoleillé ou pluvieux.

L'appareil est conçu pour être intégré dans une niche de meuble.

Schéma d'installation :

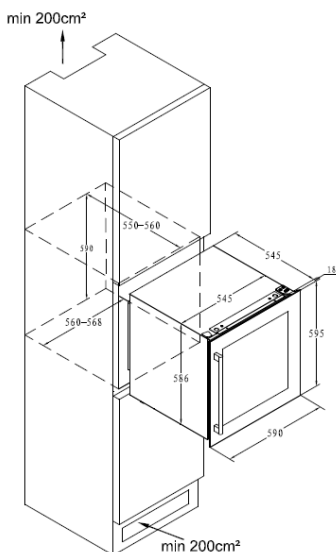

Les bouteilles de vin peuvent être mises dans l'appareil lorsque vous sentez un refroidissement à l'intérieur après environ 1 heure de fonctionnement.

Avant la première utilisation

1. Nettoyer le compartiment

Avant d'allumer l'appareil, veuillez consulter la section « Entretien et nettoyage »

2. Laisser l'appareil immobile

Avant d'allumer l'appareil, placez-le à niveau sur une surface plane et sèche pendant au moins 30 minutes.

3. Allumer

L'appareil commence à fonctionner et l'intérieur devrait être refroidi au bout d'environ 1 heure, autrement vous devez vérifier la connexion électrique.

Bandeau de contrôle



Lorsque le bandeau de contrôle est verrouillé, les touches ne répondent pas. Il faut d'abord le déverrouiller.



Allumer/Éteindre

Maintenez appuyée la touche pendant 3 secondes pour éteindre l'appareil et passer en mode veille.

Maintenez appuyée la touche à nouveau pendant 3 secondes pour retourner au fonctionnement normal.



Lumière

Appuyez sur la touche pour allumer/éteindre la lumière LED à l'intérieur. En mode veille, la touche ne répond pas.



Sélection de la zone

Appuyez sur la touche pour choisir la zone, supérieure ou inférieure, dont vous souhaitez régler la température. Appuyez une fois sur la touche, l'écran de la zone choisie se met à clignoter. Utilisez les touches haut et bas pour régler la température. Appuyez à nouveau sur la touche pour changer de zone et régler sa température.



Haut

Appuyez sur la touche, l'écran LED indique la température fixée en clignotant. Continuez à appuyer, chaque pression augmentera la température de 1°C. Le clignotement cesse si au bout de 5 secondes aucune touche n'a été appuyée, la température définie sera mémorisée. L'écran LED retourne à l'affichage de la température intérieure réelle.



Bas

Appuyez sur la touche, l'écran LED indique la température fixée en clignotant. Continuez à appuyer, chaque pression diminuera la température de 1°C. Le clignotement cesse si au bout de 5 secondes aucune touche n'a été appuyée, la température définie sera mémorisée. L'écran LED retourne à l'affichage de la température intérieure réelle.



Verrouillage enfants (combinaison de touches)

Verrouillage : Maintenez appuyées simultanément les deux touches pendant 3 secondes pour verrouiller le bandeau de commande.

Déverrouillage : Maintenez appuyées simultanément les deux touches pendant 3 secondes pour déverrouiller le bandeau de commande.



Basculer l'affichage entre degrés Fahrenheit / Celsius

Appuyez sur la touche pour basculez l'affichage de la température entre Fahrenheit et Celsius.



Attention

1. Pour les zones supérieure et inférieure, la température de refroidissement peut être réglée entre **5-22°C**. La température de la zone inférieure doit être supérieure ou égale à celle de la zone supérieure.

2. Alarme sonore : en cas de dysfonctionnement du système, une alarme sonore est émise. Appuyez sur une touche quelconque du bandeau de commande pour l'arrêter.
3. Défaillance du capteur de température:
 - En cas de défaillance du capteur de température, un code d'erreur s'affiche.
E1 pour circuit ouvert; E2 pour court-circuit.
 - Lorsqu'il y a une défaillance du capteur de température de la zone inférieure, les codes d'erreur suivants s'affichent :
E5 pour circuit ouvert; E6 pour court-circuit.
 - Lorsqu'il y a une défaillance du capteur de dégivrage, les codes d'erreur suivants s'affichent :
 - E3 pour circuit ouvert; E4 pour court-circuit.

Stockage des bouteilles de vin

- L'appareil est doté de suffisamment d'étagères indépendantes pour vous permettre à ranger vos bouteilles de vin aisément.
- Capacité de stockage: **36** bouteilles (bouteilles de type standard bordelais, 750ml).

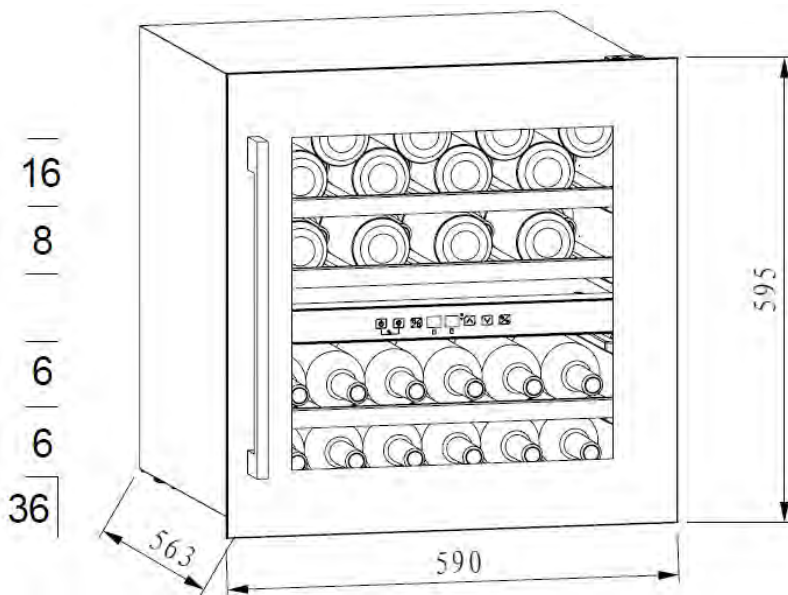

La capacité de chargement varie en fonction de la manière dont les bouteilles sont rangées et des différentes tailles des bouteilles.

- Cependant, afin de gagner davantage de place de rangement, il est possible de retirer les clayettes et de placer les bouteilles directement les unes au-dessus des autres.
- Chaque étagère peut supporter 1 ou 2 rangées de bouteilles de vin. Il n'est pas recommandé de mettre plus de 2 rangées de bouteilles sur une étagère.
- Chaque étagère peut être sortie partiellement pour ranger facilement les bouteilles de vin.
- Ouvrez suffisamment la porte avant de sortir les étagères.
- Si la cave à vin est restée vide pendant une longue période, il est recommandé de l'éteindre, de la nettoyer soigneusement et de laisser sa porte ouverte pour la ventilation.

- Le tableau ci-dessous indique les températures recommandées pour conserver et servir le vin:

Vin rouge	15 -18°C
Vin blanc	9 -14°C
Vin rosé	10 -11°C
Champagne et vin mousseux	5 - 8°C

DEPANNAGE

L'appareil fait beaucoup de bruit.	<ul style="list-style-type: none"> • Veuillez maintenir le produit en position horizontale. • Laissez un peu d'espace entre l'appareil et les murs.
Il y a un bruit de liquide qui coule à l'intérieur de l'armoire.	<ul style="list-style-type: none"> • C'est normal. Ce bruit est dû au réfrigérant circulant à l'intérieur.
L'appareil ne s'allume pas.	<ul style="list-style-type: none"> • Assurez-vous qu'il est correctement branché. • Assurez-vous de l'allumer. • Le compresseur redémarre 5 minutes après une coupure de courant.
Le compresseur fonctionne en continu.	<ul style="list-style-type: none"> • S'il n'y a aucune production de froid, appelez le service après-vente.
La porte ne se ferme pas hermétiquement.	<ul style="list-style-type: none"> • Après une longue utilisation, le joint de la porte peut devenir rigide et partiellement déformé. <ol style="list-style-type: none"> 1. Chauffez le joint de la porte avec un séchoir ou une serviette chaude. 2. Après le ramollissement du joint, fermez la porte.

L'appareil ne refroidit pas suffisamment.	<ul style="list-style-type: none"> • Réglez la température. • Gardez l'appareil à l'abri du soleil ou de la chaleur. • Evitez d'ouvrir la porte fréquemment.
Il y a des odeurs désagréables à l'intérieur de l'armoire.	<ul style="list-style-type: none"> • La présence d'une odeur de plastique se dégageant des appareils achetés récemment est normale et disparaîtra après quelques temps. • Nettoyez le compartiment et ventilez-le pendant quelques heures.
Il y a de la condensation sur la porte vitrée.	<ul style="list-style-type: none"> • N'ouvrez pas la porte fréquemment ou pendant une longue période. • Ne réglez pas une température trop basse. • Une température et une humidité ambiantes élevées peuvent causer de la condensation.
La lampe ne fonctionne pas.	<ul style="list-style-type: none"> • Vérifiez d'abord l'alimentation. • Appelez le service après-vente du détaillant si la lampe est cassée.

ENTRETIEN ET NETTOYAGE

Nettoyage

- Débranchez l'appareil avant de le nettoyer.
- Nettoyez l'appareil à l'eau avec un chiffon doux ou une éponge.
- N'utilisez pas de solvants organiques, de détergent alcalin, d'eau bouillante, de lessive en poudre, de liquide acide, etc.
- Ne rincez pas le compartiment de l'appareil.

Les produits ci-dessous endommageront la surface de la cave à vin:



Détergent alcalin



Solvants organiques



Brosses



Eau bouillante

Coupure de courant

La plupart des coupures de courant peuvent se régler en peu de temps. Pour protéger vos vins lors d'une coupure de courant, évitez d'ouvrir la porte. Lorsque les coupures de courant sont de longue durée, prenez les mesures nécessaires pour protéger votre vin.

Mise de l'appareil hors service pendant une longue durée

Retirez toutes les bouteilles de l'appareil, débranchez l'appareil, nettoyez soigneusement l'intérieur et l'extérieur de l'appareil, extérior de l'appareil et laissez la porte ouverte. Et laissez la porte ouverte pour éviter la formation de moisissure dans l'appareil.



Si l'appareil est débranché ou en cas de coupure de courant, vous devez attendre au moins cinq minutes avant de le redémarrer.

Déplacement de l'appareil

- Coupez l'alimentation et débranchez l'appareil.
- Retirez toutes les bouteilles de l'appareil.
- Lorsque vous déplacez l'appareil, ne l'inclinez pas à plus de 45°.

Inférieur à 45°



CARACTERISTIQUES TECHNIQUES

Marque	SCHNEIDER
Référence	SCCVI602BS, SCCVI602BK
Modèle	JCF-92S
Alimentation électrique	220-240V~
Courant électrique	50Hz
Dimensions de l'appareil (LxPxH)	590 x 563 x 595 mm
Poids net	34 KG
Gaz réfrigérant	R600a (25g)
Isolant	Cyclopentane

FICHE TECHNIQUE RELATIVE AU RÈGLEMENT SUR L'ÉTIQUETAGE ÉNERGÉTIQUE: 2019/2016/UE

La fiche d'information sur le produit selon le règlement UE n ° 2019/2016 L'étiquetage énergétique des appareils frigorifiques se trouve sous l'URL ou le code QR indiqué sur l'étiquette énergétique

SCCVI602BS - URL: <https://eprel.ec.europa.eu/qr/450461>

SCCVI602BK - URL: <https://eprel.ec.europa.eu/qr/450464>

EXCLUSIONS DE GARANTIE:

La garantie ne couvre pas les pièces d'usure du produit, ni les problèmes ou les dommages résultant de :

- (1) Détériorations superficielles dues à l'usure normale du produit ;
- (2) Défauts ou détériorations dus au contact du produit avec des aliments ou des liquides et dus à la corrosion provoquée par la rouille ou de présence d'insectes ;
- (3) Tout incident, abus, utilisation impropre, modification, démontage ou réparation non autorisés ;
- (4) Toute opération impropre d'entretien, utilisation non conforme aux instructions concernant le produit ou branchement à une tension incorrecte ;
- (5) Toute utilisation d'accessoires non fournis ou approuvés par le fabricant.

La garantie sera annulée en cas d'élimination de la plaque signalétique et/ou du numéro de série du produit.

Garantie du produit et pièces de rechange disponibles

Selon les termes de la garantie du fabricant applicable au lieu, l'utilisation du Service à la clientèle est gratuite. La durée minimale de la garantie (garantie du fabricant pour les consommateurs privés) dans l'Espace Economique Européen est de 2 ans selon les termes de garantie applicable au lieu. Les conditions de garantie n'affectent pas les autres droits ou réclamations détenus par vous-même en vertu de la législation locale.

Des informations détaillées sur la période de garantie et les conditions de garantie dans votre pays sont disponibles auprès du service à la clientèle, de votre revendeur ou de notre site Web.

Les pièces de rechange d'origine fonctionnelles selon la directive écoconception correspondante peuvent être obtenues auprès du service à la clientèle pendant une période d'au moins 4 ans à compter de la date de mise sur le marché de votre appareil dans l'Espace économique européen.

Pour plus de spécifications techniques sur l'agent de réparation et pour commander des pièces de rechange, veuillez-vous rendre sur : <https://www.schneiderconsumer.com>

MISE AU REBUT



La directive Européenne 2012/19/UE sur les Déchets des Equipements Electriques et Electroniques (DEEE), exige que les appareils ménagers usagés ne soient pas jetés dans le flux normal des déchets municipaux. Les appareils usagés doivent être collectés séparément afin d'optimiser le taux de récupération et le recyclage des matériaux qui les composent et réduire l'impact sur la santé humaine et l'environnement.

Le symbole de la poubelle barrée est apposé sur tous les produits pour rappeler les obligations de la collecte séparée. Les consommateurs devront contacter les autorités locales ou leur revendeur concernant la démarche à suivre pour l'enlèvement de leur appareil.

Informations sur la signification du marquage de conformité



Le marquage CE indique que le produit répond aux principales exigences des Directives Européenne 2014/35/UE (Basse Tension), 2014/30/UE (Compatibilité Electromagnétique), 2011/65/UE (Réduction de l'emploi de certaines substances dangereuses dans les EEE).



Pour en savoir plus :
www.quefairedemesdechets.fr

Importé par: SCHNEIDER CONSUMER GROUP,
12, rue Jules Ferry, 93110 Rosny-sous-Bois, FRANCE



**DIESES GERÄT IST NUR FÜR DEN
HAUSHALT BESTIMMT!**

Bitte lesen Sie alle Anweisungen vor dem ersten Gebrauch sorgfältig durch und bewahren Sie sie zum späteren Nachschlagen auf.

SICHERHEITSHINWEISE UND WARNHINWEISE

Ihre Sicherheit ist für uns von größter Bedeutung. Lesen Sie diese Bedienungsanleitung sorgfältig durch, bevor Sie das Gerät installieren und verwenden. Wenn Sie Zweifel an den in diesem Handbuch enthaltenen Informationen haben, wenden Sie sich bitte an den technischen Service.

⚠️ Warnung

- Dieses Gerät kann von Kindern ab 8 Jahren sowie von Personen mit eingeschränkter körperlicher, sensorischer und geistiger Leistungsfähigkeit oder von Personen ohne Erfahrung oder Wissen verwendet werden, wenn sie von einer Überwachung oder vorherigen Anweisungen in Bezug auf profitiert haben

Verwenden Sie das Gerät sicher und verstehen Sie die damit verbundenen Gefahren. Kinder dürfen nicht mit dem Gerät spielen. Die Reinigung und routinemäßige Wartung durch den Benutzer sollte nicht von Kindern ohne Aufsicht durchgeführt werden.

- Kinder sollten beaufsichtigt werden, um sicherzustellen, dass sie nicht mit dem Gerät spielen.
- Dieses Gerät ist nur zur Lagerung von Wein vorgesehen.
- Dieses Gerät ist NUR FÜR DEN HAUSHALTSGEBRAUCH und nicht für den gewerblichen oder industriellen Gebrauch bestimmt.
- VORSICHT: Halten Sie die Lüftungsöffnungen im Gerätegehäuse oder in der eingebauten Struktur frei.
- VORSICHT: Den Kühlkreislauf nicht beschädigen.

- **VORSICHT:** Verwenden Sie keine Elektrogeräte im Lebensmittelfach, es sei denn, sie sind vom vom Hersteller empfohlenen Typ.
- Stellen Sie sicher, dass das Gerät gemäß den Angaben auf dem Typenschild an das Netzteil angeschlossen ist.
- Verwenden Sie eine unabhängige geerdete Steckdose mit 10 A oder mehr. Schließen Sie sie nicht an einen Transformator oder mehrere Steckdosenleisten an.
- Stellen Sie sicher, dass die Steckdose ordnungsgemäß geerdet ist, und beschädigen Sie das Netzkabel und den Stecker nicht.
- Schließen Sie den Netzstecker richtig an eine Steckdose an, um Brandgefahr zu vermeiden.
- Nach dem Aufstellen des Geräts muss der Stecker leicht zugänglich sein, damit er im Falle eines Unfalls leicht abgezogen werden kann.

- Lagern oder verbrennen Sie kein Benzin oder andere brennbare Flüssigkeiten in der Nähe des Geräts, um einen möglichen Brand zu vermeiden.
- Lagern Sie keine brennbaren Flüssigkeiten, Sprengstoffe, alkalischen und sauren Flüssigkeiten und viele andere im Gerätefach.
- Betreiben Sie keine anderen Geräte im Fach.

Kindersicherheit

- Lassen Sie Kinder nicht im Gerät spielen, damit sie nicht eingeklemmt werden.
- Lassen Sie niemals Kinder beim Spielen an die Tür lehnen, um ein Herunterfallen des Geräts zu verhindern.
- Lassen Sie Kinder nicht in den Kompressorraum und berühren Sie nicht die Metallkomponenten auf der Rückseite des Geräts, um mögliche Verletzungen zu vermeiden.

Verhindern Sie, dass das Gerät mit Wasser in Kontakt kommt

- Sprühen Sie kein Wasser auf das Gerät und waschen Sie das Gerät nicht, indem Sie es gießen oder mit Wasser füllen, um eine unsachgemäße Isolierung und die Gefahr eines Stromschlags zu vermeiden.

Achten Sie auf Frost

- Berühren Sie die Innenverkleidung des Fachs nicht, insbesondere nicht mit nassen Händen, um Verletzungen durch Einfrieren während des Betriebs des Geräts zu vermeiden.

Änderungen am Gerät sind nicht zulässig

- Versuchen Sie nicht, das Gerät selbst zu reparieren, da es sonst Ihr Gerät beschädigen kann. Trennen Sie das Gerät unter bestimmten Bedingungen vom Stromnetz
- Trennen Sie das Gerät vom Stromnetz, bevor Sie es reinigen und warten.

- Trennen Sie das Gerät bei einem Stromausfall vom Stromnetz.

Entsorgung des Gerätes

- Bitte entsorgen Sie brennbares Kältemittel und flüchtiges Gas gemäß den örtlichen Vorschriften für die Entsorgung des Geräts.
- Bitte zerlegen Sie vor der Entsorgung des Geräts die Türen, damit Kinder nicht eingeklemmt werden.
- Bringen Sie das Gerät zu einem zugelassenen Entsorgungszentrum.



Verbot Beschädigen Sie das Netzkabel nicht

- Ziehen Sie nicht den Stecker aus der Steckdose, indem Sie am Netzkabel und nicht am Stecker ziehen.
- Befestigen Sie das Gerät nicht absichtlich über dem Netzkabel und treten Sie nicht auf das Kabel.
- Legen Sie das Netzkabel an die richtige Stelle, wenn Sie das Gerät bewegen.

Wenn das Netzkabel beschädigt ist

- Verwenden Sie kein beschädigtes Netzkabel und tun Sie dies nicht Ersetzen Sie es sofort durch den Hersteller, einen Servicemitarbeiter oder einen qualifizierten Elektriker.
- Falls erforderlich, verlängern Sie das Kabel

Lieferung mit einem Kabel von 0,75 mm² oder mehr durch einen qualifizierten Elektriker.

- **VORSICHT:** Um Risiken aufgrund der Instabilität des Geräts zu vermeiden,
Dies muss gemäß den Anweisungen behoben werden.
- Lagern Sie in diesem Gerät keine explosiven Substanzen wie z Aerosole mit brennbaren Treibmitteln.
- **VORSICHT:** Platzieren Sie keine Steckdosenleisten oder tragbaren Netzteile auf der Rückseite des Geräts

- **VORSICHT:** Stellen Sie bei der Installation sicher, dass das Netzkabel nicht eingeklemmt oder beschädigt ist.
- Erweiterte Türöffnungen führen wahrscheinlich zu einem deutlichen Temperaturanstieg in den Gerätefächern.
- Zugängliche Oberflächen und Entwässerungssysteme regelmäßig reinigen.
- Die LED-Lampe ist nicht austauschbar.
- Wenn das Netzkabel zu kurz ist, um die nächste Klemme zu erreichen, ordnen Sie die Oberflächen neu an oder lassen Sie eine zusätzliche Klemme von einem qualifizierten Elektriker montieren.
- Dieses Kühlgerät ist nicht zur Verwendung als Einbaugerät vorgesehen.
- Dieser Kühlschrank ist nicht zum Einfrieren von Lebensmitteln geeignet.

WARNUNG: Platzieren Sie keine beweglichen Mehrfachsteckdosen oder tragbaren Netzteile auf der Rückseite des Geräts.

Kältemittel



Achtung; Brandgefahr /
brennbare Materialien

**Achtung; Brandgefahr /
brennbare Materialien**

WARNUNG: Während der Stellen Sie das Gerät so auf, dass das Netzkabel nicht eingeklemmt oder beschädigt ist.

Das im Kreislauf dieser Vorrichtung enthaltene Kältemittelgas ist Isobutan (R 600a), ein umweltschädliches, aber brennbares Gas. Achten Sie beim Transport und bei der Installation des Geräts darauf, keinen Teil des Kühlkreislaufs zu beschädigen.

Positionierung

Installieren Sie dieses Gerät an einem Ort, an dem die Umgebungstemperatur der auf dem Typenschild des Geräts angegebenen Klimaklasse entspricht:

Klassenzimmer klimatisch	Temperatur Umgebungs
SN	+ 10 °C bis +32 °C
N	+ 16 °C bis +32 °C
ST	+ 16 °C bis +38 °C
T	+ 16 °C bis +43 °C

Für Kühlgeräte mit Klimaklasse:

Für Kühlgeräte mit Klimaklasse:

- subnormal (SN): „Dieses Kühlgerät ist für die Benutzung in Umgebungstemperaturen von 10 °C bis 32 °C vorgesehen“;
- normal (N): „Dieses Kühlgerät ist für die Benutzung in Umgebungstemperaturen von 16 °C bis 32 °C vorgesehen“;
- subtropisch (ST): „Dieses Kühlgerät ist für die Benutzung in Umgebungstemperaturen von 16 °C bis 38 °C vorgesehen“;
- tropisch (T): „Dieses Kühlgerät ist für die Benutzung in Umgebungstemperaturen von 16 °C bis 43 °C vorgesehen“;

BESCHREIBUNG DES GERÄTS

Zubehör und Bezeichnung

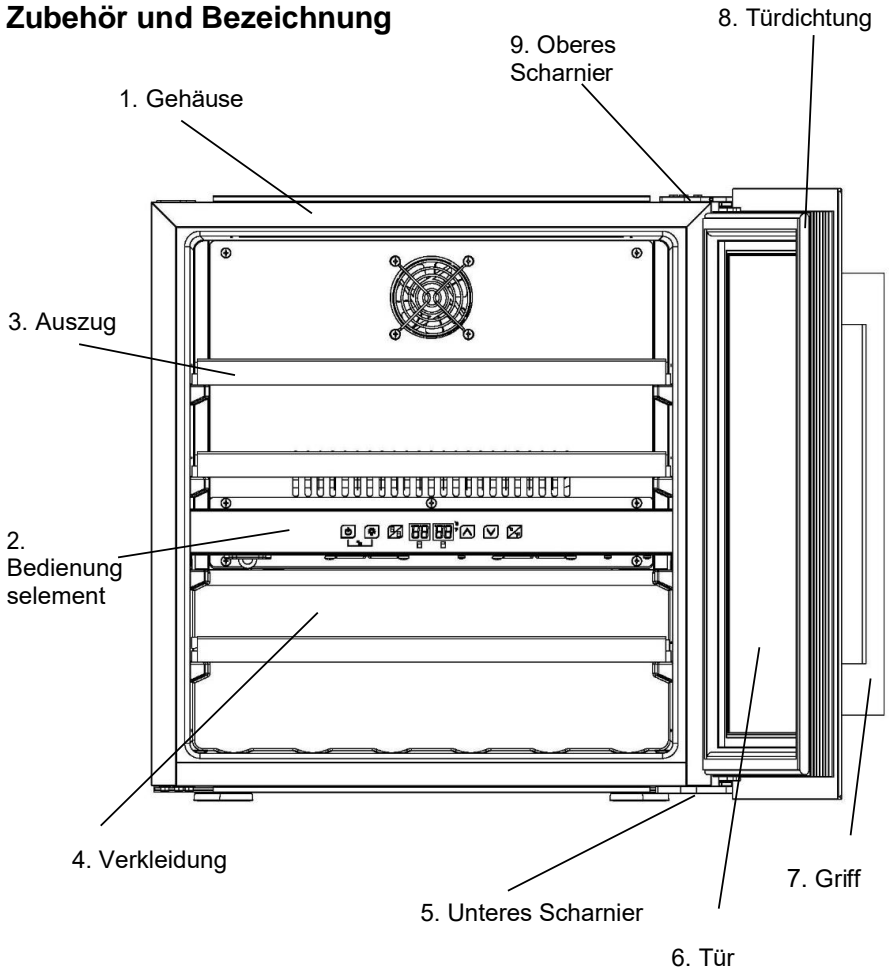

Hinweis: Regale, Türrahmen, Griff und anderes Zubehör können je nach Modell variieren und unterschiedliche Konfigurationen haben. Alle Fotos in diesem Handbuch dienen nur als Referenz. Das von Ihnen gekaufte Gerät kann von dem hier gezeigten abweichen. Bitte beziehen Sie sich auf das aktuelle Produkt.

INSTALLATION DES GRIFFS UND Änderung der Öffnungsrichtung der Gerätetür

1. Installieren Sie den Griff am Türrahmen des Geräts.

Der Griff und die Schrauben werden separat in der Box geliefert.

① Zeigen Sie die beiden kleinen Löcher in der Innenseite des Türrahmens, indem Sie leicht an der Türdichtung ziehen. ② Befestigen Sie den Griff in der Löcher und setzen Sie die Schrauben von innen ein. ③ Ziehen Sie sie mit einem Schraubendreher fest ④ Bringen Sie die Türdichtung wieder an, um die Schrauben abzudecken.

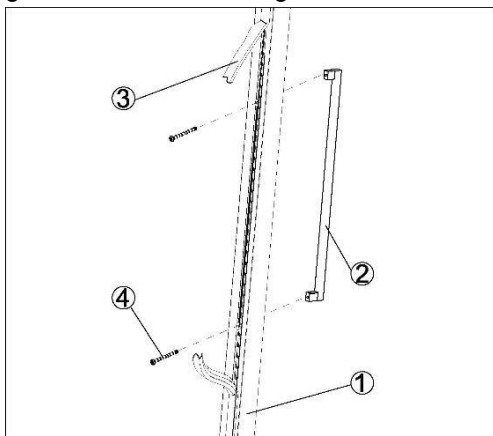

2. Die Öffnungsrichtung der Tür umkehren

Unser Weinkühler wird mit der Türöffnung von links nach rechts geliefert. So kehren Sie die Öffnungsrichtung um:



Abbildung 1

- Öffnen Sie die Tür um 90 Grad und halten Sie sie fest.
- Lösen Sie die Schrauben ② des oberen rechten Scharniers [Abbildung 1].

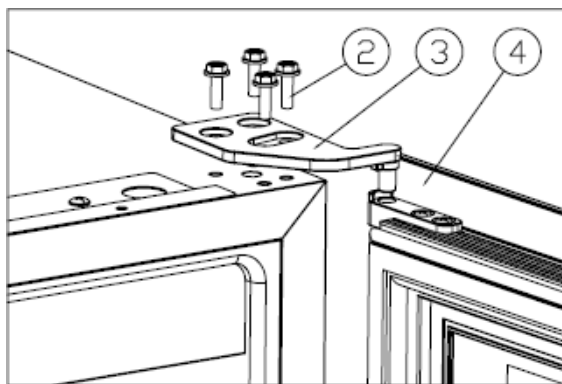
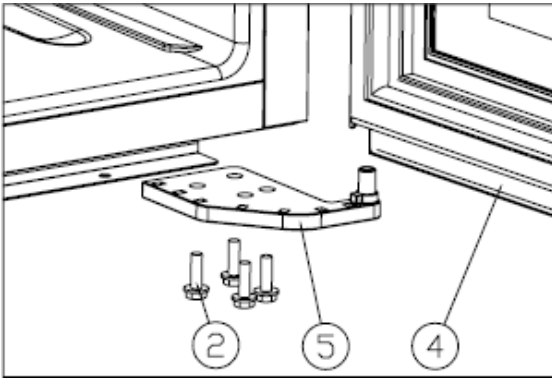

Figur 2

- Lösen Sie die Schrauben ②, entfernen Sie das untere rechte Scharnier ⑤, und entfernen Sie die Tür. [Figur 2].

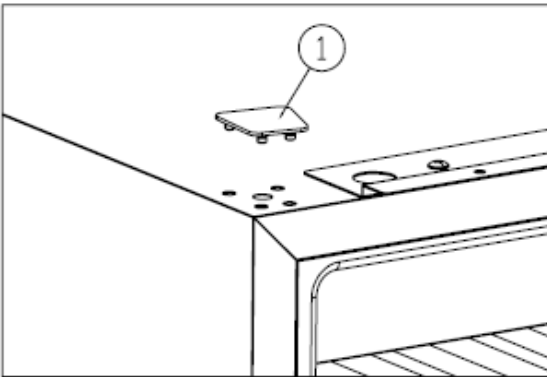

Figur 3

- Entfernen Sie die Dichtungsabdeckung ①. [Figur 3]

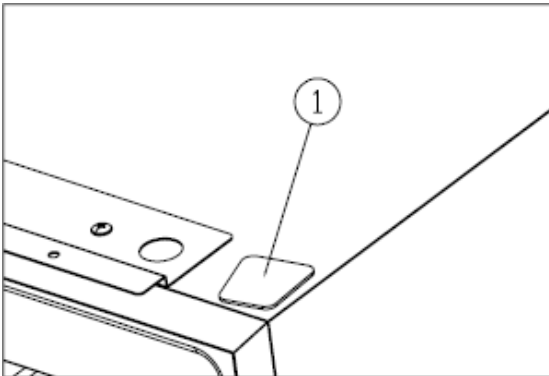

Figur 4

- Installieren Sie die Abdeckung auf der anderen Seite. [Figur 4]



Abbildung 5

- Installieren Sie das untere rechte Scharnier ③ und ziehen Sie die Schrauben fest. [Abbildung 5]

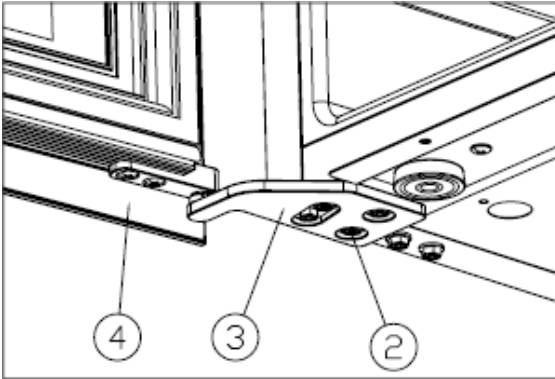
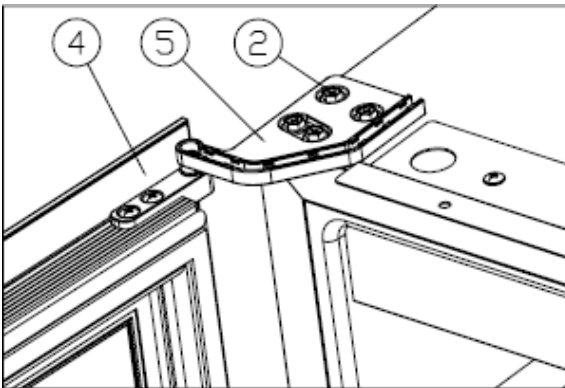

Abbildu

- Drehen Sie die Tür um 180 Grad und setzen Sie das obere Scharnier ein rechts⑤, die Schrauben festziehen.
[Abbildung 6]

Die Änderung der Öffnungsrichtung ist abgeschlossen.

INSTALLATION UND VERWENDUNG

Einrichten



Neigen Sie das Gerät nicht mehr als 45 °, wenn Sie es bewegen, um es einzurichten.



Das Gerät muss auf eine flache, trockene Oberfläche oder auf ein nicht brennbares Kissen gestellt werden. Verwenden Sie den Verpackungsschaum nicht als Puffer.



Stellen Sie das Gerät nicht an einem feuchten Ort auf.



Verwenden Sie das Gerät nicht an einem extrem kalten

Ort.



Verwenden Sie das Gerät nicht im Freien, wenn das Wetter sonnig ist oder regnerisch.

Das Gerät ist so konzipiert, dass es in eine Möbelnische integriert werden kann.

Installationsdiagramm:

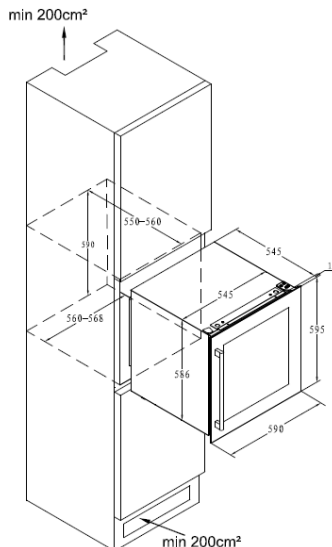

Die Weinflaschen können in das Gerät eingesetzt werden, wenn Sie nach etwa 1 Betriebsstunde eine Abkühlung im Inneren spüren.

Starten Sie die Verwendung

1. Reinigen Sie das Fach

Lesen Sie vor dem Einschalten des Geräts den Abschnitt "Pflege und Reinigung".

2. Lassen Sie das Gerät ruhig

Stellen Sie das Gerät vor dem Einschalten mindestens 30 Minuten lang auf eine ebene, trockene Oberfläche.

3. Aufleuchten

Das Gerät beginnt zu arbeiten und der Innenraum sollte nach ca. 1 Stunde abkühlen. Andernfalls müssen Sie die elektrische Verbindung überprüfen.

Schalttafel

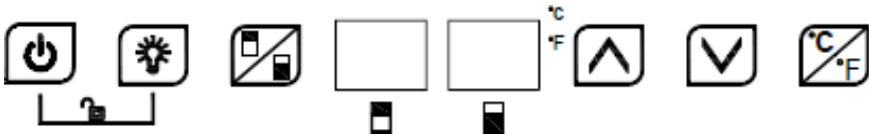

Wenn das Bedienfeld gesperrt ist, reagieren die Tasten nicht. Es muss zuerst entsperrt werden.



Einschalten ausschalten

Halten Sie die Taste 3 Sekunden lang gedrückt, um das Gerät auszuschalten und in den Standby-Modus zu wechseln.

Halten Sie die Taste erneut 3 Sekunden lang gedrückt, um zum normalen Betrieb zurückzukehren.



Licht

Drücken Sie die Taste, um das LED-Licht im Inneren ein- und auszuschalten. Im Standby-Modus reagiert die Taste nicht.



Zonenauswahl

Drücken Sie die Taste, um die obere oder untere Zone auszuwählen, für die Sie die Temperatur einstellen möchten. Drücken Sie die Taste einmal, der Bildschirm der ausgewählten Zone beginnt zu blinken. Verwenden Sie die Auf- und Ab-Tasten, um die Temperatur einzustellen. Drücken Sie die Taste erneut, um die Zone zu ändern und die Temperatur anzupassen.



Hoch

Drücken Sie die Taste, die LED-Anzeige zeigt die eingestellte Temperatur durch Blinken an. Halten Sie gedrückt, jeder Druck erhöht die Temperatur um 1 ° C. Das Blinken hört auf, wenn nach 5 Sekunden ohne Drücken der Taste die eingestellte Temperatur gespeichert wird. Die LED-Anzeige zeigt wieder die tatsächliche Innentemperatur an.



Niedrig

Drücken Sie die Taste, die LED-Anzeige zeigt die eingestellte Temperatur durch Blinken an. Drücken Sie weiter, bei jedem Drücken wird die Temperatur um 1 ° C gesenkt. Das Blinken hört auf, wenn nach 5 Sekunden keine Taste gedrückt wurde und die eingestellte Temperatur gespeichert wird. Die LED-Anzeige zeigt wieder die tatsächliche Innentemperatur an.



Kindersicherung (Tastenkombination)

Sperrn: Halten Sie beide Tasten gleichzeitig 3 Sekunden lang gedrückt, um das Bedienfeld zu sperren.

Entsperren: Halten Sie beide Tasten gleichzeitig 3 Sekunden lang gedrückt, um das Bedienfeld zu entsperren.



Anzeige zwischen Grad Fahrenheit / Celsius umschalten

Drücken Sie die Taste, um die Temperaturanzeige zwischen Fahrenheit und Celsius umzuschalten.



Warnung

1. Für die obere und untere Zone kann die Kühltemperatur zwischen 5 und 22 ° C eingestellt werden. Die Temperatur der unteren Zone muss größer oder gleich der der oberen Zone sein.

2. Akustischer Alarm: Bei einer Systemstörung wird ein akustischer Alarm ausgegeben. Drücken Sie eine beliebige Taste auf dem Bedienfeld, um es zu stoppen.
3. Ausfall des Temperatursensors:
 - Wenn der Temperatursensor ausfällt, wird ein Fehlercode angezeigt.
E1 für Leerlauf; E2 für Kurzschluss.
 - Bei einem Ausfall des Temperatursensors für die untere Zone werden die folgenden Fehlercodes angezeigt:
E5 für Leerlauf; E6 für Kurzschluss.
 - Bei einem Fehler des Abtausensors werden die folgenden Fehlercodes angezeigt:
E3 für Leerlauf; E4 für Kurzschluss.

Lagerung von Weinflaschen

- Das Gerät verfügt über genügend unabhängige Regale, damit Sie Ihre Weinflaschen problemlos aufbewahren können.
- Lagerkapazität: 36 Flaschen (Bordeaux Standardflaschen, 750 ml).

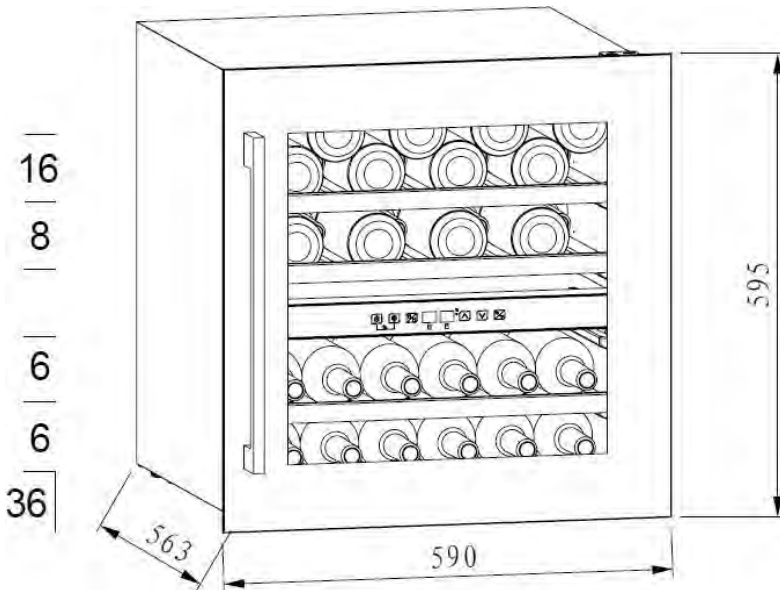

Die Ladekapazität hängt von der Lagerung der Flaschen und den unterschiedlichen Flaschengrößen ab.

- Um jedoch mehr Stauraum zu sparen, können die Regale entfernt und die Flaschen direkt übereinander gestellt werden.
- Jedes Regal kann 1 oder 2 Reihen Weinflaschen aufnehmen. Es wird nicht empfohlen, mehr als 2 Flaschenreihen in ein Regal zu stellen.
- Jedes Regal kann zur einfachen Aufbewahrung von Weinflaschen teilweise herausgezogen werden.
- Öffnen Sie die Tür ausreichend, bevor Sie die Regale entfernen.
- Wenn der Weinkühler längere Zeit leer war, wird empfohlen, ihn auszuschalten, gründlich zu reinigen und die Tür zur Belüftung offen zu lassen.

- Die folgende Tabelle zeigt die empfohlenen Temperaturen für die Lagerung und das Servieren von Wein:

Rotwein	15 - 18 ° C.
Weißwein	9-14 ° C.
Roséwein	10-11 ° C.
Champagner und Sekt	5 - 8 ° C.

- ❖ Verschiedene Weinsorten haben unterschiedliche Lagertemperaturen. Die Haltbarkeit beträgt 2 bis 10 Jahre.

FEHLERBEHEBUNG

Das Gerät macht viel Lärm.	<ul style="list-style-type: none"> Bitte halten Sie das Produkt in horizontaler Position. Lassen Sie etwas Platz zwischen dem Gerät und den Wänden.
Es ist ein Geräusch von Flüssigkeit zu hören nach innen fließen der Kleiderschrank.	<ul style="list-style-type: none"> Es ist normal. Dieses Geräusch ist auf das Kältemittel zurückzuführen nach innen fließen.
Das Gerät lässt sich nicht einschalten nicht.	<ul style="list-style-type: none"> Stellen Sie sicher, dass es richtig ist eingesteckt. Stellen Sie sicher, dass es eingeschaltet ist. Der Kompressor startet 5 Minuten später neu ein Stromausfall.
Der Kompressor arbeitet kontinuierlich.	<ul style="list-style-type: none"> Wenn es keine Kälteproduktion gibt, Kundendienst anrufen.
Die Tür schließt nicht hermetisch.	<ul style="list-style-type: none"> Nach langem Gebrauch wird das Siegel der Tür starr und teilweise deformiert. <ol style="list-style-type: none"> Erhitzen Sie die Türdichtung mit einem Föhn oder heißes Handtuch. Schließen Sie das Gelenk, nachdem es weich geworden ist die Tür.

Das Gerät kühlt nicht ab genug.	<ul style="list-style-type: none"> • Stellen Sie die Temperatur ein. • Halten Sie das Gerät von direkter Sonneneinstrahlung fern oder Hitze. • Vermeiden Sie es, die Tür häufig zu öffnen.
Es gibt Gerüche innen unangenehm des Kabinetts.	<ul style="list-style-type: none"> • Das Vorhandensein eines Plastikgeruchs ist gekaufte Geräte löschen vor kurzem ist normal und wird danach verschwinden manchmal. • Reinigen Sie das Fach und lüften Sie es Für ein paar Stunden.
Es gibt Kondensation an der Glastür.	<ul style="list-style-type: none"> • Öffnen Sie die Tür nicht häufig oder für eine lange Zeit. • Stellen Sie die Temperatur nicht zu niedrig ein. • Umgebungstemperatur und Luftfeuchtigkeit Hohe Temperaturen können Kondensation verursachen.
Die Lampe funktioniert nicht nicht.	<ul style="list-style-type: none"> • Überprüfen Sie zuerst die Stromversorgung. • Rufen Sie den Kundendienst des Einzelhändlers an wenn die Lampe kaputt ist.

WARTUNG UND REINIGUNG

Reinigung

- Trennen Sie das Gerät vom Stromnetz, bevor Sie es reinigen.
- Reinigen Sie das Gerät mit einem weichen Tuch oder Schwamm mit Wasser.
- Verwenden Sie keine organischen Lösungsmittel, alkalischen Reinigungsmittel, kochendes Wasser, Waschpulver, saure Flüssigkeit usw.
- Spülen Sie das Gerätefach nicht aus.

Die folgenden Produkte beschädigen die Oberfläche des Weinkühlers:



Reinigungsmittel alkalische Lösungsmittel

Bio-Bürsten

Kochendes Wasser

Stromausfall

Die meisten Stromausfälle können in kurzer Zeit behoben werden. Vermeiden Sie das Öffnen der Tür, um Ihre Weine während eines Stromausfalls zu schützen. Treffen Sie bei lang anhaltenden Stromausfällen die erforderlichen Maßnahmen, um Ihren Wein zu schützen.

Nehmen Sie das Gerät für längere Zeit außer Betrieb

Entfernen Sie alle Flaschen aus dem Gerät, ziehen Sie den Stecker aus der Steckdose,
Reinigen Sie die Innen- und Außenseite des Geräts sowie die Außenseite des Geräts gründlich und lassen Sie die Tür offen. Lassen Sie die Tür offen, damit sich im Gerät kein Schimmel bildet.



Wenn das Gerät vom Stromnetz getrennt ist oder ein Stromausfall vorliegt, müssen Sie mindestens fünf Minuten warten, bevor Sie es neu starten.

Gerät bewegen

- Schalten Sie das Gerät aus und ziehen Sie den Netzstecker.
- Entfernen Sie alle Flaschen aus dem Gerät.
- Neigen Sie das Gerät beim Bewegen nicht mehr als 45 °.

Weniger als 45 °

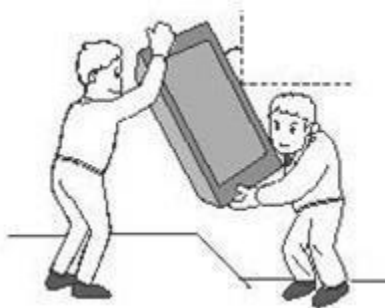

TECHNISCHE EIGENSCHAFTEN

Kennzeichen	SCHNEIDER
Referenz	SCCVI602BS, SCCVI602BK
Modell	JCF-92S
Energieversorgung	220-240 V ~
Elektrische Energie	50Hz
Geräteabmessungen (BxTxH)	590 x 563 x 595 mm
Nettogewicht	34 kg
Kältemittelgas	R600a (25 g)
Isolieren	Cyclopentan

DATENBLATT ZUR ENERGIEKENNZEICHNUNG:

2019/2016 / EU

Das Produktinformationsblatt gemäß EU-Verordnung 2019/2016 Die Energiekennzeichnung von Kühlgeräten finden Sie unter der auf dem Energieetikett angegebenen URL oder dem QR-Code

SCCVI602BS - URL: <https://eprel.ec.europa.eu/qr/450461>

SCCVI602BK - URL: <https://eprel.ec.europa.eu/qr/450464>

VERZICHTSERKLÄRUNG DER GARANTIE:

Die Garantie deckt weder die Verschleißteile des Produkts noch die Probleme oder Schäden ab, die sich ergeben aus:

- (1) Oberflächenverschlechterung aufgrund normaler Abnutzung des Produkts;
- (2) Defekte oder Verschlechterungen durch Kontakt mit Flüssigkeiten und Korrosion durch Rost oder Insekten;
- (3) Vorfälle, Missbrauch, Änderung, Demontage oder unbefugte Reparatur
- (4) unsachgemäße Wartung, unsachgemäße Verwendung des Produkts oder Anschluss an eine falsche Spannung;
- (5) jegliche Verwendung von Zubehör, das nicht vom Hersteller geliefert oder nicht genehmigt wurde.

Die Garantie erlischt, wenn das Typenschild und / oder die Seriennummer des Produkts entfernt werden.

Produktgarantie & Ersatzteil verfügbar

Gemäß den für den Standort geltenden Herstellergarantien ist die Nutzung des Kundendienstes kostenlos. Die Mindestdauer der Garantie (Herstellergarantie für

Privatverbraucher) im Europäischen Wirtschaftsraum 2 Jahre) gemäß den für den Standort geltenden Garantiebedingungen. Die Garantiebedingungen berühren nicht andere Rechte oder Ansprüche, die Sie gemäß den örtlichen Gesetzen besitzen.

Detaillierte Informationen zur Garantiezeit und zu den Garantiebedingungen in Ihrem Land erhalten Sie beim Kundendienst, Ihrem Händler oder auf unserer Website.

Funktionsrelevante Originalersatzteile gemäß der entsprechenden ECO-Konstruktionsrichtlinie sind für einen Zeitraum von mindestens 4 Jahren ab dem Datum, an dem Ihr Gerät im Europäischen Wirtschaftsraum in Verkehr gebracht wurde, beim Kundendienst erhältlich. Weitere technische Daten zum Reparaturagenten und zur Bestellung von Ersatzteilen finden Sie unter:<https://www.schneiderconsumer.com>

VERFÜGUNG



Die Europäische Richtlinie 2012/19 / EU über Elektro- und Elektronikaltgeräte (WEEE) schreibt vor, dass Altgeräte nicht in den normalen Siedlungsabfallstrom geworfen werden. Alte Geräte müssen separat gesammelt werden, um die Rückgewinnungs- und Recyclingrate der darin enthaltenen Materialien zu optimieren und die Auswirkungen auf die menschliche Gesundheit und die Umwelt zu verringern.

Das Symbol des Mülleimers ist auf allen Produkten gekennzeichnet, um an die Verpflichtungen einer getrennten Sammlung zu erinnern. Verbraucher sollten sich an ihre örtliche Behörde oder ihren Händler wenden, um Informationen zur ordnungsgemäßen Entsorgung ihres Geräts zu erhalten.

Angaben zur Bedeutung der Konformitätskennzeichnung **CE**

Das CE-Zeichen weist darauf hin, dass das Produkt die grundlegenden Anforderungen der europäischen Richtlinien 2006/95 / EG (Niederspannung), 2004/108 / EG (Elektromagnetische Verträglichkeit), 2011/65 / EU (Reduzierung des Einsatzes bestimmter gefährlicher Stoffe in) erfüllt EWR).

Importiert von: SCHNEIDER CONSUMER GROUP
12 rue Jules Ferry - 93110 Rosny-Sous-Bois, Frankreich



**DIT APPARAAT IS UITSLUITEND
BEDOELD VOOR HUISHOUELIJK
GEBRUIK!**

Lees voor het eerste gebruik alle instructies zorgvuldig door en bewaar ze voor toekomstig gebruik.

VEILIGHEIDSINSTRUCTIES EN WAARSCHUWINGEN

Uw veiligheid is van het grootste belang voor ons bedrijf. Lees deze gebruiksaanwijzing zorgvuldig door voordat u het apparaat installeert en gebruikt. Neem bij twijfel over de informatie in deze handleiding contact op met de technische dienst.



Waarschuwing

- Dit apparaat kan worden gebruikt door kinderen van 8 jaar en ouder, evenals door mensen met verminderde fysieke, sensorische en mentale capaciteiten, of door mensen zonder ervaring of kennis, als ze hebben geprofiteerd van een controle of voorafgaande instructies met betrekking tot

gebruik het apparaat veilig en begrijp de gevaren. Kinderen mogen niet met het apparaat spelen. Reiniging en routineonderhoud door de gebruiker mogen niet zonder toezicht door kinderen worden uitgevoerd.

- Kinderen moeten onder toezicht staan om ervoor te zorgen dat ze niet met het apparaat spelen.
- Dit apparaat is alleen bedoeld voor het bewaren van wijn.
- Dit apparaat is **UITSLUITEND** bedoeld voor **HUISHOUDELIJK GEBRUIK** en niet voor commercieel of industrieel gebruik.
- **LET OP:** Houd ventilatieopeningen in de behuizing van het apparaat of in de ingebouwde structuur vrij.
- **LET OP:** Beschadig het koelcircuit niet.

- LET OP: Gebruik geen elektrische apparaten in het voedselbewaarcompartiment, tenzij ze van het type zijn dat wordt aanbevolen door de fabrikant.
- Zorg ervoor dat het apparaat is aangesloten op de voeding volgens de informatie op het typeplaatje.
- Gebruik een onafhankelijk geaard stopcontact van 10 A of meer, sluit het niet aan op een transformator of meerdere stopcontacten.
- Zorg ervoor dat het stopcontact goed is geaard en voorkom schade aan het netsnoer en de stekker.
- Sluit de stekker correct aan op een stopcontact om elk risico op brand te vermijden.
- Na plaatsing van het apparaat moet de stekker gemakkelijk toegankelijk zijn, zodat deze bij een ongeval gemakkelijk kan worden losgekoppeld.

- Bewaar of verbrand geen benzine of andere ontvlambare vloeistoffen in de buurt van het apparaat om mogelijke brand te voorkomen.
- Bewaar geen ontvlambare vloeistoffen, explosieven, alkalische en zure vloeistoffen en vele andere in het apparaatcompartiment.
- Gebruik geen andere apparaten in het compartiment.

Kinder veiligheid

- Laat kinderen niet in het apparaat spelen om te voorkomen dat ze bekneld raken.
- Laat kinderen tijdens het spelen nooit op de deur leunen om te voorkomen dat het apparaat valt.
- Laat kinderen niet in het compressorcompartiment komen of de metalen onderdelen aan de achterkant van het apparaat aanraken om mogelijk letsel te voorkomen.

Voorkom dat het apparaat in contact komt met water

- Sproei geen water op het apparaat en was het apparaat niet door het te gieten of met water te vullen om onjuiste isolatie en het risico op elektrische schokken te voorkomen.

Let op vorst

- Raak de binnenbekleding van het compartiment niet aan, vooral niet met natte handen, om letsel door bevriezing te voorkomen terwijl het apparaat in werking is.

Wijzigingen aan het apparaat zijn niet toegestaan

- Probeer het apparaat niet zelf te repareren, anders kan het uw apparaat beschadigen. Koppel het apparaat onder bepaalde voorwaarden los
- Haal de stekker uit het stopcontact voordat u het schoonmaakt en onderhoudt.

- Haal de stekker uit het stopcontact in geval van stroomuitval.

Verwijdering van het apparaat

- Voer ontvlambaar koelmiddel en vluchtig gas af in overeenstemming met de plaatselijke voorschriften voor het afvoeren van het apparaat.
- Demonteer de deuren voordat u het apparaat weggooit, om te voorkomen dat kinderen bekneld raken.
- Breng het apparaat naar een erkend afvalverwerkingscentrum.

 Verbod Beschadig het netsnoer niet

- Haal de stekker van uw apparaat niet uit het stopcontact door aan het snoer te trekken in plaats van aan de stekker.
- Bevestig het apparaat niet boven het netsnoer en stap niet opzettelijk op de kabel.
- Plaats het netsnoer op de juiste plaats wanneer u het apparaat verplaatst.

Als het netsnoer is beschadigd

- Gebruik geen beschadigd netsnoer en doe dit
vervang het onmiddellijk door de fabrikant, een servicemonteur of een gekwalificeerde elektricien.
- Verleng indien nodig het snoer levering met een kabel van 0,75 mm² of groter door een gekwalificeerde elektricien.
- LET OP: Om elk risico als gevolg van de instabiliteit van het apparaat te vermijden, dit moet worden opgelost volgens de instructies.
- Bewaar in dit apparaat geen explosieve stoffen zoals spuitbussen met ontvlambare drijfgassen.
- LET OP: Plaats geen stekkerdozen of draagbare voedingen op de achterkant van het apparaat

- LET OP: Zorg er bij het installeren voor dat het netsnoer niet beklemd of beschadigd raakt.
- Verlengde deuropeningen veroorzaken waarschijnlijk een aanzienlijke stijging van de temperatuur van de apparaatcompartimenten.
- Reinig regelmatig toegankelijke oppervlakken en afvoersystemen.
- De LED-lamp is niet vervangbaar.
- Als de voedingskabel te kort is om de dichtstbijzijnde aansluiting te bereiken, moet u de oppervlakken opnieuw rangschikken of een gekwalificeerde elektricien een extra aansluiting laten plaatsen.
- Dit koelapparaat is niet bedoeld om als inbouwapparaat te worden gebruikt.
- Deze koelkast is niet geschikt om etenswaren in te vriezen.

WAARSCHUWING: plaats geen verplaatsbare voetstukken met meerdere stopcontacten of draagbare voedingen op de achterkant van het apparaat.

Koelmiddel



Gevaar; risico op brand /
brandbare materialen

**Gevaar; risico op brand /
brandbare materialen**

WAARSCHUWING: Tijdens de plaats het apparaat en zorg ervoor dat het netsnoer niet bekneld of beschadigd raakt. Het koelgas in het circuit van dit apparaat is isobutaan (R 600a), een weinig vervuילend maar brandbaar gas. Let er bij het transporteren en installeren van het apparaat op dat u geen enkel onderdeel van het koelcircuit beschadigt.

Positionering

Installeer dit apparaat op een plaats waar de omgevingstemperatuur overeenkomt met de klimaatklasse die is aangegeven op het typeplaatje van het apparaat:

Klas klimaat	Temperatuur Milieu
SN	+ 10 °C tot +32 °C
N	+ 16 °C tot +32 °C
ST	+ 16 °C tot +38 °C
T	+ 16 °C tot +43 °C

Voor koelapparaten met klimaatklasse:

- uitgebreide temperatuur (SN): dit koeltoestel is bedoeld voor gebruik bij omgevingstemperaturen tussen 10 ° C en 32 ° C;
- gematigd (N): dit koelapparaat is bedoeld voor gebruik bij omgevingstemperaturen tussen 16 ° C en 32 ° C;
- subtropisch (ST): dit koeltoestel is bedoeld voor gebruik bij omgevingstemperaturen tussen 16 ° C en 38 ° C;
- tropisch (T): dit koeltoestel is bedoeld voor gebruik bij omgevingstemperaturen tussen 16 ° C en 43 ° C;

BESCHRIJVING VAN HET APPARAAT

Accessoires en aanduiding

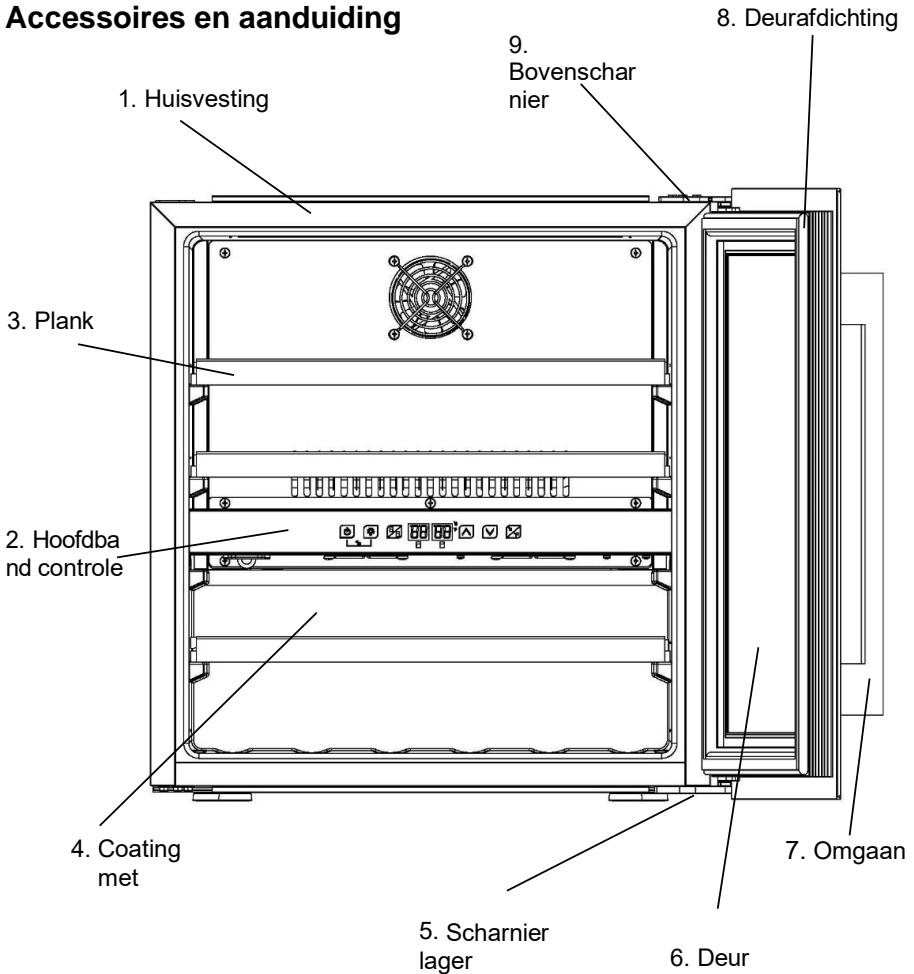

Opmerking: planken, deurkozijn, handgreep en andere accessoires kunnen per model verschillen en hebben een andere configuratie. Alle foto's in deze handleiding zijn alleen ter referentie. Het apparaat dat u koopt, kan afwijken van het hier getoonde apparaat. Raadpleeg het daadwerkelijke product.

INSTALLATIE VAN DE HANDGREEP EN OMKEERBAARHEID VAN DE WIJNKELDERDEUR

1. Installeer de handgreep op het deurkozijn van het apparaat.

Het handvat en de schroeven worden apart in de doos geleverd.

① Laat de twee kleine gaatjes aan de binnenkant van het deurkozijn zien door licht aan de deurafdichting te trekken. ② Zet de handgreep vast in de gaten en steek de schroeven van binnenuit. ③ Draai ze vast met een schroevendraaier ④ Vervang de deurpakking om de schroeven te bedekken.

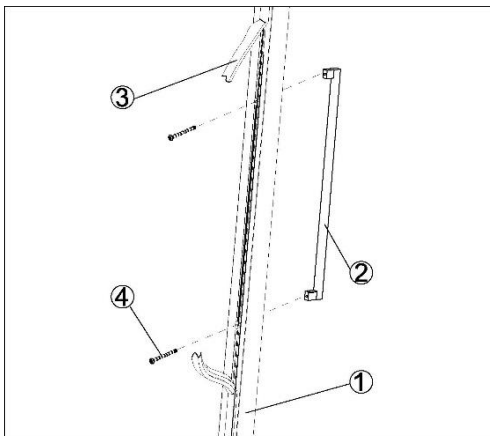

2. Keer de openingsrichting van de deur om

Onze wijnkelder wordt geleverd met de deuropening van links naar rechts. Om de openingsrichting om te keren:

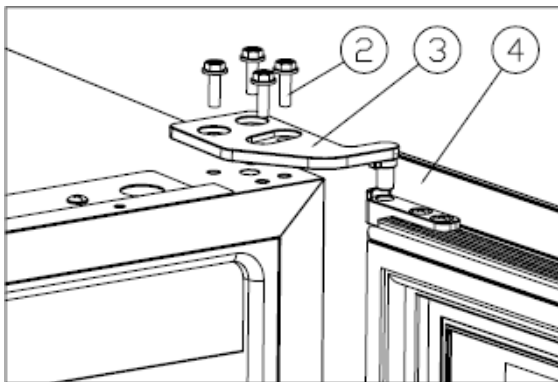

Figuur 1

- Open de deur 90 graden en houd hem vast.
- Draai de schroeven ② van het scharnier rechtsboven los [Figuur 1].

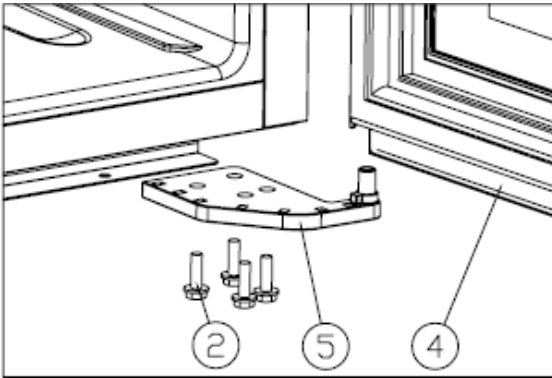

Figuur 2

- Draai de schroeven ② los, verwijder het onderste scharnier rechts ⑤, en verwijder de deur. [Figuur 2].

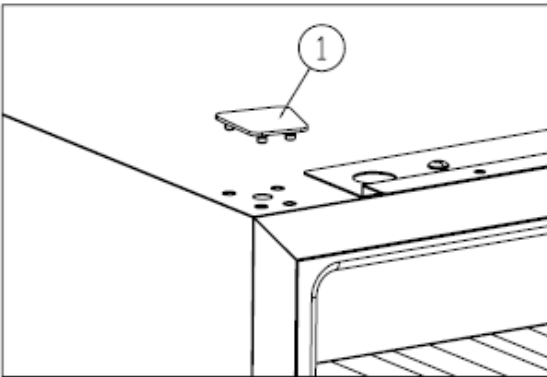

figuur 3

- Afdichtingsdeksel ① verwijderen. [Figuur 3]

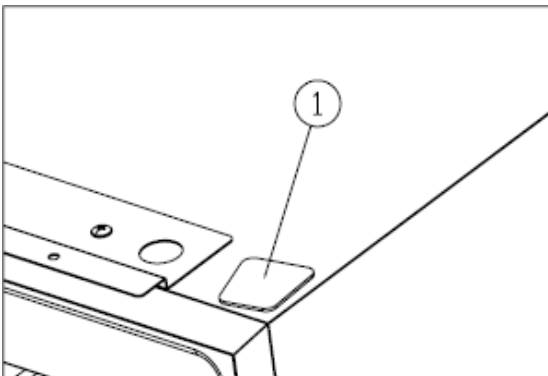

Figuur 4

- Installeer de kap aan de andere kant ①. [Figuur 4]

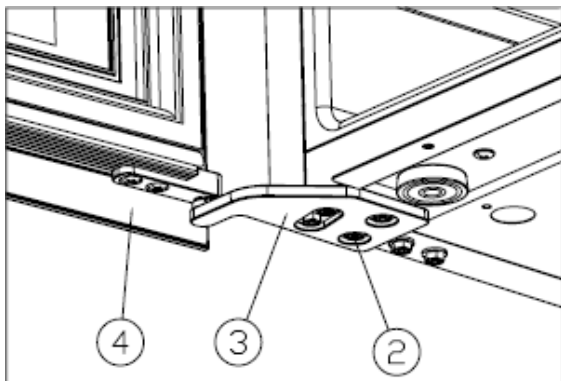

Figuur 5

- Installeer het onderste scharnier rechts ③ en draai de schroeven vast. [Figuur 5]

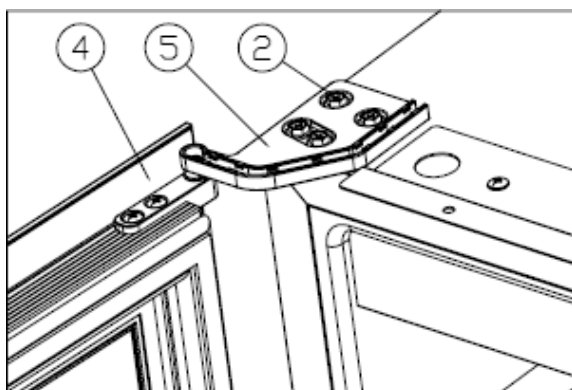

Figuur 6

- Draai de deur ④ 180 graden en plaats het bovenste scharnier rechts ⑤, draai de schroeven vast. [Figuur 6]

De omkering van de deur is voltooid.

INSTALLATIE EN GEBRUIK

Opzetten



Kantel het apparaat niet meer dan 45 ° wanneer u het verplaatst om het op te stellen.



Het apparaat moet op een vlak, droog oppervlak of op een niet-brandbare ondergrond worden geplaatst; Gebruik het verpakkingsschuim niet als buffer.



Plaats het apparaat niet op een vochtige plek. Gebruik het



apparaat niet op een extreem koude plaats.



Gebruik het apparaat niet buitenshuis als het zonnig weer is of regenachtig.

Het apparaat is ontworpen om in een meubelnis te worden geïntegreerd.

Installatie diagram:

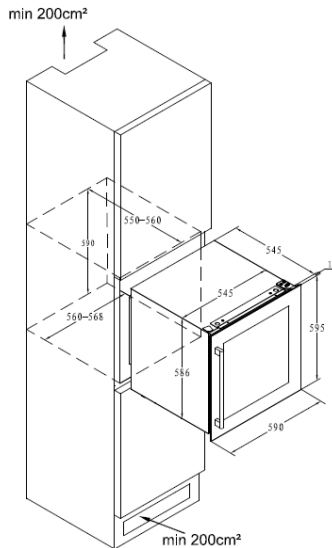

De wijnflessen kunnen in het apparaat worden geplaatst als je binnen ongeveer 1 uur een verkoeling voelt.

Begin te gebruiken

1. Reinig het compartiment

Raadpleeg het hoofdstuk "Onderhoud en reiniging" voordat u het apparaat inschakelt.

2. Laat het apparaat stil staan

Zet het apparaat, voordat u het inschakelt, minimaal 30 minuten waterpas op een vlak, droog oppervlak.

3. Oplichten

Het apparaat begint te werken en de binnenkant moet na ongeveer 1 uur afkoelen, anders moet u de elektrische aansluiting controleren.

Controlepaneel



Als het bedieningspaneel is vergrendeld, reageren de toetsen niet. Het moet eerst worden ontgrendeld.



Inschakelen uitschakelen

Houd de toets 3 seconden ingedrukt om het apparaat uit te schakelen en naar de stand-bymodus te gaan.

Houd de knop nogmaals 3 seconden ingedrukt om terug te keren naar de normale werking.



Licht

Druk op de toets om het LED-lampje binnenin aan / uit te zetten. In de standby-modus reageert de toets niet.



Zone selectie

Druk op de knop om de bovenste of onderste zone te kiezen waarvoor u de temperatuur wilt aanpassen. Druk eenmaal op de toets, het scherm van de gekozen zone begint te knippen. Gebruik de op- en neer-toetsen om de temperatuur aan te passen. Druk nogmaals op de knop om de zone te wijzigen en de temperatuur aan te passen.



Hoog

Druk op de knop, het LED-display geeft de ingestelde temperatuur aan door te knippen. Blijf drukken, elke druk zal de temperatuur met 1 ° C verhogen. Het knippen stopt als er na 5 seconden geen knop is ingedrukt, de ingestelde temperatuur wordt opgeslagen. Het led-display geeft weer de werkelijke binnentemperatuur weer.



Laag

Druk op de knop, het LED-display geeft de ingestelde temperatuur aan door te knippen. Blijf drukken, elke druk zal de temperatuur met 1 ° C verlagen. Het knippen stopt als er na 5 seconden geen knop is ingedrukt, de ingestelde temperatuur wordt opgeslagen. Het led-display geeft weer de werkelijke binnentemperatuur weer.



Kinderslot (sleutelcombinatie)

Vergrendelen: Houd beide knoppen tegelijkertijd 3 seconden ingedrukt om het bedieningspaneel te vergrendelen.

Ontgrendelen: Houd beide knoppen tegelijkertijd 3 seconden ingedrukt om het bedieningspaneel te ontgrendelen.



Wisselen van weergave tussen graden Fahrenheit / Celsius Druk

op de toets om de temperatuurweergave te wisselen tussen Fahrenheit en Celsius.



Waarschuwing

1. Voor de bovenste en onderste zone kan de koeltemperatuur worden ingesteld tussen 5-22 ° C. De temperatuur van de onderste zone moet groter of gelijk zijn aan die van de bovenste zone.

2. Akoestisch alarm: in geval van een systeemstoring gaat er een akoestisch alarm af. Druk op een willekeurige knop op het bedieningspaneel om het te stoppen.
3. Storing temperatuursensor:
 - Als de temperatuursensor uitvalt, wordt een foutcode weergegeven.
E1 voor open circuit; E2 voor kortsluiting.
 - Als de temperatuursensor van de onderste zone defect is, worden de volgende foutcodes weergegeven:
E5 voor open circuit; E6 voor kortsluiting.
 - Als er een ontdooisensor defect is, worden de volgende foutcodes weergegeven:
 - E3 voor open circuit; E4 voor kortsluiting.

Opslag van wijnflessen

- Het apparaat heeft voldoende onafhankelijke planken zodat u uw wijnflessen gemakkelijk kunt bewaren.
- Opslagcapaciteit: 36 flessen (standaard flessen van Bordeaux, 750 ml).

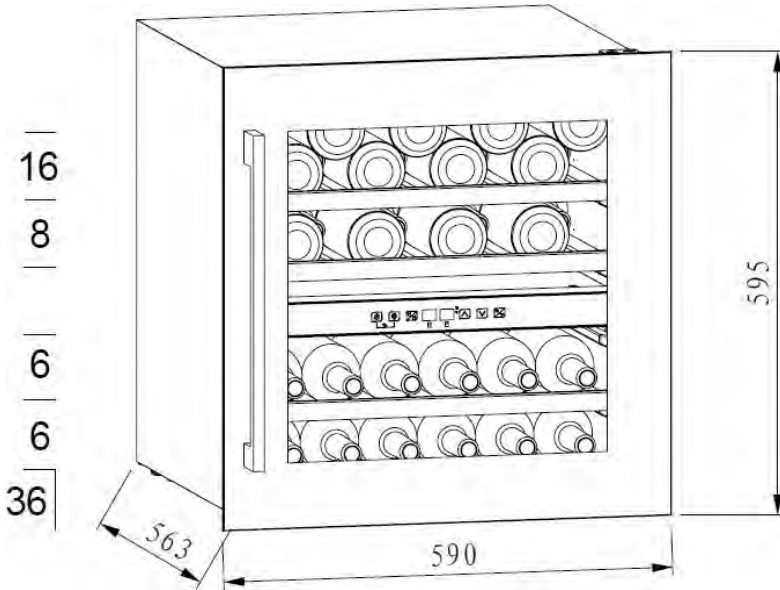

De laadcapaciteit varieert afhankelijk van hoe de flessen worden opgeslagen en de verschillende maten van de flessen.

- Om echter meer opslagruimte te besparen, is het mogelijk om de planken te verwijderen en de flessen direct op elkaar te plaatsen.
- Elke plank kan 1 of 2 rijen wijnflessen dragen. Het wordt niet aanbevolen om meer dan 2 rijen flessen op een plank te plaatsen.
- Elke plank kan gedeeltelijk worden uitgetrokken voor het gemakkelijk opbergen van wijnflessen.
- Open de deur voldoende voordat u de planken verwijdert.
- Als de wijnkelder lange tijd leeg heeft gestaan, is het raadzaam om deze uit te schakelen, grondig schoon te maken en de deur open te laten voor ventilatie.

- In onderstaande tabel staan de aanbevolen temperaturen voor het bewaren en serveren van wijn:

rode wijn	15-18 ° C
witte wijn	9-14 ° C
Rose	10-11 ° C
Champagne en mousserende wijn	5 - 8 ° C

- ❖ Verschillende soorten wijn hebben verschillende bewaartemperaturen. De houdbaarheid is 2 tot 10 jaar.

PROBLEEMOPLOSSEN

Het apparaat doet veel lawaai.	<ul style="list-style-type: none"> • Houd het product in horizontale positie. • Laat wat ruimte tussen het apparaat en de wanden.
Er is een geluid van vloeistof stroomt naar binnen de garderobe.	<ul style="list-style-type: none"> • Het is normaal. Dit geluid is te wijten aan het koelmiddel stroomt naar binnen.
Het apparaat gaat niet aan niet.	<ul style="list-style-type: none"> • Zorg ervoor dat het correct is aangesloten. • Zorg ervoor dat u deze aanzet. • De compressor start 5 minuten later opnieuw een stroomstoring.
De compressor werkt continu.	<ul style="list-style-type: none"> • Als er geen koude wordt geproduceerd, bel de klantenservice.
De deur gaat niet dicht hermetisch.	<ul style="list-style-type: none"> • Na lang gebruik is de verzegeling van de deur kan stijf en gedeeltelijk worden misvormd. <ol style="list-style-type: none"> 1. Verwarm de deurafdichting met een föhn of warme handdoek. 2. Sluit nadat het gewicht zachter is geworden de deur.

Het apparaat koelt niet af genoeg.	<ul style="list-style-type: none"> • Pas de temperatuur aan. • Houd het apparaat uit de buurt van direct zonlicht of warmte. • Open de deur niet vaak.
Er zijn geuren onaangenaam van binnen van de kast.	<ul style="list-style-type: none"> • De aanwezigheid van een plastic geur is gekochte apparaten wissen recent is normaal en zal daarna verdwijnen soms. • Reinig het compartiment en ventileer het voor een paar uur.
Er is condensatie op de glazen deur.	<ul style="list-style-type: none"> • Open de deur niet vaak of voor een lange periode. • Stel de temperatuur niet te laag in. • Omgevingstemperatuur en vochtigheid hoge temperaturen kunnen condensatie veroorzaken.
De lamp doet het niet niet.	<ul style="list-style-type: none"> • Controleer eerst het vermogen. • Bel de klantenservice van de winkel als de lamp kapot is.

ONDERHOUD EN REINIGING

Schoonmaak

- Haal de stekker uit het stopcontact voordat u het schoonmaakt.
- Reinig het apparaat met water met een zachte doek of spons.
- Gebruik geen organische oplosmiddelen, alkalisch wasmiddel, kokend water, waspoeder, zure vloeistof, enz.
- Spoel het apparaatvak niet uit.

De onderstaande producten beschadigen het oppervlak van de wijnkelder:



Wasmiddel alkalische oplosmiddelen



organische borstels



Kokend water

Stroomuitval

De meeste stroomstoringen kunnen in korte tijd worden verholpen. Om uw wijnen te beschermen tijdens een stroomstoring, moet u de deur niet openen. Neem bij langdurige stroomuitval de nodige maatregelen om uw wijn te beschermen.

Het apparaat langere tijd buiten gebruik stellen

Haal alle flessen uit het apparaat, haal de stekker uit het stopcontact, maak de binnen- en buitenkant van het apparaat en de buitenkant van het apparaat grondig schoon en laat de deur open staan. En laat de deur open om schimmelvorming in het apparaat te voorkomen.



Als het apparaat is losgekoppeld of als er een stroomstoring is, moet u minstens vijf minuten wachten voordat u het opnieuw opstart.

Het apparaat verplaatsen

- Schakel de stroom uit en koppel het apparaat los.
- Verwijder alle flessen uit het apparaat.
- Kantel het apparaat bij het verplaatsen niet meer dan 45 °.

Minder dan 45 °

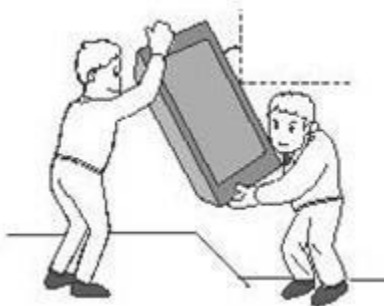

TECHNISCHE EIGENSCHAPPEN

Mark	SCHNEIDER
Referentie	SCCVI602BS, SCCVI602BK
Model	JCF-92S
Stroomvoorziening	220-240V ~
Elektrische energie	50Hz
Afmetingen apparaat (BxDxH)	590 x 563 x 595 mm
Netto gewicht	34 KG
Koelmiddel gas	R600a (25 g)
Isolerend	Cyclopentaan

ENERGIE-ETIKETTERING VERORDENING DATA

BLAD: 2019/2016 / EU

Het productinformatieblad volgens EU-verordening 2019/2016

Het energielabel van koelapparatuur is te vinden onder de URL of QR-code die op het energielabel staat vermeld

SCCVI602BS - URL: <https://eprel.ec.europa.eu/qr/450461>

SCCVI602BK - URL: <https://eprel.ec.europa.eu/qr/450464>

GARANTIEDISCLAIMER:

De garantie dekt niet de aan slijtage onderhevige onderdelen van het product, noch de problemen of schade als gevolg van:

- (1) verslechtering van het oppervlak door normale slijtage van het product;
- (2) defecten of beschadiging door contact met vloeistoffen en corrosie veroorzaakt door roest of de aanwezigheid van insecten;
- (3) elk incident, misbruik, verkeerd gebruik, wijziging, demontage of ongeautoriseerde reparatie
- (4) onjuist onderhoud, oneigenlijk gebruik met betrekking tot het product of aansluiting op een verkeerde spanning;
- (5) elk gebruik van accessoires die niet zijn geleverd of die niet zijn goedgekeurd door de fabrikant.

De garantie vervalt als het typeplaatje en / of serienummer van het product wordt verwijderd.

Productgarantie en reserveonderdeel beschikbaar

Volgens de voorwaarden van de fabrieksgarantie die van toepassing is op de locatie, is het gebruik van de klantenservice gratis. De minimale duur van de garantie (fabrieksgarantie voor particuliere consumenten) in de Europese Economische Ruimte is 2 jaar) volgens de garantievoorwaarden die van toepassing zijn op de locatie. De garantievoorwaarden hebben geen invloed op andere rechten of claims die u onder de lokale wetgeving heeft.

Gedetailleerde informatie over de garantieperiode en de garantievoorwaarden in uw land is verkrijgbaar bij de klantenservice, uw dealer of onze website.

Functionele originele reserveonderdelen volgens de overeenkomstige ECO-ontwerprichtlijn zijn verkrijgbaar bij de klantenservice voor een periode van minimaal 4 jaar vanaf de datum waarop uw apparaat op de markt is gebracht binnen de Europese Economische Ruimte. Ga voor meer technische specificaties over de reparateur en om vervangende onderdelen te bestellen naar:<https://www.schneiderconsumer.com>

VERWIJDERING



De Europese richtlijn 2012/19 / EU betreffende afgedankte elektrische en elektronische apparatuur (AEEA) vereist dat oude apparaten niet bij het normale huisvuil worden gegooid. Oude apparaten moeten apart worden ingezameld om de terugwinning en recycling van de materialen die ze bevatten te optimaliseren en de impact op de menselijke gezondheid en het milieu te verminderen.

Het symbool van de vuilnisbak is op alle producten aangebracht om te herinneren aan de verplichting tot gescheiden inzameling. Consumenten dienen contact op te nemen met hun plaatselijke overheid of verkoper voor informatie over de juiste verwijdering van hun apparaat.

Informatie over de betekenis van conformiteitsmarkering **CE**

De CE-markering geeft aan dat het product voldoet aan de essentiële vereisten van de Europese richtlijnen 2006/95 / EG (laagspanning), 2004/108 / EG (elektromagnetische compatibiliteit), 2011/65 / EU (vermindering van het gebruik van bepaalde gevaarlijke stoffen in EER).



¡ESTE APARATO ESTÁ DISEÑADO
PARA USO DOMÉSTICO
ÚNICAMENTE!

Lea todas las instrucciones detenidamente antes del primer uso y guárdelas para futuras consultas.

INSTRUCCIONES Y ADVERTENCIAS DE SEGURIDAD

Su seguridad es de suma importancia para nuestro negocio. Lea este manual de instrucciones detenidamente antes de instalar y utilizar el dispositivo. Si tiene alguna duda sobre la información contenida en este manual, comuníquese con el Servicio Técnico.

Advertencia

- Este dispositivo puede ser utilizado por niños de 8 años y más, así como por personas con capacidades físicas, sensoriales y mentales reducidas, o por personas sin experiencia o conocimientos, si se han beneficiado de un seguimiento o instrucciones previas sobre

utilice el dispositivo de forma segura y comprenda los peligros que implica. Los niños no deben jugar con el dispositivo. Los niños no deben realizar la limpieza y el mantenimiento de rutina del usuario sin supervisión.

- Los niños deben ser supervisados para asegurarse de que no jueguen con el dispositivo.
- Este aparato está diseñado para almacenar vino únicamente.
- Este aparato está diseñado para USO DOMÉSTICO ÚNICAMENTE y no para uso comercial o industrial.
- PRECAUCIÓN: Mantenga despejadas las aberturas de ventilación en el gabinete del aparato o en la estructura incorporada.
- PRECAUCIÓN: No dañe el circuito frigorífico.

- **PRECAUCIÓN:** No use aparatos eléctricos dentro del compartimiento de almacenamiento de alimentos, a menos que sean del tipo recomendado por el fabricante.
- Asegúrese de que el dispositivo esté conectado a la fuente de alimentación de acuerdo con la información de la placa de identificación.
- Utilice una toma de tierra independiente de 10 A o más, no la conecte a un transformador ni a múltiples regletas de tomacorrientes.
- Asegúrese de que el tomacorriente esté debidamente conectado a tierra y evite dañar el cable de alimentación y el enchufe.
- Conecte el enchufe de alimentación correctamente a una toma de corriente para evitar cualquier riesgo de incendio.

- Después de colocar el dispositivo, el enchufe debe ser fácilmente accesible para que pueda desconectarse fácilmente en caso de accidente.

- No almacene ni queme gasolina o cualquier otro líquido inflamable cerca del aparato para evitar un posible incendio.
- Evite almacenar líquidos inflamables, explosivos, líquidos alcalinos y ácidos y muchos otros en el compartimento del dispositivo.
- No opere otros dispositivos en el compartimento.

Seguridad infantil

- No permita que los niños jueguen dentro del aparato para evitar que queden atrapados.
- Nunca permita que los niños se apoyen en la puerta cuando juegan para evitar que el aparato se caiga.
- No permita que los niños entren en el compartimento del compresor o toquen los componentes metálicos en la parte posterior del aparato para evitar posibles lesiones.

Evite que el dispositivo entre en contacto con el agua.

- No rocíe agua sobre el dispositivo ni lo lave vertiéndolo o llenándolo con agua para evitar un aislamiento inadecuado y el riesgo de descarga eléctrica.

Presta atención a las heladas

- Evite tocar la superficie del revestimiento interior del compartimento, especialmente con las manos mojadas, para evitar lesiones por congelación mientras el dispositivo está en funcionamiento.

No se permiten modificaciones en el dispositivo

- No intente reparar el dispositivo usted mismo, de lo contrario, podría dañarlo. Desenchufe el aparato en determinadas condiciones.
- Desenchufe el aparato antes de limpiarlo y mantenerlo.

- Desenchufe el aparato en caso de un corte de energía.

Eliminación del dispositivo

- Deseche el refrigerante inflamable y el gas volátil de acuerdo con las normativas locales para la eliminación del dispositivo.
- Antes de desechar el aparato, desmonte las puertas para evitar que los niños queden atrapados.
- Lleve el dispositivo a un centro de eliminación de residuos autorizado.

Prohibición No dañe el cable de alimentación

- No desenchufe el aparato tirando del cable de alimentación en lugar del enchufe.
- No conecte el dispositivo por encima del cable de alimentación ni pise el cable intencionalmente.
- Coloque el cable de alimentación en la ubicación correcta cuando mueva el dispositivo.

Cuando el cable de alimentación está dañado

- No utilice un cable de alimentación dañado y no reemplácelo inmediatamente por el fabricante, un agente de servicio o un electricista calificado.
- Si es necesario, extienda el cable suministro con un cable de 0,75 mm² o mayor por un electricista cualificado.
- **PRECAUCIÓN:** Para evitar cualquier riesgo debido a la inestabilidad del dispositivo, esto debe arreglarse de acuerdo con las instrucciones.
- No almacene en este dispositivo sustancias explosivas como aerosoles que contienen propelentes inflamables.
- **PRECAUCIÓN:** No coloque regletas de enchufes ni fuentes de alimentación portátiles en la parte posterior del dispositivo.

- **PRECAUCIÓN:** Al realizar la instalación, asegúrese de que el cable de alimentación no esté atrapado o dañado.
- Es probable que las aperturas prolongadas de las puertas provoquen un aumento significativo de la temperatura de los compartimentos del aparato.
- Limpiar periódicamente las superficies accesibles y los sistemas de drenaje.
- La lámpara LED no es reemplazable.
- Si el cable de alimentación es demasiado corto para llegar al terminal más cercano, reorganice las superficies o haga que un electricista calificado instale un terminal adicional.
- Este aparato de refrigeración no está diseñado para su uso como aparato integrado.
- Este frigorífico no es apto para congelar alimentos.

ADVERTENCIA: No coloque bases de tomacorrientes múltiples móviles o fuentes de alimentación portátiles en la parte posterior del dispositivo.

Refrigerante



Peligro; riesgo de incendio / materiales inflamables

Peligro; riesgo de incendio / materiales inflamables

ADVERTENCIA: Durante el Coloque el aparato, asegúrese de que el cable de alimentación no quede atrapado o dañado. El gas refrigerante contenido en el circuito de este dispositivo es isobutano (R 600a), un gas poco contaminante pero inflamable. Al transportar e instalar el aparato, tenga cuidado de no dañar ninguna parte del circuito de refrigeración.

Posicionamiento

Instale este dispositivo en un lugar donde la temperatura ambiente corresponda a la clase climática indicada en la placa de características del dispositivo:

Aula climático	Temperatura Medioambiente
SN	+ 10 °C a +32 °C
N	+ 16 °C a +32 °C
ST	+ 16 °C a +38 °C
T	+ 16 °C a +43 °C

Para dispositivos de refrigeración con clase climática:

- templado extendido (SN): este aparato de refrigeración está diseñado para su uso a temperaturas ambiente entre 10 °C a 32 °C;
- templado (N): este aparato de refrigeración está diseñado para su uso a temperaturas ambiente entre 16 °C a 32 °C;
- subtropical (ST): este aparato de refrigeración está diseñado para su uso a temperaturas ambiente entre 16 °C a 38 °C;
- tropical (T): este aparato de refrigeración está diseñado para su uso a temperaturas ambiente entre 16 °C a 43 °C;

DESCRIPCIÓN DEL APARATO

Accesorios y designación

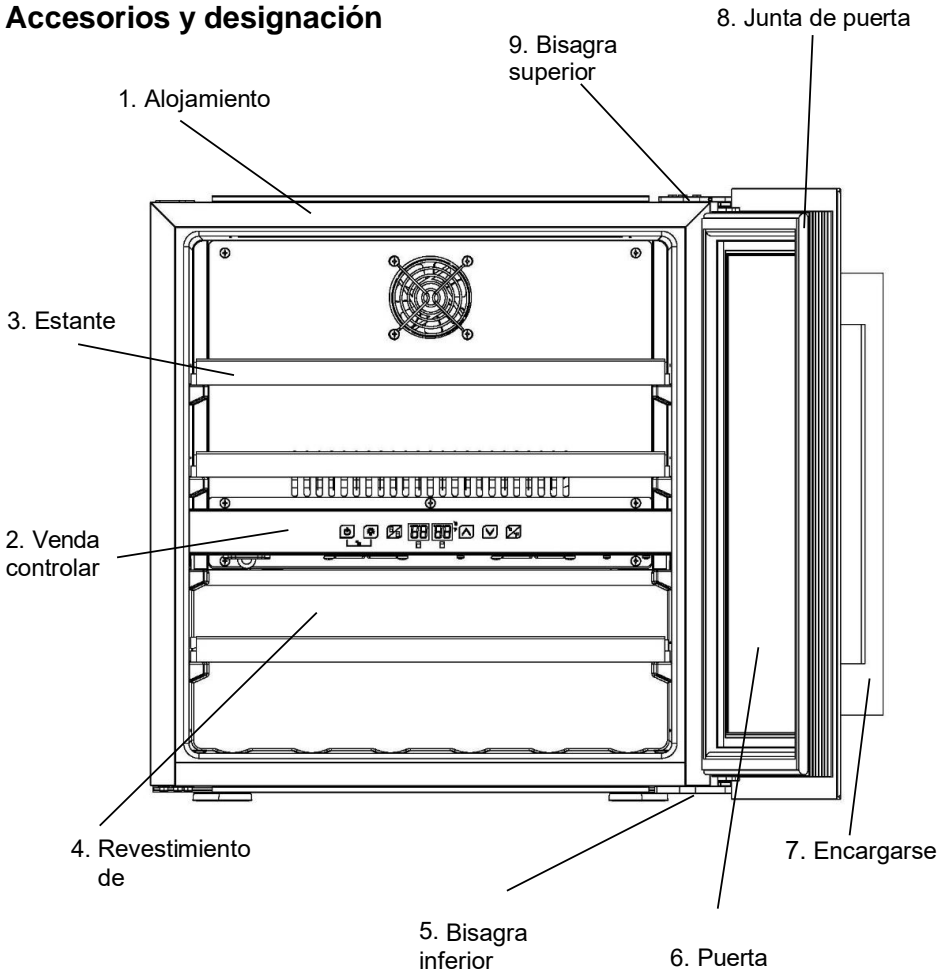

Nota: los estantes, el marco de la puerta, la manija y otros accesorios pueden variar según el modelo y tener una configuración diferente. Todas las fotos de este manual son solo para referencia. El dispositivo que compre puede diferir del que se muestra aquí. Consulte el producto real.

INSTALACIÓN DE LA MANIJA Y REVERSIBILIDAD DE LA PUERTA DE LA BODEGA

1. Instale la manija en el marco de la puerta del electrodoméstico.

El mango y los tornillos se entregan por separado en la caja.

① Muestre los dos pequeños orificios en la cara interior del marco de la puerta tirando ligeramente del sello de la puerta. ② Asegure el mango en el agujeros e inserte los tornillos desde el interior. ③ Apretarlos con un destornillador ④

Reemplace la junta de la puerta para cubrir los tornillos.

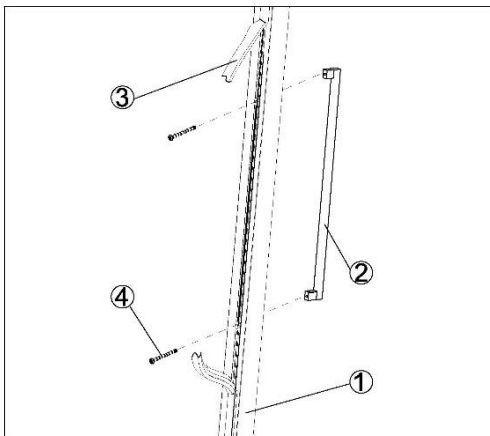

2. Invierta la dirección de apertura de la puerta

Nuestra bodega se entrega con la puerta que se abre de izquierda a derecha. Para invertir la dirección de apertura:



Figura 1

- Abra la puerta 90 grados y manténgala fija.
- Afloje los tornillos ② de la bisagra superior derecha [Figura 1].

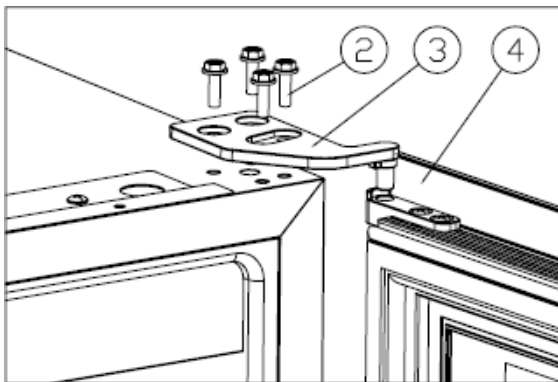

Figura 2

- Afloje los tornillos (2), retire la bisagra inferior derecha (5), y retire la puerta. [Figura 2].

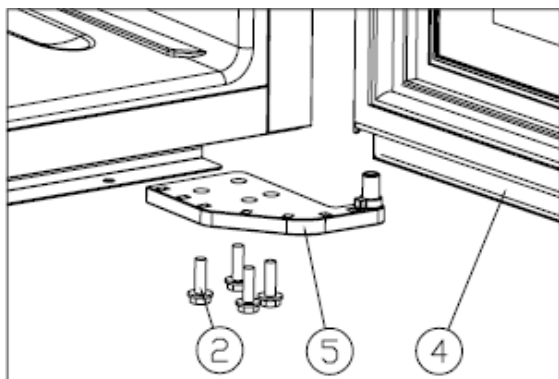

figura 3

- Retire la tapa del sello (1). [Figura 3]

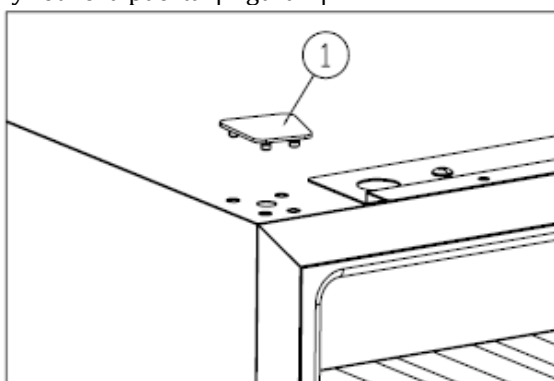

Figura 4

- Instale la cubierta en el otro lado (1). [Figura 4]

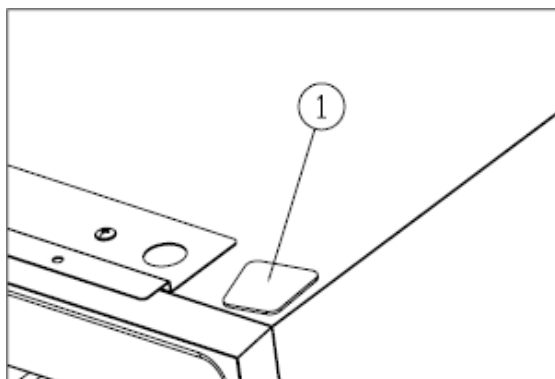

Figura 5

- Instala la bisagra inferior derecha (3) y aprieta los tornillos. [Figura 5]

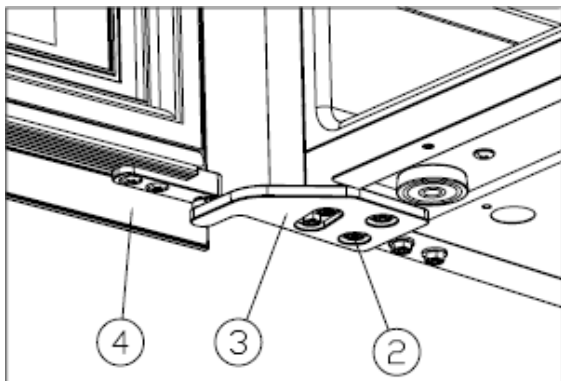

Figura 6

- Gire la puerta (4) 180 grados e inserte la bisagra superior derecha (5), apriete los tornillos. [Figura 6]

La inversión de la puerta está completa.

INSTALACION Y USO

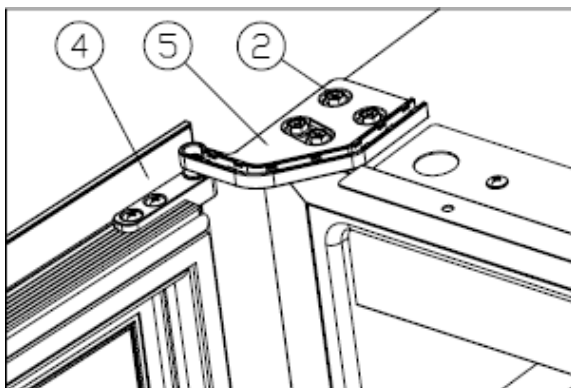
Configurar



No incline el dispositivo más de 45 ° cuando lo mueva para configurarlo.



El aparato debe colocarse sobre una superficie plana y seca o sobre una almohadilla no combustible; no utilice la espuma de embalaje como amortiguador.



No coloque el dispositivo en un lugar húmedo. No utilice el



dispositivo en un lugar extremadamente frío.



No use el dispositivo al aire libre si el clima es soleado o lluvioso.

El dispositivo está diseñado para integrarse en un nicho de muebles.

Diagrama de instalación:

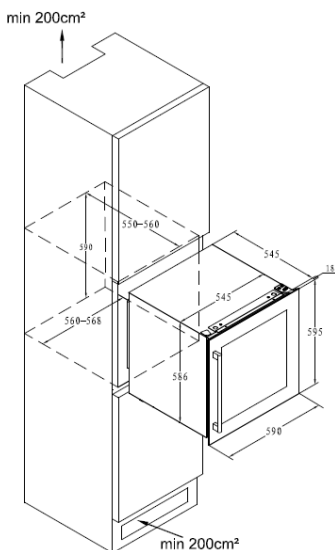

Las botellas de vino se pueden colocar en el dispositivo cuando sienta un enfriamiento en el interior después de aproximadamente 1 hora de funcionamiento.

Empezar a usar

1. Limpiar el compartimento

Antes de encender el aparato, consulte el apartado "Cuidado y limpieza"

2. Deje el dispositivo quieto

Antes de encender el aparato, colóquelo nivelado sobre una superficie plana y seca durante al menos 30 minutos.

3. Encender

El aparato comienza a funcionar y el interior debe enfriarse después de aproximadamente 1 hora, de lo contrario, debe verificar la conexión eléctrica.

Panel de control



Cuando el panel de control está bloqueado, las teclas no responden. Primero debe estar desbloqueado.



Encender/apagar

Mantenga presionada la tecla durante 3 segundos para apagar el dispositivo e ingresar al modo de espera.

Presione y mantenga presionado el botón nuevamente durante 3 segundos para volver al funcionamiento normal.



Ligero

Presione la tecla para encender / apagar la luz LED en el interior. En el modo de espera, la tecla no responde.



Selección de zona

Presione el botón para elegir la zona superior o inferior para la que desea ajustar la temperatura. Presione la tecla una vez, la pantalla de la zona elegida comienza a parpadear. Utilice las teclas arriba y abajo para ajustar la temperatura. Presione el botón nuevamente para cambiar la zona y ajustar su temperatura.



Alto

Presione el botón, la pantalla LED indica la temperatura establecida parpadeando. Continuar presionando, cada presión aumentará la temperatura en 1 ° C. El parpadeo se detiene si después de 5 segundos no se ha presionado ningún botón, se almacenará la temperatura programada. La pantalla LED vuelve a mostrar la temperatura interior real.



Bajo

Presione el botón, la pantalla LED indica la temperatura establecida parpadeando. Siga presionando, cada presión disminuirá la temperatura en 1 °C. El parpadeo se detiene si después de 5 segundos no se ha presionado ningún botón, se almacenará la temperatura programada. La pantalla LED vuelve a mostrar la temperatura interior real.



Bloqueo para niños (combinación de teclas)

Bloqueo: Mantenga presionados ambos botones simultáneamente durante 3 segundos para bloquear el panel de control.

Desbloqueo: Mantenga ambos botones presionados simultáneamente durante 3 segundos para desbloquear el panel de control.



Alternar la visualización entre grados Fahrenheit / Celsius

Presione la tecla para alternar la visualización de la temperatura entre Fahrenheit y Celsius.



Advertencia

1. Para las zonas superior e inferior, la temperatura de enfriamiento se puede configurar entre 5-22 ° C. La temperatura de la zona inferior debe ser mayor o igual que la de la zona superior.

2. Alarma sonora: en caso de avería del sistema, se emite una alarma sonora. Presione cualquier botón del panel de control para detenerlo.
3. Fallo del sensor de temperatura:
 - Si el sensor de temperatura falla, se muestra un código de error.
E1 para circuito abierto; E2 por cortocircuito.
 - Cuando hay una falla del sensor de temperatura de la zona inferior, se muestran los siguientes códigos de error:
E5 para circuito abierto; E6 por cortocircuito.
 - Cuando hay una falla en el sensor de descongelamiento, se muestran los siguientes códigos de error:
 - E3 para circuito abierto; E4 por cortocircuito.

Almacenamiento de botellas de vino

- El aparato tiene suficientes estantes independientes para permitirle almacenar sus botellas de vino fácilmente.
- Capacidad de almacenamiento: 36 botellas (botellas tipo estándar de Burdeos, 750ml).

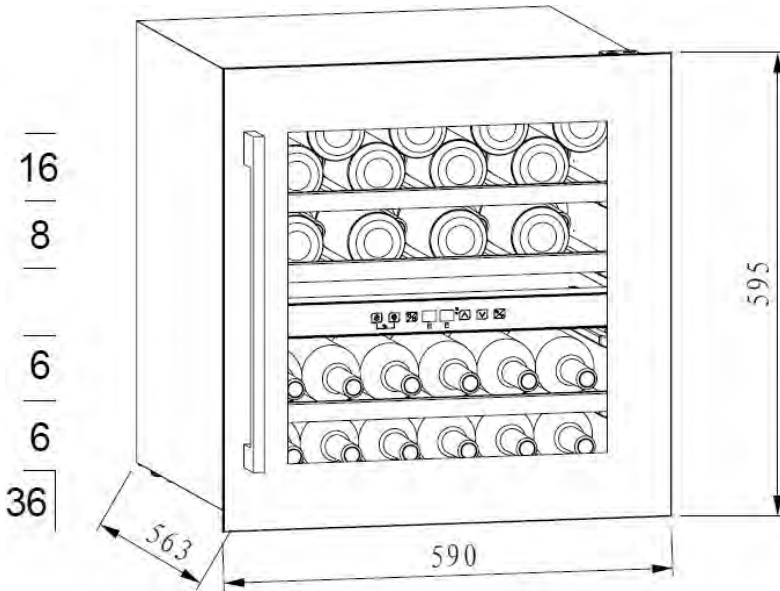

La capacidad de carga varía según cómo se almacenan las botellas y los diferentes tamaños de las botellas.

- Sin embargo, para ahorrar más espacio de almacenamiento, es posible quitar los estantes y colocar las botellas directamente una encima de la otra.
- Cada estante puede soportar 1 o 2 filas de botellas de vino. No se recomienda colocar más de 2 filas de botellas en un estante.
- Cada estante se puede extraer parcialmente para guardar fácilmente las botellas de vino.
- Abra la puerta lo suficiente antes de quitar los estantes.
- Si la bodega lleva mucho tiempo vacía, se recomienda apagarla, limpiarla a fondo y dejar la puerta abierta para ventilar.

- La siguiente tabla muestra las temperaturas recomendadas para almacenar y servir vino:

vino tinto	15-18 ° C
vino blanco	9-14 ° C
Vino rosado	10-11 ° C
Champán y vino espumoso	5-8 ° C

- ❖ Los diferentes tipos de vino tienen diferentes temperaturas de almacenamiento. La vida útil es de 2 a 10 años.

SOLUCIÓN DE PROBLEMAS

El dispositivo hace mucho ruido.	<ul style="list-style-type: none"> • Mantenga el producto en posición horizontal. • Deje algo de espacio entre el aparato y las paredes.
Hay un sonido de líquido fluyendo por dentro el ropero.	<ul style="list-style-type: none"> • Es normal. Este ruido se debe al refrigerante fluyendo por dentro.
El dispositivo no se enciende no.	<ul style="list-style-type: none"> • Asegúrate de que esté correctamente atascado. • Asegúrate de encenderlo. • El compresor se reinicia 5 minutos después Un apagón.
El compresor funciona continuamente.	<ul style="list-style-type: none"> • Si no hay producción de frío, llame al servicio postventa.
La puerta no cierra herméticamente.	<ul style="list-style-type: none"> • Después de un uso prolongado, el sello de la puerta puede volverse rígido y parcialmente deformado. <ol style="list-style-type: none"> 1. Caliente la junta de la puerta con un secador de pelo o toalla caliente. 2. Una vez que la articulación se haya ablandado, cierre la puerta.

<p>El dispositivo no se enfría suficiente.</p>	<ul style="list-style-type: none"> • Ajusta la temperatura. • Mantenga el dispositivo alejado de la luz solar directa o calor. • Evite abrir la puerta con frecuencia.
<p>Hay olores desagradable por dentro del gabinete.</p>	<ul style="list-style-type: none"> • La presencia de un olor a plástico es borrar dispositivos comprados recientemente es normal y desaparecerá después a veces. • Limpiar el compartimento y ventilarlo por unas pocas horas.
<p>Hay condensación en la puerta de cristal.</p>	<ul style="list-style-type: none"> • No abra la puerta con frecuencia o durante un largo período. • No establezca la temperatura demasiado baja. • Temperatura ambiente y humedad las altas temperaturas pueden provocar condensación.
<p>La lámpara no funciona no.</p>	<ul style="list-style-type: none"> • Primero verifique la potencia. • Llame al servicio posventa del minorista si la lámpara está rota.

MANTENIMIENTO Y LIMPIEZA

Limpieza

- Desenchufe el aparato antes de limpiarlo.
- Limpia el dispositivo con agua con un paño suave o una esponja.
- No utilice disolventes orgánicos, detergente alcalino, agua hirviendo, detergente en polvo, líquido ácido, etc.
- No enjuague el compartimento del aparato.

Los siguientes productos dañarán la superficie de la bodega:



Disolventes alcalinos detergentes



cepillos orgánicos



Agua hirviendo

Corte de energía

La mayoría de los cortes de energía se pueden resolver en poco tiempo. Para proteger sus vinos durante un corte de energía, evite abrir la puerta. Cuando los cortes de energía son de larga duración, tome las medidas necesarias para proteger su vino.

Poner el dispositivo fuera de servicio durante mucho tiempo

Retire todas las botellas del aparato, desenchufe el aparato, Limpie a fondo el interior y el exterior del aparato, el exterior del aparato y deje la puerta abierta. Y deje la puerta abierta para evitar que se forme moho en el aparato.



Si el dispositivo está desenchufado o hay un corte de energía, debe esperar al menos cinco minutos antes de reiniciarlo.

Mover el dispositivo

- Apague la energía y desenchufe el dispositivo.
- Retire todas las botellas del dispositivo.
- Cuando mueva el dispositivo, no lo incline más de 45 °.

Menos de 45 °

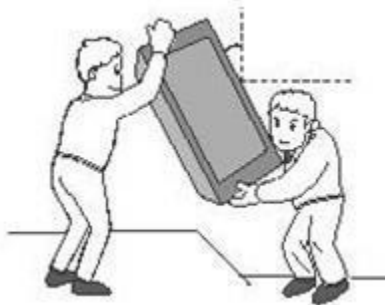

CARACTERÍSTICAS TÉCNICAS

marca	SCHNEIDER
Referencia	SCCVI602BS, SCCVI602BK
Modelo	JCF-92S
Fuente de alimentación	220-240V ~
Energía eléctrica	50 Hz
Dimensiones del dispositivo (WxDxH)	590 x 563 x 595 mm
Peso neto	34 KILOGRAMOS
Gas refrigerante	R600a (25 g)
Aislante	Ciclopentano

HOJA DE DATOS DE REGLAMENTO DE ETIQUETADO ENERGÉTICO: 2019/2016 / UE

La hoja de información del producto según el reglamento de la UE 2019/2016 El etiquetado energético de los aparatos de refrigeración se puede encontrar bajo la URL o el código QR indicado en la etiqueta energética

SCCVI602BS - URL: <https://eprel.ec.europa.eu/qr/450461>

SCCVI602BK - URL: <https://eprel.ec.europa.eu/qr/450464>

RENUNCIA DE GARANTÍA:

La garantía no cubre las piezas de desgaste del producto, ni los problemas o daños resultantes de:

- (1) deterioro de la superficie debido al desgaste normal del producto;
- (2) defectos o deterioro por contacto con líquidos y corrosión por herrumbre o presencia de insectos;
- (3) cualquier incidente, abuso, mal uso, alteración, desmontaje o reparación no autorizada
- (4) mantenimiento inadecuado, uso inadecuado del producto o conexión a un voltaje incorrecto;
- (5) cualquier uso de accesorios no suministrados o no aprobados por el fabricante.

La garantía se cancelará si se quita la placa de identificación y / o el número de serie del producto.

Garantía del producto y pieza de repuesto disponible

Según los términos de la garantía del fabricante aplicable a la ubicación, el uso del Servicio al cliente es gratuito. La duración mínima de la garantía (garantía del fabricante para consumidores privados) en el Espacio Económico Europeo es de 2 años) de acuerdo con los términos de garantía aplicables a la ubicación. Los términos de la garantía no afectan a otros derechos o reclamaciones que usted tenga en virtud de la legislación local. Puede obtener información detallada sobre el período de garantía y los términos de la garantía en su país en el Servicio de atención al cliente, su distribuidor o nuestro sitio web.

Las piezas de repuesto originales relevantes para la función de acuerdo con la Directiva de diseño ECO correspondiente se pueden obtener del Servicio de atención al cliente durante un período de al menos 4 años a partir de la fecha en que su aparato se comercializó dentro del Espacio Económico Europeo. Para obtener más especificaciones técnicas sobre el agente de reparación y para pedir piezas de repuesto, visite: <https://www.schneiderconsumer.com>

DISPOSICIÓN



La Directiva europea 2012/19 / UE sobre residuos de aparatos eléctricos y electrónicos (WEEE) exige que los aparatos viejos no se tiren a la basura municipal normal. Los aparatos viejos deben recogerse por separado para optimizar la tasa de recuperación y reciclaje de los materiales que contienen y reducir el impacto en la salud humana y el medio ambiente.

El símbolo del cubo de basura está marcado en todos los productos para recordar las obligaciones de la recogida selectiva. Los consumidores deben ponerse en contacto con su autoridad local o distribuidor para obtener información sobre la eliminación correcta de su dispositivo.

Información sobre el significado del marcado de conformidad



La marca CE indica que el producto cumple con los requisitos esenciales de las Directivas europeas 2006/95 / EC (Baja tensión), 2004/108 / EC (Compatibilidad electromagnética), 2011/65 / EU (Reducción del uso de determinadas sustancias peligrosas en EEE).

Importado por SCHNEIDER CONSUMER GROUP
12, rue Jules Ferry, 93110 Rosny-sous-Bois, FRANCIA

SCHNEIDER