

SCHNEIDER

RÉFRIGÉRATEUR-CONGELATEUR
KÜHLSCHRANK MIT GEFRIERFACH
KOELKAST DIEPVRIEZER
NEVERA-CONGELADOR

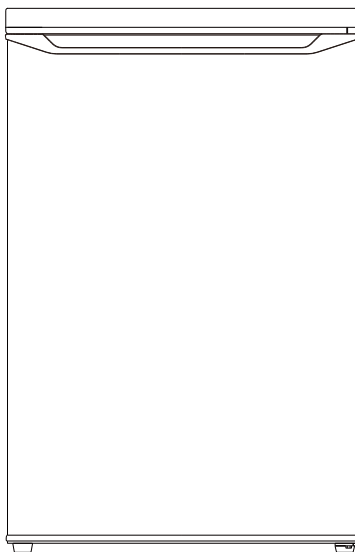

SCTT109EW



Notice d'utilisation

Veillez lire attentivement les instructions suivantes avant d'utiliser cet appareil.

Gebrauchsanweisung

Bitte lesen Sie die folgenden Anweisungen sorgfältig durch, bevor Sie dieses Gerät verwenden. Bitte bewahren Sie diese Anweisungen zum späteren Nachschlagen auf.

Gebruiksaanwijzing

Lees de volgende instructies zorgvuldig door voordat u dit apparaat gebruikt. Bewaar deze instructies voor toekomstig gebruik.

Instrucciones de uso

Lea atentamente las siguientes instrucciones antes de utilizar este dispositivo. Guarde estas instrucciones para futuras consultas.



CET APPAREIL EST DESTINE A UN USAGE
DOMESTIQUE UNIQUEMENT!

Veillez lire attentivement toutes les instructions avant la première utilisation et conservez-les pour une référence ultérieure.

CONSIGNES DE SECURITE IMPORTANTES

Veillez lire attentivement les instructions d'opérations suivantes avant de connecter votre nouvel appareil, elles contiennent des informations importantes sur la sécurité, la façon d'utiliser, d'installer et de maintenir votre appareil en état de fonctionnement. Veuillez garder ces instructions pour un usage ultérieur.

Important!

Pour le raccordement électrique, suivez attentivement les instructions données dans des paragraphes spécifiques.

1. Cet appareil peut être utilisé par des enfants à partir de 8 ans et par des personnes ayant des capacités physiques, sensorielles ou mentales réduites ou un manque d'expérience et de connaissances à condition qu'elles aient été placées sous surveillance ou qu'elles aient reçu des instructions concernant l'utilisation de l'appareil en toute sécurité et qu'elles comprennent les dangers encourus. Les enfants ne doivent pas jouer avec l'appareil. Le nettoyage et l'entretien par l'utilisateur ne doivent pas être effectués par des enfants, sans surveillance.

2. Déballez l'appareil et vérifiez s'il est endommagé. Ne connectez pas l'appareil s'il est endommagé. Signalez immédiatement les dommages possibles à l'endroit où vous l'avez acheté. Dans ce cas, conservez l'emballage.

- 3.** Veillez à ce qu'il y ait une circulation adéquate autour de l'appareil afin d'éviter une surchauffe. Pour obtenir une ventilation suffisante, suivez les instructions relatives à l'installation.
- 4.** Dans la mesure du possible, les entretoises du produit doivent être contre un mur pour éviter de diriger ou d'attraper des pièces chaudes (compresseur, condensateur) afin d'éviter tout risque de brûlure.
- 5.** L'appareil ne doit pas être placé à proximité de radiateurs ou de cuisinières.
- 6.** Assurez-vous que la fiche secteur est accessible après l'installation de l'appareil.

- 7.** Avant de brancher l'appareil, assurez-vous que la tension de la prise secteur à votre domicile correspond à celle montrée sur la plaque signalétique.
- 8.** Ne pas endommager le circuit de refroidissement. Cet avertissement n'est valable que pour les appareils dont le circuit de refroidissement est accessible par l'utilisateur.
- 9.** Assurez-vous que l'appareil est débranché avant tout nettoyage.
- 10.** Pour nettoyer cet appareil, utiliser un chiffon humide ou bien un produit de nettoyage pour les vitres. N'employez jamais de détergent ou de dissolvant.
- 11.** Ne nettoyez pas l'appareil avec des objets métalliques.

12. Examinez régulièrement la gouttière d'évacuation pour l'eau dégivrée, qui se trouve en bas du réfrigérateur contre la paroi arrière. Si nécessaire, veuillez la nettoyer, sinon l'eau s'accumulera et pourrait se déverser dans le réfrigérateur.

13. Les aliments congelés ne doivent pas être recongelés une fois décongelés.

14. Les sucettes glacées peuvent causer des brûlures de givre si elles sont consommées directement de l'appareil.

15. N'utilisez pas d'objets coupants pour enlever le givre de l'appareil. Utilisez un grattoir en plastique.

16. Quand le dégivrage a été effectué, ou quand le réfrigérateur cesse d'être utilisé, nettoyer l'appareil pour empêcher la propagation d'odeur.

Un surplus de gel peut affecter la réfrigération.

17. Il est recommandé d'utiliser cet appareil sans rallonge électrique.

18. Assurez-vous que la fiche d'alimentation n'est pas écrasée ou endommagée par l'arrière de l'appareil. Une prise de courant écrasée ou endommagée peut surchauffer et provoquer un incendie.

19. Afin de réduire la consommation d'électricité, garder la circulation de l'air autour de l'appareil et jeter les emballages des aliments avant de les mettre dans le réfrigérateur dès que cela est possible.

20. Ne pas y entreposer de matière toxique comme de l'éther, le méthanol.

- 21.** Ne pas placer de matières inflammables dans le réfrigérateur à moins qu'elles aient été autorisées par le fabricant.
- 22.** Refermez la porte après utilisation afin d'éviter les pertitions de température.
- 23.** Ce produit ne doit pas être utilisé à l'extérieur et ne doit pas être exposé à la pluie.
- 24.** L'appareil doit être placé sur une surface plane et stable.
- 25.** L'appareil doit être placé de façon à ce que la prise de courant soit facilement accessible.
- 26.** Ne pas poser d'objet lourd sur le réfrigérateur et ne pas le mouiller.
- 27.** Pour éviter tout risque d'électrocution n'utilisez jamais cet appareil avec les mains humides ou pieds nus sur une surface humide.

28. Ne pas utiliser l'appareil à l'extérieur ou dans un endroit humide.

29. Ne pas déplacer l'appareil quand il est rempli afin d'éviter le basculement.

30. Le câble d'alimentation doit être branché sur une prise de terre. Ne tirez jamais sur le câble pour débrancher l'appareil, saisissez la fiche et tirez-la de la prise de courant.

31. Ne soulevez jamais l'appareil par le câble d'alimentation.

32. Maintenez le câble d'alimentation loin des surfaces chauffantes.

33. Certains accessoires, tels que les tiroirs, peuvent être retirés pour augmenter le volume de stockage et réduire la consommation d'énergie.

34. Ne pas essayer de réparer, régler ou remplacer vous-même des pièces de cet appareil. En cas de dysfonctionnement, contacter le service après vente.

35. Il convient de surveiller les enfants pour s'assurer qu'ils ne jouent pas avec l'appareil.

36. Si le câble d'alimentation est endommagé, il doit être remplacé par le fabricant, son service après vente ou des personnes de qualification similaire afin d'éviter tout danger.

37. Il est recommandé d'examiner régulièrement le câble d'alimentation pour déceler tout signe de détérioration éventuelle, et l'appareil ne doit pas être utilisé si le câble est endommagé.

38. L'appareil est équipé d'une prise de terre pour vous protéger d'éventuels risques électriques et doit être branché sur un socle de prise de courant comportant un contact de terre.

39. MISE EN GARDE : Ne pas endommager le circuit de réfrigération.

40. MISE EN GARDE : Ne pas utiliser de dispositifs mécaniques ou autres moyens pour accélérer le processus de dégivrage, autres que ceux recommandés par le fabricant.

41. MISE EN GARDE : Ne pas utiliser d'appareils électriques à l'intérieur du compartiment de stockage des denrées, à moins qu'ils ne soient du type recommandé par le fabricant.

42. MISE EN GARDE : Ne pas utiliser d'appareils électriques à l'intérieur du compartiment de stockage des denrées, à moins qu'ils ne soient du type recommandé par le fabricant.

43. AVERTISSEMENT: Ne pas placer de socles mobiles de prises multiples ni de blocs d'alimentation portables à l'arrière de l'appareil.

44. Les enfants âgés de 3 à 8 ans sont autorisés à charger et décharger des appareils de réfrigération.

45. Pour éviter la contamination des aliments, veuillez respecter les instructions suivantes :

- L'ouverture prolongée de la porte peut entraîner une augmentation significative de la température dans les compartiments de l'appareil.

- Nettoyez régulièrement les surfaces pouvant entrer en contact avec des aliments et des systèmes de drainage accessibles.
Conservez la viande et le poisson crus dans des récipients appropriés au réfrigérateur, de sorte qu'ils ne soient pas en contact et qu'ils ne s'égouttent pas sur d'autres aliments.
- Les compartiments deux étoiles pour produits congelés sont adaptés à la conservation des aliments congelés, au stockage ou à la fabrication de glaces et pour la fabrication de glaçons.
- Les compartiments à une, deux et trois étoiles ne conviennent pas pour la congélation d'aliments frais.
- Si l'appareil de réfrigération reste vide pendant de longues périodes, éteignez-le, dégivrez, nettoyez,

séchez et laissez la porte ouverte pour éviter le développement de moisissure dans l'appareil.

46. Ne placez pas de produits alimentaires directement contre la paroi arrière.

47. Si cet appareil doté de joints de porte magnétiques doit remplacer un appareil ancien doté d'un verrou à ressort sur la porte ou le couvercle, veillez à ce que la porte de l'ancien appareil ne puisse pas être verrouillée avant de le jeter. Cela permet d'éviter qu'un enfant ne soit blessé.

48. Gardez tous les emballages loin des enfants. Il y a risque de suffocation.

49. Cet appareil de réfrigération n'est pas destiné à être utilisé comme un appareil encastré.

50. Durée de stockage des aliments surgelés recommandée dans le congélateur. Ces durées varient en fonction du type d'aliment. Les aliments que vous congelez peuvent être conservés de 1 à 12 mois (minimum à -18°C).

Aliment	Durée de stockage
Bacon, ragoûts, lait	1 mois
Pain, glace, saucisses, tartes, crustacés préparés, poissons gras	2 mois
Poissons non gras, crustacés, pizzas, scones et muffins	3 mois
Jambon, gâteaux, biscuits, côtelettes de bœuf et d'agneau, morceaux de volaille	4 mois
Beurre, légumes (blanchis), œufs entiers et jaunes d'œufs, écrevisses cuites, viande hachée (cru), porc (cru)	6 mois
Fruits (secs ou au sirop), blancs d'œufs, bœuf (cru), poulet entier, agneau (cru), gâteaux aux fruits	12 mois

51. Lorsque vous congelez des aliments frais comportant une « date de péremption / limite d'utilisation / date de consommation », vous devez les congeler avant l'expiration de cette date.

52. Vérifiez que les aliments n'ont pas déjà été congelés. En effet, les aliments congelés qui ont complètement décongelé ne doivent pas être recongelés. Une fois décongelés, les aliments doivent être consommés rapidement.

- Pour éviter l'altération des aliments due au transfert de germes : Rangez les produits animaux et végétaux non emballés séparément dans les tiroirs. Ceci s'applique également aux différentes sortes de viande.
- Si les aliments doivent être conservés ensemble par manque de place : enveloppez-les.
- Ne conservez jamais les fruits et légumes sur un balcon avec de la viande ou du poisson.

Ailmentation	Durée de stockage
Beurre	90 jours
Fromage à pâte dure	110 jours
Lait	7 jours
Saucisse, charcuterie	9 jours
Viande	7 jours

 Convient pour aliments

Frigorigène



Danger; risque d'incendie/
matières inflammables

Danger; risque d'incendie /matières inflammables

Le gaz frigorigène contenu dans le circuit de cet appareil est de l'isobutane (R 600a), gaz peu polluant mais inflammable. Lors du transport et de l'installation de l'appareil, veiller à n'endommager aucune partie du circuit frigorifique.

AVERTISSEMENT: Lors du positionnement de l'appareil, s'assurer que le cordon d'alimentation n'est pas coincé ni endommagé.

AVERTISSEMENT: Ne pas placer de socles mobiles de prises multiples ni de blocs d'alimentation portables à l'arrière de l'appareil.

Vue d'ensemble

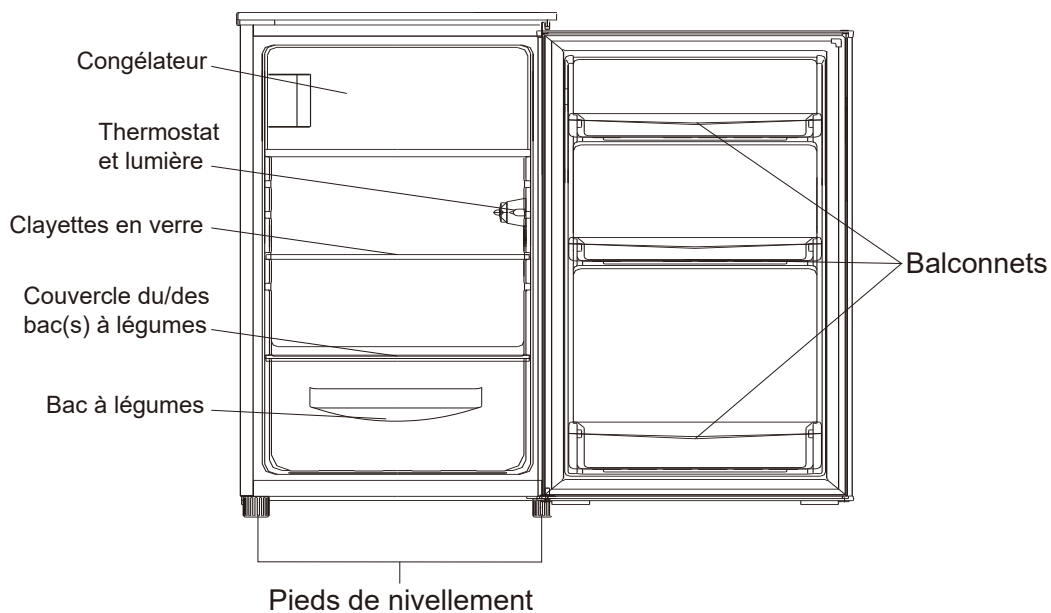

Remarque: l'image ci-dessus est pour référence seulement. Le vrai appareil est probablement différent.

Inversion de la porte

Outils nécessaires: Tournevis, tournevis plat.

- Assurez-vous que l'appareil est débranché et vide.
- Pour retirer la porte, il est nécessaire d'incliner l'appareil vers l'arrière. Vous devez poser l'appareil sur un support solide afin qu'il ne glisse pas pendant la porte de l'ancien appareil ne puisse pas être verrouillée avant de le jeter.
- Toutes les pièces enlevées doivent être conservées pour la réinstallation de la porte.
- Ne posez pas l'appareil à plat car cela peut endommager le système réfrigérant.
- Il vaut mieux que 2 personnes tiennent l'appareil pendant l'assemblage.

1. Retirez les deux vis à l'arrière du capot supérieur.

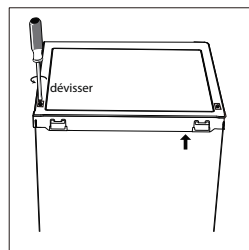

2. Retirez le capot supérieur et mettez-le de côté.

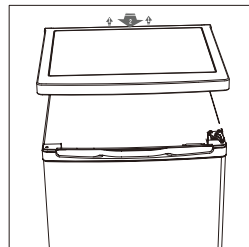

3. Dévissez la charnière supérieure, puis retirez la porte et placez-la sur un coussinet souple pour éviter les rayures.

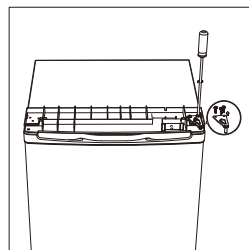

4. Dévissez la charnière inférieure de la porte du congélateur. Retirez ensuite la porte et placez-la sur un coussinet doux pour éviter les rayures.

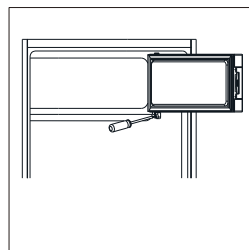

5. Déplacez le support de porte du côté gauche vers le côté droit.

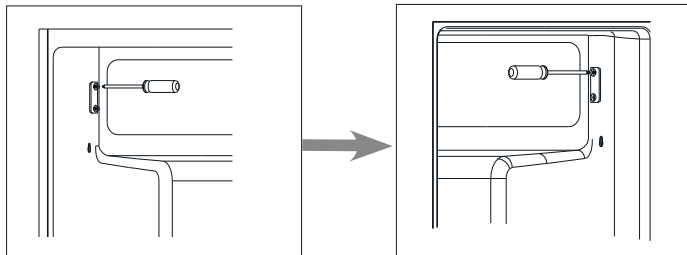

6. Déplacez le couvercle du trou de charnière du côté gauche vers le côté droit.

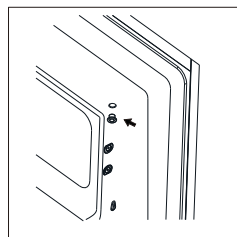

7. Faites pivoter la porte du congélateur et placez le côté charnière sur le côté gauche. Et puis fixez la porte par le support.

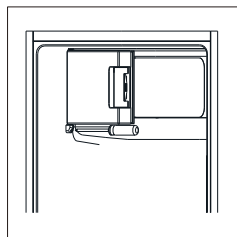

8. Dévissez la charnière inférieure. Retirez ensuite les pieds réglables des deux côtés.

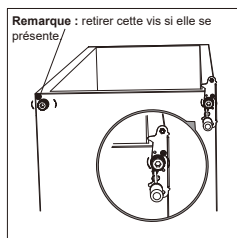

9. Dévissez et retirez l'axe de charnière inférieur, retournez le support et remplacez-le.

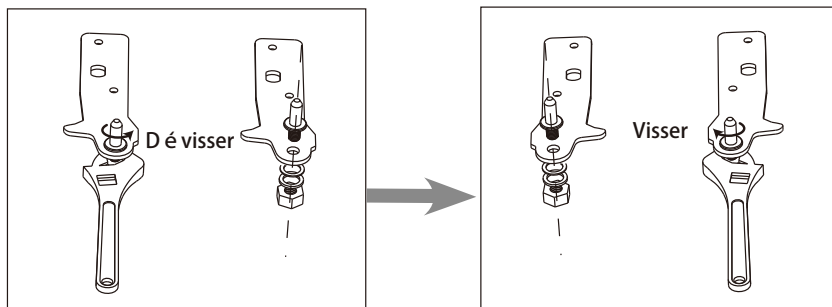

10. Remontez le support en installant l'axe de charnière inférieur. Remplacez les deux pieds réglables.

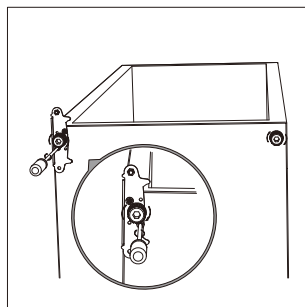

11. Placez la porte. Assurez-vous que la porte est alignée horizontalement et verticalement, de sorte que les joints soient fermés de tous les côtés avant de finalement serrer la charnière supérieure.

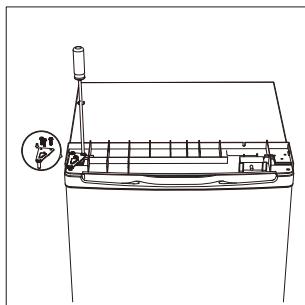

12. Mettez le capot supérieur et fixez-le avec 2 vis à l'arrière.

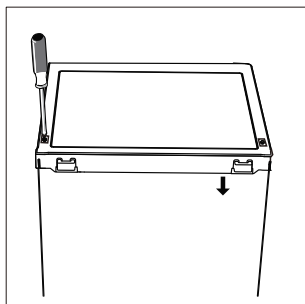

13. Détachez les joints des portes du réfrigérateur et du congélateur, puis fixez-les après les avoir tournés.

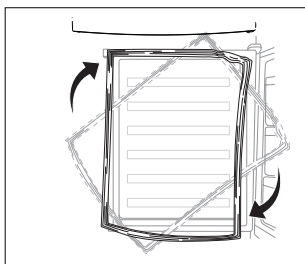

Installer la poignée extérieure de la porte

(si la poignée extérieure est présente)

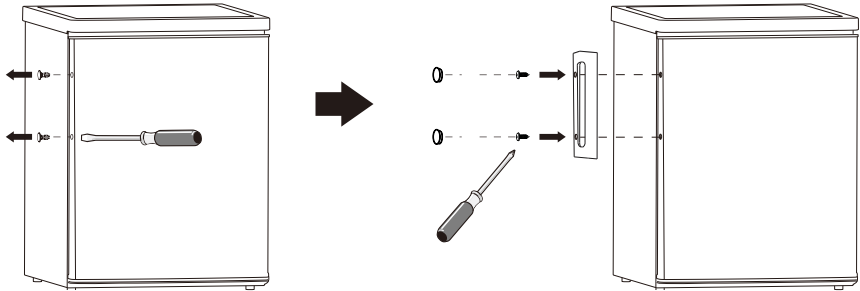

Besoin d'espace

- Gardez suffisamment d'espace de porte ouvert.
- Gardez un espace d'au moins 50 mm des deux côtés.

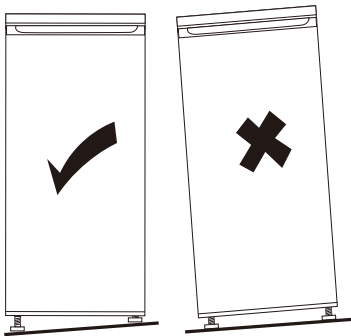
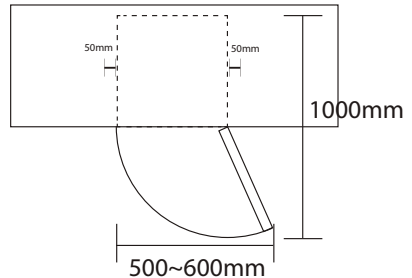

Mise à niveau de l'unité

- Pour ce faire, ajustez les deux pieds de mise à niveau à l'avant de l'appareil.
- Si l'unité n'est pas de niveau, les portes et les alignements du joint magnétique ne seront pas couverts correctement.

Positionnement

Installez cet appareil dans un lieu où la température ambiante correspond à la classe climatique indiquée sur la plaque signalétique de l'appareil :

Classe climatique	Température ambiante
SN	+ 10 °C à +32 °C
N	+ 16 °C à +32 °C
ST	+ 16 °C à +38 °C
T	+ 16 °C à +43 °C

Emplacement

L'appareil doit être installé suffisamment loin des sources de chaleur telles que les radiateurs, les chaudières, la lumière directe du soleil, etc.



Avertissement !

Il doit être possible de débrancher l'appareil de l'alimentation secteur ; la fiche doit donc être facilement accessible après l'installation.

Branchement électrique

Avant de procéder au branchement, assurez-vous que la tension et la fréquence indiquées sur la plaque signalétique correspondent à votre alimentation électrique domestique. L'appareil doit être relié à la terre. La fiche du câble d'alimentation électrique dispose d'un contact à cette fin. Si la prise d'alimentation électrique domestique n'est pas reliée à la terre, raccordez l'appareil à une terre séparée conformément à la réglementation en vigueur, en consultant un électricien qualifié.

Le fabricant décline toute responsabilité si les consignes de sécurité ci-dessus ne sont pas respectées.

Cet appareil est conforme aux directives CEE.

Signification de l'étiquetage* des congélateurs :

Les congélateurs 1- (*), 2- (**), et 3 étoiles (***) ne conviennent pas pour congeler des aliments frais.

Les congélateurs 2 étoiles (**) et 3 étoiles (***) conviennent pour stocker des aliments surgelés (pré-congelés) et de la glace ou pour faire de la glace et des glaçons.

Emplacement

L'appareil doit être installé suffisamment loin des sources de chaleur telles que les radiateurs, les chaudières, la lumière directe du soleil, etc.

COMPARTIMENTS	ÉTOILES (*)	TEMPERATURE DE STOCKAGE CIBLE	ALIMENTS APPROPRIÉS
CONGELATEUR	(***)*	≤ -18 °C	<ul style="list-style-type: none"> ➤ Convient aux fruits de mer (poissons, crevettes, crustacés), eau douce et produits carnés. ➤ Durée de conservation recommandée : 3 mois <p>❗ Convient pour congeler des aliments frais</p>
CONGELATEUR	***	≤ -18 °C	<ul style="list-style-type: none"> ➤ Convient aux fruits de mer (poissons, crevettes, crustacés), eau douce et produits carnés. ➤ Durée de conservation recommandée : 3 mois <p>❗ Ne convient pas pour congeler des aliments frais.</p>
CONGELATEUR	**	≤ -12 °C	<ul style="list-style-type: none"> ➤ Convient aux fruits de mer (poissons, crevettes, crustacés), eau douce et produits carnés. ➤ Durée de conservation recommandée : 2 mois <p>❗ Ne convient pas pour congeler des aliments frais.</p>
CONGELATEUR	*	≤ -6 °C	<ul style="list-style-type: none"> ➤ Convient aux fruits de mer (poissons, crevettes, crustacés), eau douce et produits carnés. ➤ Durée de conservation recommandée : 1 mois <p>❗ Ne convient pas pour congeler des aliments frais.</p>
0* - COMPARTIMENT	—	-6 °C - 0 °C	<ul style="list-style-type: none"> ➤ Convient aux produits à base de viande fraîche (porc, bœuf, poulet, etc.) et aux aliments transformés consommés ou transformés le jour même ou dans les trois jours suivant le stockage (max.). <p>❗ Ne convient pas pour congeler des aliments ou pour conserver des aliments surgelés.</p>

Utilisation quotidienne

Première utilisation

Nettoyage de l'intérieur

Avant d'utiliser l'appareil pour la première fois, lavez l'intérieur et tous les accessoires internes avec de l'eau tiède et du savon neutre afin d'éliminer l'odeur typique d'un produit neuf, puis séchez complètement.

Important ! N'utilisez pas de détergents ou de poudres abrasives, car ces produits endommageront la finition.

Réglage de la température

- Branchez votre appareil. La température interne est contrôlée par un thermostat. Il y a 8 réglages. 1 est le réglage le plus chaud et 7 est le réglage le plus froid et 0 est désactivé.
- L'appareil peut ne pas fonctionner à la bonne température s'il est particulièrement chaud ou si vous ouvrez souvent la porte.

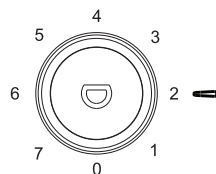

Réglage de la température

• Branchez votre appareil. La température interne est contrôlée par un thermostat. Il y a 8 paramètres.

1 est le réglage le plus chaud et 7 est le réglage le plus froid et 0 pour éteindre l'appareil.

• L'appareil peut ne pas fonctionner à la bonne température s'il est particulièrement chaud ou si vous ouvrez souvent la porte.

Congélation de produits frais

- Le compartiment du congélateur permet de congeler des aliments frais et de conserver des aliments surgelés pendant une longue durée.
- Placez les aliments frais à congeler dans le compartiment du congélateur.
- La quantité maximale d'aliments pouvant être congelés en 24 heures est indiquée sur la plaque signalétique.
- Le processus de congélation dure 24 heures : pendant cette période, n'ajoutez pas d'autres aliments à congeler.

Conservation de produits surgelés

Lors de la première mise en marche ou après une période de non-utilisation, avant de mettre les produits dans le compartiment, laissez l'appareil fonctionner au moins 2 heures au niveau le plus élevé.

Important ! En cas de décongélation accidentelle, par exemple si l'alimentation électrique a été coupée plus longtemps que la valeur indiquée dans le tableau des caractéristiques techniques dans la rubrique « temps de montée », les aliments décongelés doivent être consommés rapidement ou cuits immédiatement puis recongelés (après les avoir cuits).

Utilisation quotidienne

Décongélation

Avant d'être utilisés, les aliments surgelés peuvent être décongelés dans le compartiment du réfrigérateur ou à température ambiante, en fonction du temps disponible pour cette opération.

Les petits morceaux peuvent même être cuits encore congelés, en les sortant directement du congélateur. Dans ce cas, la cuisson durera plus longtemps.

Compartiment à glaçons

Cet appareil peut être équipé d'un ou plusieurs compartiments à glaçons pour produire de la glace.

Accessoires

Clayettes mobiles

Les parois du réfrigérateur sont équipées d'une série de glissières afin que les clayettes puissent être positionnées comme souhaité.



Positionnement des balconnets de porte

Pour permettre la conservation d'emballages alimentaires de différentes dimensions, les balconnets de porte peuvent être enlevés. Pour effectuer ces ajustements, procédez comme suit : tirez progressivement le balconnet dans la direction des flèches jusqu'à ce qu'il soit libéré.

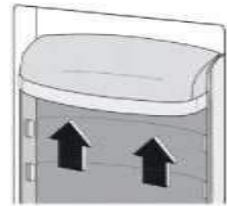

Conseils utiles

Pour vous aider à tirer le meilleur parti du processus de congélation, voici quelques conseils importants :

- la quantité maximale d'aliments qui peut être congelée en 24 heures est indiquée sur la plaque signalétique ;
- le processus de congélation prend 24 heures. Aucun autre aliment à congeler ne doit être ajouté pendant cette période ;
- congelez uniquement des denrées de haute qualité, fraîches et soigneusement nettoyées ;
- préparez les aliments en petites portions pour pouvoir les congeler rapidement et complètement et pour pouvoir décongeler ensuite uniquement la quantité requise ;
- enveloppez les aliments dans du papier aluminium ou du polyéthylène et assurez-vous que les emballages sont hermétiques ;

- ne laissez pas des aliments frais et non congelés toucher des aliments déjà congelés, pour éviter une hausse de température de ces derniers ;
- les aliments maigres se conservent mieux et plus longtemps que les aliments plus gras ; le sel réduit la durée de conservation des aliments ;
- les glaces à l'eau, si elles sont consommées immédiatement après les avoir sorties du compartiment du congélateur, peuvent causer une brûlure de congélation au niveau de la peau ;
- il est recommandé d'indiquer la date de congélation sur chaque emballage individuel pour vous permettre de les sortir du compartiment du congélateur, sans causer une éventuelle brûlure de congélation au niveau de la peau ;
- il est recommandé d'indiquer la date de congélation sur chaque emballage individuel pour vous permettre de connaître la durée de conservation.

Conseils pour la conservation de produits surgelés

Pour obtenir les meilleures performances de cet appareil, vous devez :

- assurez-vous que les denrées surgelées commercialement ont été correctement conservées par le détaillant ;
- assurez-vous que les denrées surgelées sont transférées du magasin d'alimentation au congélateur aussi rapidement que possible ;
- n'ouvrez pas la porte fréquemment et ne la laissez pas ouverte plus longtemps qu'absolument nécessaire.
- une fois décongelés, les aliments se détériorent rapidement et ne peuvent pas être recongelés ;
- ne dépassez pas la période de conservation indiquée par le fabricant alimentaire.

Conseils pour la réfrigération des aliments frais

Pour obtenir les meilleures performances :

- Ne conservez pas des aliments chauds ni des liquides en évaporation dans le réfrigérateur
- Ne couvrez pas et n'emballez pas les aliments, en particulier s'ils ont une saveur forte
- Préparations (tous types) : enveloppez-les dans des sachets en polyéthylène et placez-les sur les clayettes en verre au-dessus du bac à légumes.
- Pour des raisons de sécurité, conservez les aliments de cette façon seulement un ou deux jours au maximum.
- Aliments cuits, plats froids, etc... : ils doivent être couverts et peuvent être placés sur n'importe quelle clayette.
- Fruits et légumes : ils doivent être soigneusement nettoyés et placés dans le(s) bac(s) spécial/spéciaux fourni(s).

- beurre et fromage : ils doivent être placés dans des récipients hermétiques spéciaux ou enveloppés dans du papier aluminium ou des sachets en polyéthylène pour chasser autant d'air que possible.
- Bouteilles de lait : elles doivent être munies d'un bouchon et être conservées dans les balconnets de la porte.
- Bananes, pommes de terre, oignons et ail, s'ils ne sont pas emballés, ils ne doivent pas être conservés au réfrigérateur.

Nettoyage

Pour des raisons d'hygiène, l'intérieur de l'appareil, dont les accessoires intérieurs, doit être nettoyé régulièrement.



Attention ! L'appareil ne doit pas être branché au secteur pendant le nettoyage. Risque de décharge électrique ! Avant de procéder au nettoyage, éteignez l'appareil et retirez la fiche du secteur. Vous pouvez également couper ou désactiver le disjoncteur ou le fusible. Ne nettoyez jamais l'appareil avec un nettoyeur vapeur. De l'humidité peut s'accumuler dans les composants électriques, risque de décharge électrique ! Les vapeurs chaudes peuvent endommager les pièces en plastique. L'appareil doit être sec avant de le remettre en service.

Important ! Les huiles étherées et les solvants organiques peuvent attaquer les pièces en plastique, par exemple le jus de citron ou le jus obtenu avec des peaux d'orange, l'acide butyrique, les produits nettoyants qui contiennent de l'acide acétique.

- Ne laissez pas ces substances entrer en contact avec les pièces de l'appareil.
- N'utilisez pas de nettoyants abrasifs.
- Enlevez les aliments du congélateur. Conservez-les dans un lieu frais, bien couverts.
- Éteignez l'appareil et retirez la fiche du secteur. Vous pouvez également couper ou désactiver le disjoncteur ou le fusible.
- Nettoyez l'appareil et les accessoires intérieurs avec un chiffon et de l'eau tiède. Après le nettoyage, passez de l'eau claire et frottez pour sécher.
- Une fois que tout est sec, remettez l'appareil en service.

Nettoyage de l'orifice de vidange

Pour éviter que l'eau de dégivrage déborde dans le réfrigérateur, nettoyez régulièrement l'orifice de vidange à l'arrière du compartiment du réfrigérateur. Utilisez un produit de nettoyage pour nettoyer l'orifice comme indiqué dans l'illustration de droite.

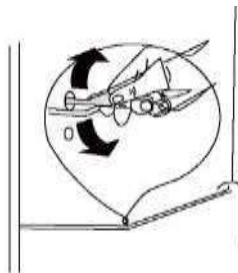

Remplacement de la lampe

La lumière est de type LED. Pour remplacer la lumière, veuillez contacter un technicien qualifié.

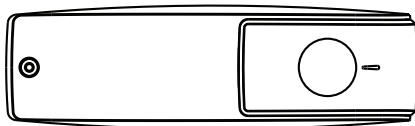

Dégivrage du congélateur

Le compartiment du réfrigérateur se couvre progressivement de givre. Il doit être retiré. N'utilisez jamais d'outils métalliques tranchants pour racler le givre de l'évaporateur car vous pourriez l'endommager. Cependant, si la glace devient très épaisse sur le revêtement intérieur, un dégivrage complet doit être effectué comme suit :

- retirez la fiche de la prise électrique ;
- sortez tous les aliments conservés, enveloppez-les dans plusieurs couches de papier journal et mettez-les dans un lieu frais ;
- maintenez la porte ouverte et placez une bassine sous l'appareil pour collecter l'eau de dégivrage ;
- une fois le dégivrage terminé, séchez complètement l'intérieur
- remettez la fiche dans la prise électrique pour remettre en marche l'appareil.

Dépannage



Attention ! Avant toute opération de dépannage, débranchez l'alimentation électrique. Seul un électricien qualifié ou une personne compétente doivent procéder aux opérations de dépannage non indiquées dans ce manuel.

Important ! Des bruits sont émis pendant l'utilisation normale (compresseur, circulation du réfrigérant).

Indicateur de température

Pour vous aider au bon réglage de votre appareil, celui-ci est équipé d'un indicateur de température placé dans la zone la plus froide.

Pour la bonne conservation des denrées dans votre réfrigérateur et notamment dans la zone la plus froide, veillez à ce que dans l'indicateur de température « OK » apparaisse.

Le symbole ci-contre indique l'emplacement de la zone la plus froide de votre réfrigérateur. Il définit le haut de cette zone.

Si « OK » n'apparaît pas, la température moyenne de cette zone est trop élevée.

Réglez le thermostat sur une position plus froide. A chaque modification du réglage du thermostat, attendez la stabilisation de la température à l'intérieur de l'appareil avant de procéder si nécessaire à un nouveau réglage. Ne modifiez la position du thermostat que progressivement et attendez au moins 12 heures avant de procéder à une nouvelle vérification.

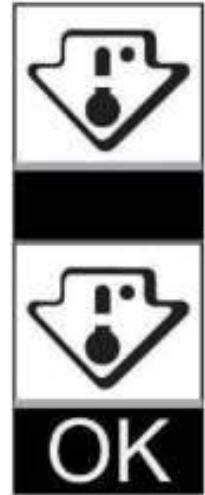

NOTA : après chargement de l'appareil de denrées fraîches ou après des ouvertures répétées ou prolongées de la porte il est normal que l'inscription « OK » n'apparaisse pas dans l'indicateur de température ; attendez au moins 12 heures avant de réajuster le thermostat.

Problème	Cause possible	Solution
L'appareil ne fonctionne pas	L'appareil est éteint.	Appuyez sur le bouton « Réglage » pendant 5 secondes pour allumer l'appareil.
	La fiche secteur n'est pas branchée ou est lâche	Insérez la fiche secteur.
	Un fusible a disjoncté ou est défectueux	Vérifiez le fusible, remplacez-le si nécessaire.
	La prise est défectueuse.	Les dysfonctionnements du secteur doivent être corrigés par un électricien.
Les aliments sont trop chauds.	La température n'est pas réglée correctement.	Veillez consulter la section Réglage de la température initiale.
	La porte est restée ouverte pendant une durée prolongée.	N'ouvrez la porte que pendant la durée nécessaire.
	Une grande quantité d'aliments chauds a été placée dans l'appareil au cours des 24 dernières heures.	Tournez temporairement la régulation de la température sur un réglage plus froid.
	L'appareil est à côté d'une source de chaleur.	Veillez consulter la section relative à l'emplacement d'installation.
L'appareil refroidit trop	La température réglée est trop basse.	Tournez temporairement le bouton de régulation de la température sur un réglage plus chaud.
Bruits inhabituels	L'appareil n'est pas d'aplomb.	Ajustez le meuble en bois s'il n'est pas d'aplomb.
	L'appareil touche le mur ou d'autres objets.	Déplacez légèrement l'appareil.
	Un élément, par exemple un tuyau, situé à l'arrière de l'appareil touche une autre partie de l'appareil ou le mur.	Si nécessaire, enlevez délicatement l'élément.
Eau présente au sol	L'orifice de vidange de l'eau est bouché.	Voir la section Nettoyage

SPECIFICATIONS TECHNIQUES

FICHE TECHNIQUE RELATIVE AU RÈGLEMENT SUR L'ÉTIQUETAGE ÉNERGÉTIQUE: 2019/2016/UE

La fiche d'information sur le produit selon le règlement UE n ° 2019/2016 L'étiquetage énergétique des appareils frigorifiques se trouve sous l'URL ou le code QR indiqué sur l'étiquette énergétique

SCTT109EW - URL: <https://eprel.ec.europa.eu/qr/1588958>

Garantie du produit et pièces de rechange disponibles

Selon les termes de la garantie du fabricant applicable au lieu, l'utilisation du Service à la clientèle est gratuite. La durée minimale de la garantie (garantie du fabricant pour les consommateurs privés) dans l'Espace Economique Européen est de 2 ans selon les termes de garantie applicable au lieu.

Les conditions de garantie n'affectent pas les autres droits ou réclamations détenus par vous-même en vertu de la législation locale.

Des informations détaillées sur la période de garantie et les conditions de garantie dans votre pays sont disponibles auprès du service à la clientèle, de votre revendeur ou de notre site Web.

Les pièces de rechange d'origine fonctionnelles selon la directive écoconception correspondante peuvent être obtenues auprès du service à la clientèle pendant une période d'au moins 4 ans à compter de la date de mise sur le marché de votre appareil dans l'Espace économique européen.

Pour plus de spécifications techniques sur l'agent de réparation et pour commander des pièces de rechange, veuillez vous rendre sur:<https://www.schneiderconsumer.com>

Service après-vente

Pour une intervention technique en raison d'un dysfonctionnement, contactez-nous au 04 88 78 59 99. Pour obtenir les informations sur les produits ou le commandant des pièces détaillées, veuillez appeler le 01 61 44 02 70 et choisir l'option appropriée.

Pièces détachées et accessoires

Les pièces détachées et accessoires pour votre appareil sont disponibles sur notre site dédié www.expercure.fr. Lorsque vous commandez des pièces, merci d'indiquer le modèle de votre appareil.



EXCLUSIONS DE GARANTIE :

La garantie ne couvre pas les pièces d'usure du produit, ni les problèmes ou les dommages résultant de :

- (1) détériorations superficielles dues à l'usure normale du produit ;
 - (2) défauts ou détériorations dus au contact du produit avec des aliments ou des liquides et dus à la corrosion provoquée par la rouille ou de présence d'insectes;
 - (3) tout incident, abus, utilisation impropre, modification, démontage ou réparation non autorisés;
 - (4) toute opération impropre d'entretien, utilisation non conforme aux instructions concernant le produit ou branchement à une tension incorrecte;
 - (5) toute utilisation d'accessoires non fournis ou approuvés par le fabricant.
- La garantie sera annulée en cas d'élimination de la plaque signalétique et/ou du numéro de série du produit.

MISE AU REBUT



La directive Européenne 2012/19/UE sur les Déchets des Equipements Electriques et Electroniques (DEEE), exige que les appareils ménagers usagés ne soient pas jetés dans le flux normal des déchets municipaux. Les appareils usagés doivent être collectés séparément afin d'optimiser le taux de récupération et le recyclage des matériaux qui les composent et réduire l'impact sur la santé humaine et l'environnement.

Le symbole de la poubelle barrée est apposé sur tous les produits pour rappeler les obligations de la collecte séparée. Les consommateurs devront contacter les autorités locales ou leur revendeur concernant la démarche à suivre pour l'enlèvement de leur appareil.

Informations sur la signification du marquage de conformité **CE**

Le marquage **CE** indique que le produit répond aux principales exigences des Directives Européenne 2014/35/UE (Basse Tension), 2014/30/UE (Compatibilité Electromagnétique), 2011/65/UE (Réduction de l'emploi de certaines substances dangereuses dans les EEE).

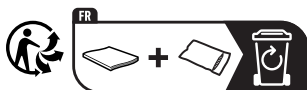

Points de collecte sur www.quefairedesdechets.fr
Privilégiez la réparation ou le don de votre appareil !



DIESES GERÄT IST NUR FÜR DEN
HAUSHALT BESTIMMT!

Bitte lesen Sie alle Anweisungen vor dem ersten
Gebrauch sorgfältig durch und bewahren Sie sie zum
späteren Nachschlagen auf.

WICHTIGE SICHERHEITSANWEISUNGEN

Bitte lesen Sie die folgenden
Betriebsanweisungen sorgfältig durch,
bevor Sie Ihr neues Gerät
anschließen. Sie enthalten wichtige
Informationen zur Sicherheit, zur
Verwendung, Installation und zum
ordnungsgemäßen Betrieb Ihres
Geräts.

Diese Anweisungen zur weiteren
Verwendung.

Wichtig!

Befolgen Sie für den elektrischen
Anschluss sorgfältig die Anweisungen
in den einzelnen Absätzen.

1. Dieses Gerät kann von Kindern ab 8 Jahren und von Personen mit eingeschränkter körperlicher, sensorischer oder geistiger Leistungsfähigkeit oder mangelnder Erfahrung und mangelndem Wissen verwendet werden, sofern sie unter Aufsicht gestellt wurden oder Anweisungen zur sicheren Verwendung des Geräts erhalten haben. Sie verstehen die Gefahren. Kinder dürfen nicht mit dem Gerät spielen. Reinigung und Wartung durch den Benutzer dürfen nicht von Kindern ohne Aufsicht durchgeführt werden.

2 Packen Sie das Gerät aus und überprüfen Sie es auf Beschädigungen. Schließen Sie das Gerät nicht an, wenn es beschädigt ist. Melden Sie mögliche Schäden sofort an dem Ort, an dem Sie sie gekauft haben. In diesem Fall bewahren Sie die Verpackung auf.

- 3.** Stellen Sie sicher, dass das Gerät ausreichend zirkuliert, um eine Überhitzung zu vermeiden. Befolgen Sie die Installationsanweisungen, um eine ausreichende Belüftung zu gewährleisten.
- 4.** Wenn immer möglich, sollten die Abstandshalter des Produkts an einer Wand anliegen, um zu vermeiden, dass heiße Teile (Kompressor, Kondensator) gerichtet oder aufgefangen werden, um Verbrennungsgefahr zu vermeiden.
- 5.** Das Gerät darf nicht in der Nähe von Heizkörpern oder Öfen aufgestellt werden.
- 6.** Stellen Sie sicher, dass der Netzstecker nach der Installation des Geräts zugänglich ist.
- 7.** Stellen Sie vor dem Anschließen des Geräts sicher, dass die Spannung der Netzsteckdose in Ihrem Haus mit der auf dem Typenschild angegebenen übereinstimmt.

8. Den Kühlkreislauf nicht beschädigen. Diese Warnung gilt nur für Geräte, auf deren Kühlkreislauf der Benutzer zugreifen kann.

9. Stellen Sie vor dem Reinigen sicher, dass das Gerät vom Stromnetz getrennt ist.

10. Verwenden Sie zum Reinigen dieses Geräts ein feuchtes Tuch oder einen Glasreiniger. Verwenden Sie niemals Reinigungsmittel oder Lösungsmittel.

11. Reinigen Sie das Gerät nicht mit metallischen Gegenständen.

12. Untersuchen Sie die Ablaufrinne regelmäßig auf aufgetautes Wasser, das sich am Boden des Kühlschranks an der Rückwand befindet. Wenn nötig, reinigen Sie es bitte, da sich sonst Wasser ansammelt und in den Kühlschrank gelangen kann.

13. Tiefkühlkost sollte nach dem Auftauen nicht mehr eingefroren werden.

14. Eis am Stiel kann Frostverbrennungen verursachen, wenn es direkt vom Gerät verzehrt wird.

15. Verwenden Sie keine scharfen Gegenstände, um Frost vom Gerät zu entfernen. Verwenden Sie einen Plastikschaaber.

16. Wenn das Abtauen durchgeführt wurde oder wenn der Kühlschrank nicht mehr benutzt wird, reinigen Sie das Gerät, um die Ausbreitung von Gerüchen zu verhindern.

Zu viel Gel kann die Kühlung beeinträchtigen.

17. Es wird empfohlen, dieses Gerät ohne Verlängerungskabel zu verwenden.

18. Stellen Sie sicher, dass der Netzstecker auf der Rückseite des Geräts nicht gequetscht oder beschädigt ist. Ein gequetschter oder beschädigter Auslass kann überhitzen und einen Brand verursachen.

19. Um den Stromverbrauch zu senken, zirkulieren die Luft um das Gerät und entsorgen Sie Lebensmittelverpackungen, bevor Sie sie so schnell wie möglich in den Kühlschrank stellen.

20. Lagern Sie kein giftiges Material wie Äther oder Methanol darin.

21. Stellen Sie keine brennbaren Materialien in den Kühlschrank, es sei denn, sie wurden vom Hersteller genehmigt.

22. Schließen Sie die Tür nach Gebrauch, um Temperaturverluste zu vermeiden.

- 23.** Dieses Produkt darf nicht im Freien verwendet werden und darf keinem Regen ausgesetzt werden.
- 24.** Das Gerät muss auf einer ebenen und stabilen Oberfläche aufgestellt werden.
- 25.** Das Gerät muss so aufgestellt werden, dass die Steckdose leicht zugänglich ist.
- 26.** Stellen Sie keine schweren Gegenstände auf den Kühlschrank und machen Sie ihn nicht nass.
- 27.** Um die Gefahr eines Stromschlags zu vermeiden Verwenden Sie dieses Gerät niemals mit nassen Händen oder nackten Füßen auf einer nassen Oberfläche.
- 28.** Verwenden Sie das Gerät nicht im Freien oder an einem feuchten Ort.
- 29.** Bewegen Sie das Gerät nicht, wenn es voll ist, um ein Umkippen zu vermeiden.

30. Das Netzkabel muss an eine geerdete Steckdose angeschlossen werden. Ziehen Sie niemals am Kabel, um das Gerät zu trennen, fassen Sie den Stecker und ziehen Sie ihn aus der Steckdose.

31. Heben Sie das Gerät niemals am Netzkabel an.

32. Halten Sie das Netzkabel von erhitzten Oberflächen fern.

33. Einige Zubehörteile, wie z. B. Schubladen, können entfernt werden, um das Speichervolumen zu erhöhen und den Energieverbrauch zu senken.

34. Versuchen Sie nicht, Teile dieses Geräts selbst zu reparieren, einzustellen oder auszutauschen. Im Falle einer Fehlfunktion wenden Sie sich an den Kundendienst.

35. Kinder sollten beaufsichtigt werden, um sicherzustellen, dass sie nicht mit dem Gerät spielen.

36. Wenn das Netzkabel beschädigt ist, muss es vom Hersteller, seinem Kundendienst oder von Personen mit ähnlichen Qualifikationen ausgetauscht werden, um Gefahren zu vermeiden.

37. Es wird empfohlen, das Netzkabel regelmäßig auf Anzeichen von Beschädigungen zu untersuchen. Das Gerät sollte nicht verwendet werden, wenn das Kabel beschädigt ist.

38. Das Gerät ist mit einem geerdeten Stecker ausgestattet, um Sie vor elektrischen Risiken zu schützen, und muss an eine Steckdose mit Erdungskontakt angeschlossen werden.

39. VORSICHT : Den Kühlkreislauf nicht beschädigen.

40. VORSICHT : Verwenden Sie keine anderen als die vom Hersteller empfohlenen mechanischen Geräte oder andere Mittel, um den Abtauvorgang zu beschleunigen.

41. VORSICHT : Verwenden Sie keine Elektrogeräte im Lebensmittelfach, es sei denn, sie entsprechen dem vom Hersteller empfohlenen Typ.

42. VORSICHT : Verwenden Sie keine Elektrogeräte im Lebensmittelfach, es sei denn, sie entsprechen dem vom Hersteller empfohlenen Typ.

43. WARNUNG: Platzieren Sie nicht mehrere Steckdosen oder tragbare Netzteile auf der Rückseite des Geräts.

44. Kinder im Alter von 3 bis 8 Jahren dürfen Kühlgeräte be- und entladen.

45. Beachten Sie die folgenden Anweisungen, um eine Kontamination von Lebensmitteln zu vermeiden:

- Das längere Öffnen der Tür kann zu einem deutlichen Temperaturanstieg in den Heizräumen des Geräts führen.
- Reinigen Sie regelmäßig Oberflächen, die mit Lebensmitteln in Kontakt kommen können, und zugängliche Entwässerungssysteme. Lagern Sie rohes Fleisch und Fisch in geeigneten Behältern im Kühlschrank, damit sie nicht in Kontakt kommen und nicht auf andere Lebensmittel tropfen.
- Die Zwei-Sterne-Fächer für Tiefkühlprodukte eignen sich zur Aufbewahrung von Tiefkühlkost, zur Aufbewahrung oder Herstellung von

Eis und zur Herstellung von Eiswürfeln.

– Die Ein-, Zwei- und Drei-Sterne-Fächer eignen sich nicht zum Einfrieren frischer Lebensmittel.

– Wenn der Kühlschrank längere Zeit leer bleibt, schalten Sie ihn aus, tauen Sie ihn auf, reinigen Sie ihn, trocknen Sie ihn und lassen Sie die Tür offen, um Schimmelbildung im Gerät zu vermeiden.

46. Stellen Sie Lebensmittel nicht direkt an die Rückwand.

47. Wenn dieses Gerät mit magnetischen Türdichtungen ein älteres Gerät durch einen federbelasteten Riegel an der Tür oder Abdeckung ersetzen soll, stellen Sie sicher, dass die Tür des alten Geräts nicht verriegelt werden kann, bevor Sie es entsorgen. Dies soll verhindern, dass ein Kind verletzt wird.

48. Halten Sie alle Verpackungen von Kindern fern. Es besteht Erstickungsgefahr.

49. Dieses Kühlgerät ist nicht zur Verwendung als Einbaugerät vorgesehen.

50. Empfohlene Lagerzeit für Tiefkühlkost im Gefrierschrank. Diese Zeiten variieren je nach Art des Lebensmittels. Lebensmittel, die Sie einfrieren, können 1 bis 12 Monate gelagert werden (mindestens bei $-18\text{ }^{\circ}\text{C}$).

Lebensmittel	Lagerzeit
Speck, Eintöpfe, Milch	1 Monat
Brot, Eiscreme, Würstchen, Pasteten, gegarte Schalentiere, fetthaltiger Fisch	2 Monate
Magerer Fisch, Schalentiere, Pizza, Scones und Muffins	3 Monate
Schinken, Kuchen, Kekse, Rindfleisch und Lammkoteletts, Geflügelstücke	4 Monate
Butter, Gemüse (blanchiert), ganze Eier und Eigelb, Flusskrebse (gekocht), Hackfleisch (roh), Schweinefleisch (roh)	6 Monate
Obst (getrocknet oder in Sirup), Eiweiß, Rindfleisch (roh), ganzes Huhn, Lamm (roh), Obstkuchen	12 Monate

51. Wenn Sie frische Lebensmittel mit dem Datum „Mindesthaltbarkeitsdatum / Mindesthaltbarkeitsdatum / Mindesthaltbarkeitsdatum“ einfrieren, müssen Sie es vor Ablauf dieses Datums einfrieren.

52. Überprüfen Sie, ob das Lebensmittel noch nicht gefroren ist. Dies liegt daran, dass tief aufgetaute Tiefkühlkost nicht wieder eingefroren werden sollte.

Nach dem Auftauen sollte das Essen schnell gegessen werden.

- So vermeiden Sie Manipulationen an Lebensmitteln durch Keimübertragung: Legen Sie tierische Produkte und Pflanzen weg, die nicht separat in den Schubladen verpackt sind. Dies gilt auch für die verschiedenen Fleischsorten.

- Wenn Lebensmittel am Bankraum zusammengehalten werden sollen: wickeln Sie sie ein.
- Bewahren Sie Obst und Gemüse niemals mit Fleisch oder Fisch auf einem Balkon auf.

Lebensmittel	Lagerdauer
Butter	90 tages
Hartkäse hält	110 tages
Milch	7 tages
Wurst, Aufschnitt	9 tages
Fleisch	7 tages



Geeignet für Lebensmittel

Kältemittel



Achtung; Brandgefahr /
brennbare Materialien

**Achtung; Brandgefahr
/ brennbare Materialien**

Das im Kreislauf dieser Vorrichtung enthaltene Kältemittelgas ist Isobutan (R 600a), ein umweltfreundliches, aber brennbares Gas. Achten Sie beim Transport und bei der Installation des Geräts darauf, keinen Teil des Kühlkreislaufs zu beschädigen.

WARNUNG: Während der Stellen Sie das Gerät so auf, dass das Netzkabel nicht eingeklemmt oder beschädigt ist.

WARNUNG: Platzieren Sie nicht mehrere Steckdosen oder tragbare Netzteile auf der Rückseite des Geräts.

Produktübersicht

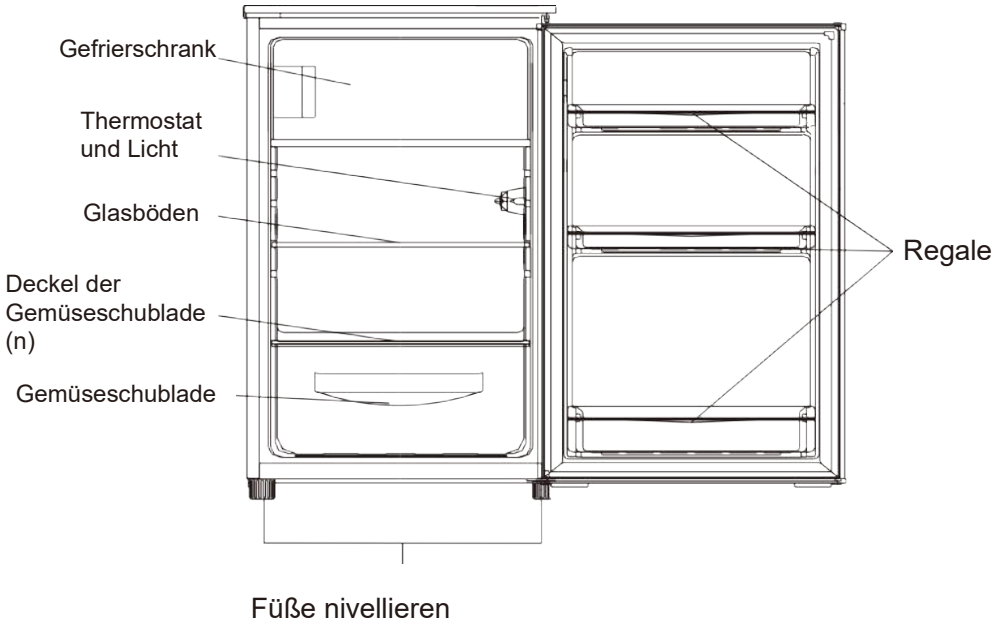

Hinweis: Das obige Bild dient nur als Referenz. Das reale Gerät ist wahrscheinlich anders.

Türumkehr

Notwendige Werkzeuge: Schraubendreher, flacher Schraubendreher.

- Stellen Sie sicher, dass das Gerät ausgesteckt und leer ist.
- Um die Tür zu entfernen, muss das Gerät nach hinten gekippt werden. Sie müssen das Gerät auf eine solide Basis stellen, damit es nicht verrutscht, während die Tür des alten Geräts nicht verriegelt werden kann, bevor Sie es wegwerfen.
- Alle entfernten Teile sollten für die Neuinstallation der Tür aufbewahrt werden.
- Legen Sie das Gerät nicht flach, da dies das Kältemittelsystem beschädigen kann.
- Es ist besser, dass 2 Personen das Gerät während der Montage halten.

1. Entfernen Sie zwei Schrauben an der Rückseite der oberen Abdeckung.

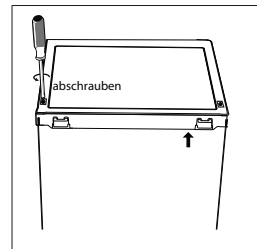

2. Entfernen Sie die obere Abdeckung und legen Sie sie beiseite.

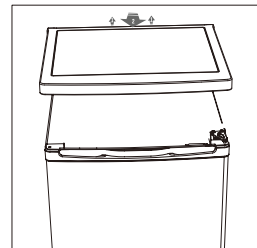

3. Schrauben Sie das obere Scharnier ab, entfernen Sie die Tür und legen Sie sie auf eine weiche Unterlage, um Kratzer zu vermeiden.

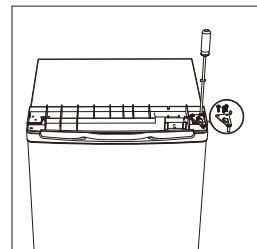

4. Schrauben Sie das untere Scharnier der Gefrierfachtür ab. Entfernen Sie dann die Tür und legen Sie sie auf eine weiche Unterlage, um Kratzer zu vermeiden.

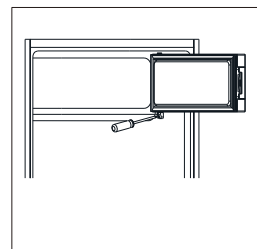

5. Türhalter von links nach rechts verschieben.

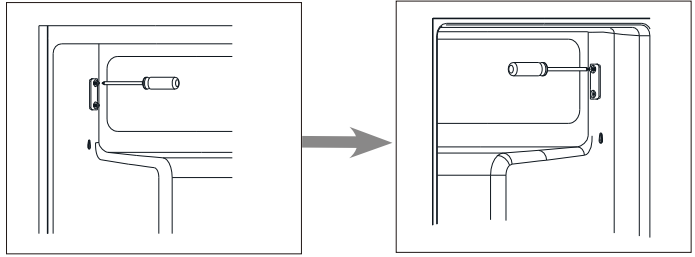

6. Bewegen Sie die Scharnierlochabdeckung von der linken Seite zur rechten Seite.

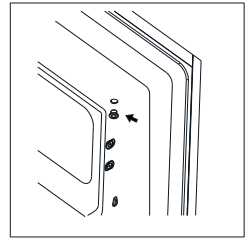

7. Drehen Sie die Tür des Gefrierschranks und legen Sie die Scharnierseite auf die linke Seite. Und die Tür durch Halter fixieren.

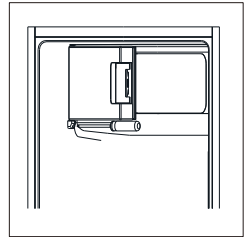

8. Unteres Scharnier abschrauben. Entfernen Sie dann die verstellbaren FüÙe auf beiden Seiten.

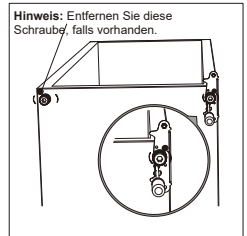

9. Lösen und entfernen Sie den unteren Scharnierstift, drehen Sie die Halterung um und ersetzen Sie sie.

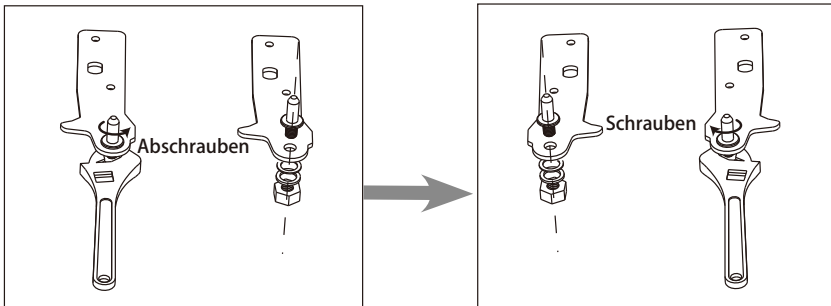

10. Bringen Sie die Halterung wieder an, die zum unteren Scharnierstift passt. Ersetzen Sie beide verstellbaren Füße.

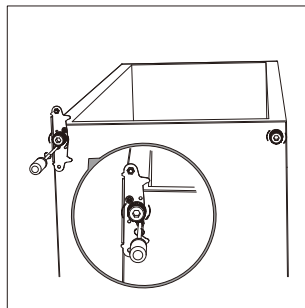

11. Bringen Sie die Tür wieder an. Stellen Sie sicher, dass die Tür horizontal und vertikal ausgerichtet ist, damit die Dichtungen allseitig geschlossen sind, bevor Sie das obere Scharnier endgültig festziehen.

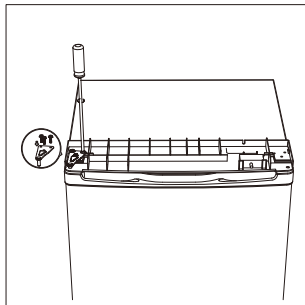

12. Setzen Sie die obere Abdeckung auf und befestigen Sie sie mit 2 Schrauben auf der Rückseite.

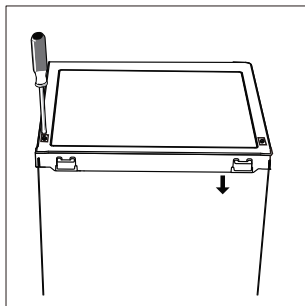

13. Lösen Sie die Türdichtungen des Kühlschranks und des Gefrierschranks und bringen Sie sie nach dem Drehen wieder an.

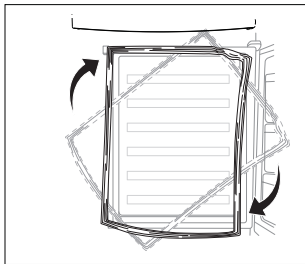

Türaußengriff montieren

(falls Außengriff vorhanden)

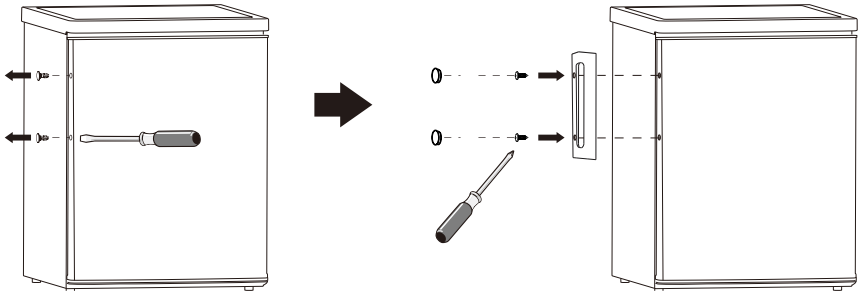

Benötigen Sie Platz

- Halten Sie genügend Platz Tür öffnen.
- Halten Sie mindestens einen Platz ein 50 mm auf beiden Seiten.

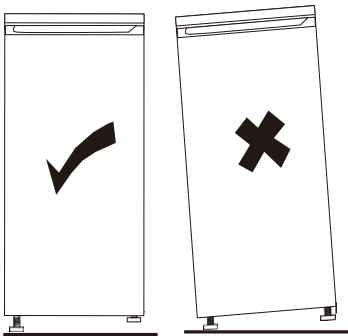
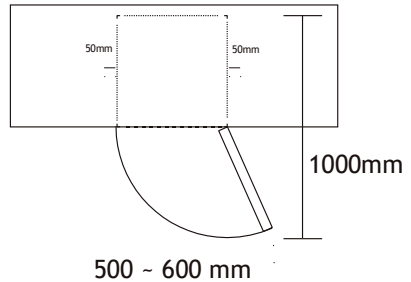

Geräte-Upgrade

- Stellen Sie dazu die beiden Nivellierfüße an der Vorderseite des Geräts ein.
- Wenn das Gerät nicht eben ist, werden die Türen und die Magnetdichtungsansammlungen nicht richtig abgedeckt.

Positionierung

Installieren Sie dieses Gerät an einem Ort, an dem die Umgebungstemperatur der auf dem Typenschild des Geräts angegebenen Klimaklasse entspricht:

Klassenzimmer klimatisch	Temperatur Umgebungs
SN	+ 10 °C bis +32 °C.
NT	+ 16 °C bis +32 °C.
ST	+ 16 °C bis +38 °C.
T.	+ 16 °C bis +43 °C

Ort

Das Gerät sollte weit genug von Wärmequellen wie Heizkörpern, Kesseln, direkter Sonneneinstrahlung usw. entfernt installiert werden.



Warnung !

Es muss möglich sein, das Gerät vom Stromnetz zu trennen. Der Stecker muss daher nach der Installation leicht zugänglich sein.

Elektrische Verbindung

Stellen Sie vor dem Herstellen der Verbindung sicher, dass die auf dem Typenschild angegebene Spannung und Frequenz der Stromversorgung Ihres Haushalts entsprechen. Das Gerät muss geerdet sein. Der Stecker des Stromversorgungskabels hat zu diesem Zweck einen Kontakt. Wenn die Haushaltssteckdose nicht geerdet ist, schließen Sie das Gerät gemäß den geltenden Vorschriften an eine separate Erdung an und wenden Sie sich an einen qualifizierten Elektriker.

Der Hersteller lehnt jede Verantwortung ab, wenn die oben genannten Sicherheitshinweise nicht beachtet werden.

Dieses Gerät entspricht den EWG-Richtlinien.

Bedeutung der Kennzeichnung * von Gefriergeräten:

1- (*), 2- (**) und 3-Sterne-Gefrierschränke (***) sind nicht zum Einfrieren frischer Lebensmittel geeignet.

Die Gefrierschränke mit 2 Sternen (**) und 3 Sternen (***) eignen sich zur Lagerung von gefrorenem (vorgefrorenem) Essen und Eis oder zur Herstellung von Eis und Eiswürfeln.

Ort

Das Gerät sollte weit genug von Wärmequellen wie Heizkörpern, Kesseln, direkter Sonneneinstrahlung usw. entfernt installiert werden.

FÄCHER	STERNE (*)	ZIELTEMPERATUR FÜR DIE LAGERUNG	GEEIGNETE LEBENSMITTEL
TIEFKÜHL GERÄT	(***)*	≤ -18 °C	<ul style="list-style-type: none"> ➤ Geeignet für Meeresfrüchte (Fisch, Garnelen, Schalentiere), Süßwasser und Fleischprodukte ➤ Empfohlene Lagerdauer: 3 Monate i Geeignet zum Einfrieren frischer Lebensmittel
GEFRIERSCHRANK/-FACH	***	≤ -18 °C	<ul style="list-style-type: none"> ➤ Geeignet für Meeresfrüchte (Fisch, Garnelen, Schalentiere), Süßwasser und Fleischprodukte ➤ Empfohlene Lagerdauer: 3 Monate i Nicht geeignet zum Einfrieren frischer Lebensmittel

<p>GEFRIERS CHRANK/ FACH</p>	<p>**</p>	<p>≤ -12 °C</p>	<ul style="list-style-type: none"> ➤ Geeignet für Meeresfrüchte (Fisch, Garnelen, Schalentiere), Süßwasser und Fleischprodukte ➤ Empfohlene Lagerdauer: 2 Monate ⓘ Nicht geeignet zum Einfrieren frischer Lebensmittel
<p>GEFRIERS CHRANK/ FACH</p>	<p>*</p>	<p>≤ -6 °C</p>	<ul style="list-style-type: none"> ➤ Geeignet für Meeresfrüchte (Fisch, Garnelen, Schalentiere), Süßwasser und Fleischprodukte ➤ Empfohlene Lagerdauer: 1 Monat ⓘ Nicht geeignet zum Einfrieren frischer Lebensmittel
<p>0* - FACH</p>	<p>-</p>	<p>-6 °C - 0 °C</p>	<ul style="list-style-type: none"> ➤ Geeignet für frische Fleischprodukte (Schwein, Rind, Huhn usw.) und verarbeitete Lebensmittel, die am selben Tag oder innerhalb der nächsten drei Tage nach Einlagerung (max.) verzehrt oder zubereitet werden. ⓘ Nicht geeignet zum Einfrieren von Lebensmitteln oder zum Lagern tiefgekühlter Lebensmittel.

Täglicher Gebrauch

Verwenden Sie zuerst die Reinigung des Innenraums

Waschen Sie vor dem ersten Gebrauch des Geräts den Innenraum und das gesamte interne Zubehör mit lauwarmem Wasser und neutraler Seife, um den typischen Geruch eines neuen Produkts zu entfernen, und trocknen Sie es anschließend vollständig ab.

Wichtig!

Verwenden Sie keine Reinigungsmittel oder Schleifpulver, da diese Produkte das Finish beschädigen.

Temperatureinstellung

- Schließen Sie Ihr Gerät an. Die Innentemperatur wird durch einen Thermostat geregelt. Es gibt 8 Einstellungen. 1 ist die wärmste Einstellung und 7 die kälteste Einstellung und 0 ist aus.
- Das Gerät arbeitet möglicherweise nicht mit der richtigen Temperatur, wenn es besonders heiß ist oder wenn Sie die Tür oft öffnen.

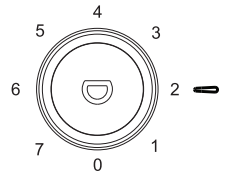

Temperatureinstellung

- Schließen Sie Ihr Gerät an. Die Innentemperatur wird von einem Thermostat geregelt. Es gibt 8 Parameter. 1 ist die heißeste Einstellung und 7 ist die kälteste Einstellung und 0 zum Ausschalten des Geräts.
- Das Gerät arbeitet möglicherweise nicht mit der richtigen Temperatur, wenn es besonders heiß ist oder wenn Sie die Tür häufig öffnen.

Einfrieren von frischen Produkten

- Im Gefrierfach können Sie frische Lebensmittel einfrieren und Tiefkühlkost lange aufbewahren.
- Legen Sie die zu gefrierenden frischen Lebensmittel in das Gefrierfach.
- Die maximale Menge an Lebensmitteln, die in 24 Stunden eingefroren werden kann, ist auf dem Typenschild angegeben.
- Der Einfriervorgang dauert 24 Stunden: Fügen Sie während dieser Zeit keine anderen Lebensmittel hinzu, die eingefroren werden sollen.

Lagerung von Tiefkühlprodukten

Lassen Sie das Gerät beim ersten Einschalten oder nach einer Zeit der Nichtbenutzung, bevor Sie die Produkte in das Fach legen, mindestens 2 Stunden lang auf höchstem Niveau arbeiten.

Wichtig! Im Falle eines versehentlichen Abtauens, z. B. wenn die Stromversorgung länger als der in der Tabelle der technischen Merkmale unter der Überschrift "Anstiegszeit" angegebene Wert unterbrochen wurde, müssen die aufgetauten Lebensmittel schnell gegessen oder sofort gekocht und dann wieder eingefroren werden (nach dem Kochen).

Täglicher Gebrauch

Auftauen

Vor dem Gebrauch können gefrorene Lebensmittel im Kühlschrank oder bei Raumtemperatur aufgetaut werden, je nachdem, wie viel Zeit für diesen Vorgang zur Verfügung steht.

Kleine Stücke können sogar in gefrorenem Zustand gekocht werden, indem sie direkt aus dem Gefrierschrank genommen werden. In diesem Fall dauert das Kochen länger.

Eiswürfelfach

Dieses Gerät kann mit einem oder mehreren Eiswürfelfächern zur Herstellung von Eis ausgestattet werden.

Zubehör Mobile

Regale

Die Wände des Kühlschranks sind mit einer Reihe von Führungen ausgestattet, so dass die Regale wie gewünscht positioniert werden können.



Positionierung der Türregale

Um die Aufbewahrung von Lebensmittelverpackungen unterschiedlicher Größe zu ermöglichen, können Türregale entfernt werden. Gehen Sie folgendermaßen vor, um diese Einstellungen vorzunehmen: Ziehen Sie die Türablage schrittweise in Pfeilrichtung, bis sie freigegeben wird.

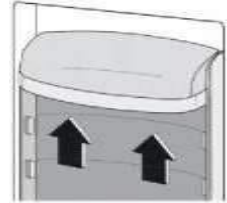

Hilfreiche Tipps

Im Folgenden finden Sie einige wichtige Tipps, damit Sie den Gefrierprozess optimal nutzen können:

- Die maximale Menge an Lebensmitteln, die innerhalb von 24 Stunden eingefroren werden kann, ist auf dem Typenschild angegeben.
- Der Einfriervorgang dauert 24 Stunden. Während dieser Zeit sollten keine anderen Lebensmittel eingefroren werden, die eingefroren werden sollen.
- nur hochwertige, frische und sorgfältig gereinigte Lebensmittel einfrieren;
- Bereiten Sie Lebensmittel in kleinen Portionen vor, damit sie schnell und vollständig eingefroren werden können. Anschließend kann nur die erforderliche Menge aufgetaut werden.
- Wickeln Sie Lebensmittel in Aluminiumfolie oder Polyethylen und stellen Sie sicher, dass die Verpackungen luftdicht sind.

- Lassen Sie frische, nicht gefrorene Lebensmittel nicht bereits gefrorene Lebensmittel berühren, um zu verhindern, dass diese ihre Temperatur erhöhen.
- Magere Lebensmittel sind besser und länger haltbar als fetthaltige Lebensmittel. Salz verkürzt die Haltbarkeit von Lebensmitteln;
- Eis am Stiel kann, wenn es unmittelbar nach dem Herausnehmen aus dem Gefrierfach verzehrt wird, zu Verbrennungen des Gefrierschranks auf der Haut führen.
- Es wird empfohlen, auf jeder einzelnen Packung das Datum des Einfrierens anzugeben, damit Sie sie aus dem Gefrierfach herausnehmen können, ohne dass es zu einem möglichen Gefrierbrand auf der Haut kommt.
- Es wird empfohlen, das Einfrierdatum auf jeder einzelnen Verpackung anzugeben, um Sie über die Haltbarkeit zu informieren.

Tipps zur Lagerung von Tiefkühlprodukten

Um die beste Leistung mit diesem Gerät zu erzielen, sollten Sie:

- sicherstellen, dass handelsübliche Tiefkühlkost vom Einzelhändler ordnungsgemäß gelagert wurde;
- Stellen Sie sicher, dass Tiefkühlkost so schnell wie möglich vom Lebensmittelgeschäft in den Gefrierschrank gebracht wird.
- Öffnen Sie die Tür nicht häufig und lassen Sie sie nicht länger als unbedingt erforderlich offen.
- Nach dem Auftauen verschlechtert sich das Essen schnell und kann nicht mehr eingefroren werden.
- Überschreiten Sie nicht die vom Lebensmittelhersteller angegebene Haltbarkeit.

Tipps zum Kühlen von frischen Lebensmitteln

Um die beste Leistung zu erzielen:

- Lagern Sie keine heißen Lebensmittel oder verdunstenden Flüssigkeiten im Kühlschrank
- Decken Sie Lebensmittel nicht ab oder wickeln Sie sie nicht ein, insbesondere wenn sie einen starken Geschmack haben.
- Zubereitungen (alle Arten): Wickeln Sie sie in Plastiktüten und stellen Sie sie auf die Glasböden über der Gemüseschublade.
- Lagern Sie Lebensmittel aus Sicherheitsgründen höchstens ein oder zwei Tage auf diese Weise.
- Gekochtes Essen, kaltes Geschirr usw. : Sie müssen abgedeckt sein und können in jedes Regal gestellt werden.

- Obst und Gemüse: Sie müssen sorgfältig gereinigt und in die dafür vorgesehenen Spezialbehälter gegeben werden.
- Butter und Käse: Sie sollten in spezielle luftdichte Behälter gegeben oder in Beutel aus Aluminiumfolie oder Polyethylen eingewickelt werden, um so viel Luft wie möglich auszustoßen.
- Milchflaschen: Sie müssen einen Stopfen haben und in den Türregalen aufbewahrt werden.
- Bananen, Kartoffeln, Zwiebeln und Knoblauch sollten, wenn sie nicht eingewickelt sind, nicht im Kühlschrank aufbewahrt werden.

Reinigung

Aus hygienischen Gründen muss das Innere des Geräts einschließlich des Innenzubehörs regelmäßig gereinigt werden.



Warnung !

Das Gerät darf währenddessen nicht an das Stromnetz angeschlossen werden. **Reinigung. Risiko eines elektrischen Schlages!** Schalten Sie das Gerät vor der Reinigung aus und ziehen Sie den Netzstecker. Sie können den Leistungsschalter oder die Sicherung auch aus- oder ausschalten. Reinigen Sie das Gerät niemals mit einem Dampfreiniger. In elektrischen Bauteilen kann sich Feuchtigkeit ansammeln, Stromschlaggefahr! Heiße Dämpfe können Kunststoffteile beschädigen. Das Gerät muss trocken sein, bevor es wieder in Betrieb genommen wird.

Wichtig! Ätherische Öle und organische Lösungsmittel können Kunststoffteile angreifen, beispielsweise Zitronensaft oder Saft aus Orangenschalen, Buttersäure und Reinigungsmitteln, die Essigsäure enthalten.

- Lassen Sie diese Substanzen nicht mit Teilen des Geräts in Kontakt kommen.
- Verwenden Sie keine Scheuermittel.
- Nehmen Sie Lebensmittel aus dem Gefrierschrank. Bewahren Sie sie an einem kühlen, gut abgedeckten Ort auf.
- Schalten Sie das Gerät aus und ziehen Sie den Stecker aus der Steckdose. Sie können den Leistungsschalter oder die Sicherung auch aus- oder ausschalten.
- Reinigen Sie das Gerät und das Innenzubehör mit einem Tuch und lauwarmem Wasser. Nach Reinigen, sauberes Wasser laufen lassen und zum Trocknen einreiben.
- Sobald alles trocken ist, nehmen Sie das Gerät wieder in Betrieb.

Abflussloch reinigen

Reinigen Sie regelmäßig das Abflussloch an der Rückseite des Kühlraums, um zu verhindern, dass Abtauwasser in den Kühlschrank fließt. Verwenden Sie einen Reiniger, um die Öffnung wie in der Abbildung rechts gezeigt zu reinigen.

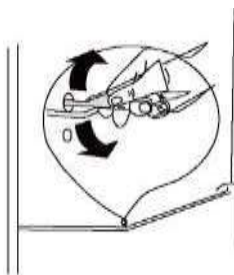

Lampenwechsel

Das Licht ist vom LED-Typ. Wenden Sie sich zum Austausch der Leuchte an einen qualifizierten Techniker.

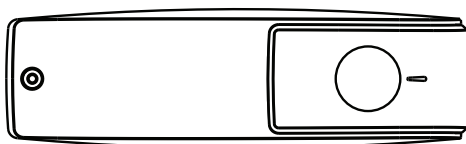

Gefrierschrank auftauen

Das Kühlfach wird allmählich mit Frost bedeckt. Es muss entfernt werden. Verwenden Sie niemals scharfe Metallwerkzeuge, um den Frost vom Verdampfer abzukratzen, da Sie ihn beschädigen können. Wenn das Eis auf der Innenauskleidung jedoch sehr dick wird, sollte eine vollständige Abtauung wie folgt durchgeführt werden:

- Ziehen Sie den Stecker aus der Steckdose.
- Nehmen Sie alle gelagerten Lebensmittel heraus, wickeln Sie sie in mehrere Zeitungsschichten ein und legen Sie sie an einen kühlen Ort.
- Halten Sie die Tür offen und stellen Sie ein Becken unter das Gerät, um das Abtauwasser aufzufangen.
- Trocknen Sie den Innenraum nach Abschluss der Abtauung vollständig ab
- Stecken Sie den Stecker wieder in die Steckdose, um das Gerät neu zu starten.

Temperaturanzeige

Damit Sie Ihr Gerät richtig einstellen können, ist es mit einer Temperaturanzeige in der kältesten Zone ausgestattet.

Stellen Sie zur ordnungsgemäßen Aufbewahrung von Lebensmitteln in Ihrem Kühlschrank und insbesondere im kältesten Bereich sicher, dass die Temperaturanzeige „OK“ angezeigt wird.

Das nebenstehende Symbol zeigt den Standort des kältesten Bereichs Ihres Kühlschranks an. Es definiert den oberen Bereich dieses Bereichs.

Wenn „OK“ nicht angezeigt wird, ist die Durchschnittstemperatur dieser Zone zu hoch.

Stellen Sie den Thermostat auf eine kühlere Position. Warten Sie bei jeder Änderung der Thermostateinstellung, bis sich die Temperatur im Gerät stabilisiert hat, bevor Sie gegebenenfalls eine neue Einstellung vornehmen. Ändern Sie die Thermostatposition nur allmählich und warten Sie mindestens 12 Stunden, bevor Sie sie erneut überprüfen.

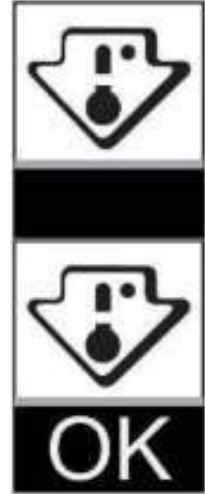

HINWEIS: Nach dem Beladen des Geräts mit frischen Lebensmitteln oder nach wiederholtem oder längerem Öffnen der Tür erscheint normalerweise nicht die Aufschrift "OK" in der Temperaturanzeige. Warten Sie mindestens 12 Stunden, bevor Sie den Thermostat neu einstellen.

Fehlerbehebung



Warnung !

Trennen Sie vor jeder Fehlerbehebung die Stromversorgung. Nur ein qualifizierter Elektriker oder eine kompetente Person sollte die in diesem Handbuch nicht angegebenen Fehlerbehebungsmaßnahmen durchführen.

Wichtig! Bei normalem Gebrauch entstehen Geräusche (Kompressor, Kältemittelkreislauf).

Problem	Mögliche Ursache	Lösung
Das Gerät funktioniert nicht	Das Gerät ist ausgeschaltet.	Drücken Sie die "Adjust" -Taste für 5 Sekunden, um das Gerät einzuschalten.
	Der Netzstecker ist nicht eingesteckt oder lose	Stecken Sie den Netzstecker.
	Eine Sicherung ist durchgebrannt oder Defekt	Überprüfen Sie die Sicherung und ersetzen Sie sie, wenn notwendig.
	Die Steckdose ist defekt.	Sektorstörungen muss von einem Elektriker korrigiert werden.
Das Essen ist zu heiß.	Die Temperatur ist nicht richtig eingestellt.	Bitte beachten Sie die Einstellung die Anfangstemperatur.
	Die Tür wurde für einige Zeit offen gelassen verlängert.	Öffnen Sie die Tür nur so lange wie nötig.
	In den letzten 24 Jahren wurde eine große Menge warmer Speisen in das Gerät gegeben Std.	Stellen Sie den Temperaturregler vorübergehend auf eine kühlere Einstellung.
	Das Gerät befindet sich neben a Hitzequelle.	Bitte beachten Sie den Abschnitt über den Installationsort.
Das Gerät kühlt zu stark ab	Die eingestellte Temperatur ist zu niedrig.	Drehen Sie den Temperaturregler vorübergehend auf a wärmere Einstellung.
Ungewöhnliche Geräusche	Das Gerät ist nicht Lot.	Passen Sie den Holzschrank an, wenn dies nicht der Fall ist Lot.
	Das Gerät berührt die Wand oder andere Objekte.	Bewegen Sie das Gerät leicht.
	Etwas, zum Beispiel ein Schlauch, der sich auf der Rückseite des Geräts befindet, berührt einen anderen Teil des Geräts oder die Mauer.	Entfernen Sie gegebenenfalls das Element vorsichtig.
Wasser auf dem Boden vorhanden	Das Abflussloch von Das Wasser ist verstopft.	Siehe Abschnitt Reinigung

SPEZIFIKATIONSTECHNIK

DATENBLATT ZUR ENERGIEKENNZEICHNUNG: 2019/2016 / EU

Das Produktinformationsblatt gemäß EU-Verordnung Nr. 2019/2016 Die Energiekennzeichnung von Kühlgeräten finden Sie unter der auf dem Energieetikett angegebenen URL oder dem QR-Code.

SCTT109EW - URL: <https://eprel.ec.europa.eu/qr/1588958>

Produktgarantie und Ersatzteile verfügbar

Gemäß den Bestimmungen der Herstellergarantie für den Standort ist die Nutzung des Kundendienstes kostenlos. Die Mindestgarantiezeit (Herstellergarantie für private Verbraucher) im Europäischen Wirtschaftsraum beträgt 2 Jahre gemäß den für den Ort geltenden Garantiebedingungen.

Die Garantiebedingungen berühren keine anderen Rechte oder Ansprüche, die Sie nach örtlichem Recht besitzen.

Detaillierte Informationen zur Garantiezeit und zu den Garantiebedingungen in Ihrem Land erhalten Sie beim Kundendienst, Ihrem Händler oder auf unserer Website.

Originalersatzteile, die gemäß der entsprechenden Ökodesign-Richtlinie funktionieren, erhalten Sie für einen Zeitraum von mindestens 4 Jahren ab dem Datum, an dem Ihr Gerät im Europäischen Wirtschaftsraum in Verkehr gebracht wird, beim Kundendienst.

Weitere technische Daten zum Reparaturagenten und zur Bestellung von Ersatzteilen finden Sie unter: <https://www.schneiderconsumer.com>

GARANTIEAUSSCHLÜSSE:

Die Garantie gilt nicht für Verschleißteile des Produkts sowie für Probleme oder Schäden, die entstehen aus:

- (1) Oberflächenverschlechterung aufgrund normaler Abnutzung des Produkts;
- (2) Mängel oder Verschlechterungen durch Kontakt des Produkts mit Lebensmitteln oder Flüssigkeiten und durch Korrosion durch Rost oder Insekten;
- (3) unbefugte Vorfälle, Missbrauch, Änderung, Demontage oder Reparatur;
- (4) Bei unsachgemäßer Wartung nicht gemäß den Anweisungen zum Produkt oder zum Anschluss an eine falsche Spannung verwenden.
- (5) jegliche Verwendung von Zubehör, das nicht vom Hersteller geliefert oder genehmigt wurde.

Die Garantie erlischt, wenn das Typenschild und / oder die Seriennummer des Produkts entfernt werden.

VERFÜGUNG



Die Europäische Richtlinie 2012/19 / EU über Elektro- und Elektronikaltgeräte (WEEE) schreibt vor, dass gebrauchte Haushaltsgeräte nicht in den normalen Strom von Siedlungsabfällen geworfen werden dürfen. Gebrauchte Geräte müssen separat gesammelt werden, um die Rückgewinnungsrate und das Recycling der Materialien, aus denen sie bestehen, zu optimieren und die Auswirkungen auf die menschliche Gesundheit und die Umwelt zu verringern.

Das Symbol des durchgestrichenen Behälters ist an allen Produkten angebracht, um Sie an die Verpflichtungen einer separaten Sammlung zu erinnern. Verbraucher sollten sich bezüglich des Verfahrens zum Entfernen ihres Geräts an die örtlichen Behörden oder ihren Händler wenden.

Angaben zur Bedeutung des Konformitätszeichens **CE**

Die CE-Kennzeichnung zeigt an, dass das Produkt die Hauptanforderungen der europäischen Richtlinien 2014/35 / EU (Niederspannung), 2014/30 / EU (Elektromagnetische Verträglichkeit), 2011/65 / EU (Reduzierung des Einsatzes bestimmter gefährlicher Stoffe in Elektro- und Elektronikgeräten) erfüllt).



DIT APPARAAT IS UITSLUITEND BEDOELD
VOOR HUISHOUEDELIJK GEBRUIK!

Lees voor het eerste gebruik alle instructies zorgvuldig
door en bewaar ze voor toekomstig gebruik.

BELANGRIJKE VEILIGHEIDSINSTRUCTIES

Lees de volgende
bedieningsinstructies zorgvuldig door
voordat u uw nieuwe apparaat
aansluit. Ze bevatten belangrijke
informatie over veiligheid, het gebruik,
de installatie en het in goede staat
houden van uw apparaat.

Deze instructies voor verder gebruik.

Belangrijk!

Volg voor de elektrische aansluiting
nauwkeurig de instructies in de
specifieke paragrafen.

1. Dit apparaat kan worden gebruikt door kinderen vanaf 8 jaar en door mensen met verminderde lichamelijke, zintuiglijke of mentale capaciteiten of een gebrek aan ervaring en kennis, mits ze onder toezicht staan of instructies hebben gekregen over het veilig gebruiken van het apparaat en dat ze begrijpen de gevaren. Kinderen mogen niet met het apparaat spelen. Reiniging en gebruikersonderhoud mogen niet zonder toezicht door kinderen worden uitgevoerd.

2 Pak het apparaat uit en controleer op schade. Sluit het apparaat niet aan als het beschadigd is. Meld eventuele schade onmiddellijk aan de plaats waar u het heeft gekocht. Bewaar in dat geval de verpakking.

- 3.** Zorg voor voldoende circulatie rond het apparaat om oververhitting te voorkomen. Volg de installatie-instructies om voor voldoende ventilatie te zorgen.
- 4.** Waar mogelijk moeten de afstandhouders van het product tegen een muur worden geplaatst om te voorkomen dat hete onderdelen (compressor, condensor) worden gericht of gegrepen om elk risico op brandwonden te voorkomen.
- 5.** Het apparaat mag niet in de buurt van radiatoren of kachels worden geplaatst.
- 6.** Zorg ervoor dat de netstekker bereikbaar is na installatie van het apparaat.
- 7.** Voordat u de stekker in het stopcontact steekt, moet u ervoor zorgen dat het voltage van het stopcontact in uw huis overeenkomt met het voltage dat op het naamplaatje is aangegeven.

8. Beschadig het koelcircuit niet. Deze waarschuwing is alleen geldig voor apparaten waarvan het koelcircuit toegankelijk is voor de gebruiker.

9. Zorg ervoor dat het apparaat is losgekoppeld voordat u het schoonmaakt.

10. Gebruik een vochtige doek of glasreiniger om dit apparaat schoon te maken. Gebruik nooit wasmiddel of oplosmiddel.

11. Maak het apparaat niet schoon met metalen voorwerpen.

12. Onderzoek de afvoergoot regelmatig op ontdooid water, dat zich onder in de koelkast tegen de achterwand bevindt. Reinig het indien nodig, anders hoopt zich water op en kan in de koelkast terechtkomen.

13. Bevroren voedsel mag niet opnieuw worden ingevroren nadat het is ontdooid.

14. IJslollys kunnen vrieswonden veroorzaken als ze rechtstreeks uit het apparaat worden geconsumeerd.

15. Gebruik geen scherpe voorwerpen om rijp van het apparaat te verwijderen. Gebruik een plastic schraper.

16. Reinig het apparaat na het ontdooien of wanneer de koelkast niet meer wordt gebruikt om geurverspreiding te voorkomen.

Te veel gel kan de koeling beïnvloeden.

17. Het wordt aanbevolen dit apparaat zonder verlengsnoer te gebruiken.

18. Zorg ervoor dat de stekker niet bekneld of beschadigd wordt aan de achterkant van het apparaat. Een bekneld of beschadigd stopcontact kan oververhit raken en brand veroorzaken.

19. Om het elektriciteitsverbruik te verminderen, zorgt u ervoor dat de lucht rond het apparaat circuleert en gooit u voedselverpakkingen zo snel mogelijk weg voordat u ze in de koelkast plaatst.

20. Bewaar er geen giftig materiaal zoals ether, methanol in.

21. Plaats geen brandbare materialen in de koelkast tenzij ze zijn goedgekeurd door de fabrikant.

22. Sluit de deur na gebruik om temperatuurverlies te voorkomen.

23. Dit product mag niet buitenshuis worden gebruikt en mag niet worden blootgesteld aan regen.

24. Het apparaat moet op een vlak en stabiel oppervlak worden geplaatst.

25. Het apparaat moet zo worden geplaatst dat het stopcontact gemakkelijk toegankelijk is.

26. Plaats geen zware voorwerpen op de koelkast en maak deze niet nat.

27. Om het risico op elektrische schokken te vermijden, gebruik dit apparaat nooit met natte handen of blote voeten op een nat oppervlak.

28. Gebruik het apparaat niet buitenshuis of op een vochtige plaats.

29. Verplaats het apparaat niet als het vol is om kantelen te voorkomen.

30. Het netsnoer moet in een geaard stopcontact worden gestoken. Trek nooit aan het snoer om het apparaat los te koppelen, pak de stekker vast en trek deze uit het stopcontact.

31. Til het apparaat nooit op aan de voedingskabel.

32. Houd het netsnoer uit de buurt

van hete oppervlakken.

33. Sommige accessoires, zoals lades, kunnen worden verwijderd om het opslagvolume te vergroten en het energieverbruik te verminderen.

34. Probeer geen enkel onderdeel van dit apparaat zelf te repareren, af te stellen of te vervangen. Neem bij storingen contact op met de servicedienst.

35. Kinderen moeten onder toezicht staan om te voorkomen dat ze met het apparaat spelen.

36. Als het netsnoer beschadigd is, moet het worden vervangen door de fabrikant, diens klantenservice of personen met gelijkaardige kwalificaties om elk gevaar te vermijden.

37. Het wordt aanbevolen om de

voedingskabel regelmatig te controleren op tekenen van schade, en het apparaat mag niet worden gebruikt als de kabel is beschadigd.

38. Het apparaat is voorzien van een geaarde stekker om u te beschermen tegen elektrische risico's en moet worden aangesloten op een stopcontact met randaarde.

39. LET OP: Beschadig het koelcircuit niet.

40. LET OP: Gebruik geen mechanische apparaten of andere middelen om het ontdooiproces te versnellen, behalve die aanbevolen door de fabrikant.

41. LET OP: Gebruik geen elektrische apparaten in het voedselbewaarcompartiment, tenzij ze van het type zijn dat wordt aanbevolen door de fabrikant.

42. LET OP: Gebruik geen elektrische apparaten in het voedselbewaarcompartiment, tenzij ze van het type zijn dat wordt aanbevolen door de fabrikant.

43. WAARSCHUWING: Plaats er niet meerdere stopcontacten of draagbare voedingen aan de achterkant van het apparaat.

44. Kinderen van 3 tot 8 jaar mogen koelapparaten in- en uitladen.

45. Neem de volgende instructies in acht om besmetting van voedsel te voorkomen:

- Het langdurig openen van de deur kan een aanzienlijke stijging van de temperatuur in de verwarmingscompartimenten van het apparaat veroorzaken.
- Reinig regelmatig oppervlakken die in contact kunnen komen met voedsel en toegankelijke afvoersystemen.

- Reinig regelmatig oppervlakken die in contact kunnen komen met voedsel en toegankelijke afvoersystemen.
Bewaar rauw vlees en vis in geschikte bakjes in de koelkast, zodat ze niet met elkaar in aanraking komen en niet druppen op ander voedsel.
- De tweesterrenvakken voor diepvriesproducten zijn geschikt voor het bewaren van diepvriesproducten, het bewaren of maken van ijs en voor het maken van ijsblokjes.
- De een-, twee- en driesterrenvakken zijn niet geschikt voor het invriezen van verse etenswaren.
- Als de koelkast lange tijd leeg blijft, schakel hem dan uit, ontdooi, reinig, droog en laat de deur open staan om schimmelgroei in het apparaat te voorkomen.

46. Plaats geen etenswaren direct tegen de achterwand.

47. Als dit apparaat met magnetische deurafdichtingen een ouder apparaat moet vervangen met een veerbelaste vergrendeling op de deur of het deksel, zorg er dan voor dat de deur van het oude apparaat niet kan worden vergrendeld voordat u het weggooit. Dit om te voorkomen dat een kind gewond raakt.

48. Houd alle verpakkingen buiten bereik van kinderen. Er bestaat verstikkingsgevaar.

49. Dit koelapparaat is niet bedoeld om als inbouwapparaat te worden gebruikt.

50. Aanbevolen bewaartijd voor diepvriesproducten in de vriezer. Deze tijden variëren afhankelijk van het soort voedsel. Levensmiddelen die u invriest, zijn 1 tot 12 maanden houdbaar (minimaal -18°C).

Levensmiddel	Bewaarduur
Spek, ovenschotels, melk	1 maand
Brood, ijsjes, worstjes, pasteitjes, bereide schelpdieren, vette vis	2 maanden
Niet-vette vis, schelpdieren, pizza, gebakjes en muffins	3 maanden
Ham, cake, koekjes, rund- en lamskoteletten, stukken gevogelte	4 maanden
Boter, groenten (geblancheerd), hele eieren en eigeel, gekookte rivierkreeften, gehakt vlees (ruw), varkensvlees (ruw)	6 maanden
Fruit (gedroogd of in sap), eiwit, rundvlees (ruw), hele kip, lam (ruw), fruitcake	12 maanden

51. Als u vers voedsel met een houdbaarheidsdatum / houdbaarheidsdatum invriest, moet u dit invriezen voordat die datum is verstreken.

52. Controleer of het voedsel niet al is ingevroren. Dit komt omdat ingevroren voedsel dat volledig is ontdooid, niet opnieuw mag worden ingevroren.

Eenmaal ontdooid, moet het voedsel snel worden gegeten.

- Om te voorkomen dat met voedsel geknoeid wordt door overdracht van ziektekiemen: Berg dierlijke producten en planten die niet apart verpakt zijn in de lades op. Dit geldt ook voor de verschillende soorten vlees.
- Als voedsel bij elkaar moet worden gehouden door de bankruimte: pak ze in.
- Bewaar nooit groenten en fruit op een balkon met vlees of vis.

Voedsel	Opslagtijd
Boter	90 dagen
Harde kaas	110 dagen
Melk	7 dagen
Worst, koud vlees	9 dagen
Vlees	7 dagen



Geschikt voor eten

Koelmiddel



Gevaar; risico op brand /
brandbare materialen

Gevaar; brandgevaar / brandbare materialen

Het koelgas in het circuit van dit apparaat is isobutaan (R 600a), een weinig vervuילend maar brandbaar gas. Let er bij het transporteren en installeren van het apparaat op dat u geen enkel onderdeel van het koelcircuit beschadigt.

WAARSCHUWING: Tijdens de plaats het apparaat en zorg ervoor dat het netsnoer niet bekneld of beschadigd raakt.

WAARSCHUWING: Plaats geen meervoudige stopcontacten of draagbare voedingen op de achterkant van het apparaat.

Productoverzicht

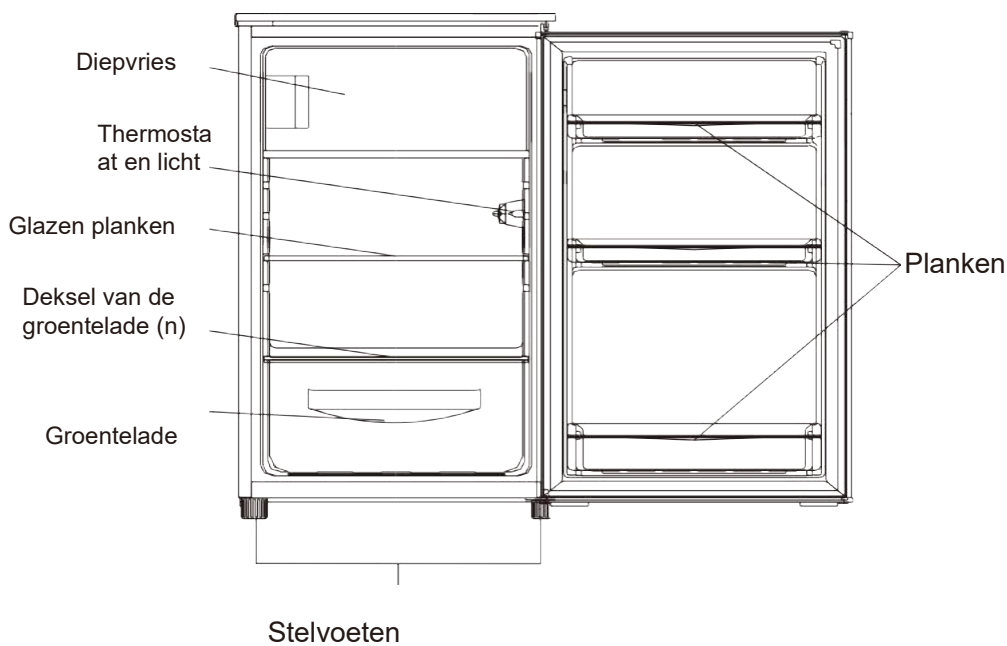

Notitie: de bovenstaande afbeelding is alleen ter referentie. Het echte apparaat is waarschijnlijk anders.

Omkering van de deur

Benodigde hulpmiddelen: Schroevendraaier, platte schroevendraaier.

- Zorg ervoor dat het apparaat is losgekoppeld en leeg is.
- Om de deur te verwijderen, moet u het apparaat naar achteren kantelen. U dient het apparaat op een stevige ondergrond te plaatsen zodat het niet wegglijdt terwijl de deur van het oude apparaat niet op slot kan voordat u het weggooit.
- Alle verwijderde onderdelen moeten worden bewaard voor de herinstallatie van de deur.
- Leg het apparaat niet plat neer, aangezien dit het koelsysteem kan beschadigen.
- Het is beter dat 2 personen het apparaat vasthouden tijdens de montage.

1. Verwijder twee schroeven aan de achterkant van de bovenkap.

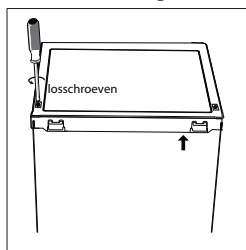

2. Verwijder de bovenklep en leg deze opzij.

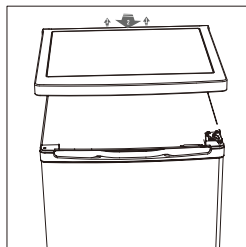

3. Draai het bovenste scharnier los en verwijder vervolgens de deur en plaats deze op een zachte ondergrond om krassen te voorkomen.

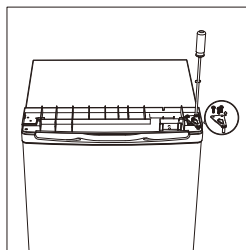

4. Draai het onderste scharnier van de vriezerdeur los. Verwijder vervolgens de deur en plaats deze op een zachte ondergrond om krassen te voorkomen.

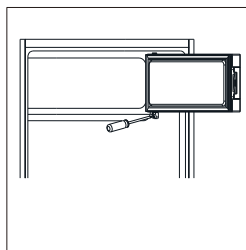

5. Verplaats de deurhouder van de linkerkant naar de rechterkant.

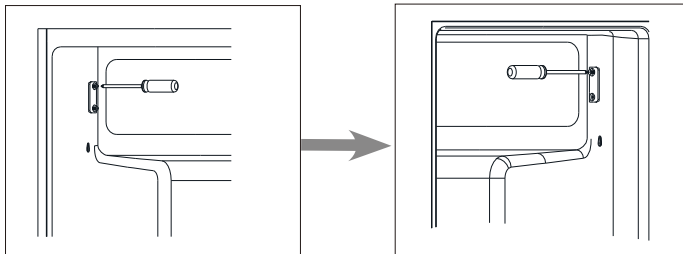

6. Verplaats het deksel van het scharniergat van de linkerkant naar de rechterkant.

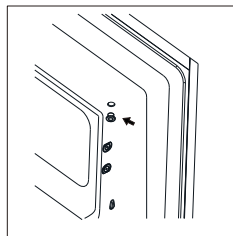

7. Draai de deur van de vriezer en plaats de scharnierzijde aan de linkerkant. En de fix de deur door houder.

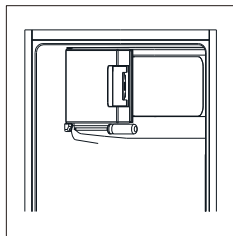

8. Schroef het onderste scharnier los. Verwijder vervolgens de stelvoeten aan beide zijden.

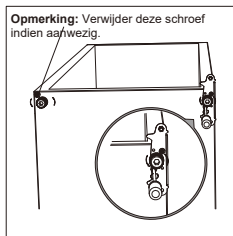

9. Draai de onderste scharnierpen los en verwijder deze, draai de beugel om en plaats hem terug.

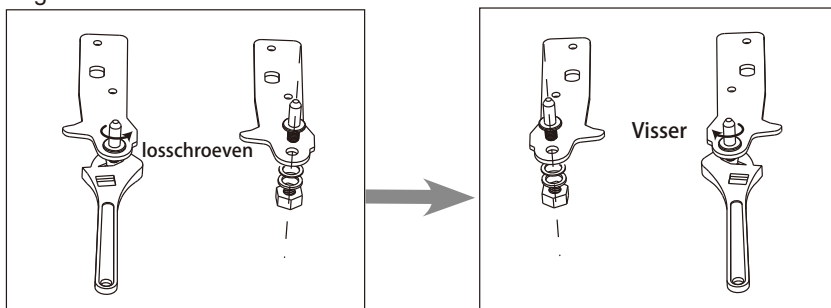

10. Breng de beugel weer aan op de onderste scharnierpen. Vervang beide verstelbare voeten.

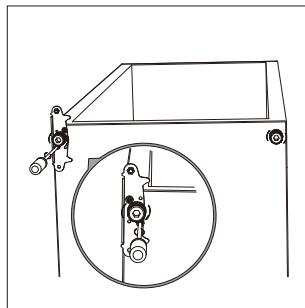

11. Plaats de deur er weer op. Zorg ervoor dat de deur horizontaal en verticaal is uitgelijnd, zodat de afdichtingen aan alle kanten gesloten zijn voordat u het bovenste scharnier definitief vastdraait.

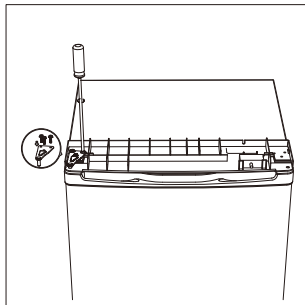

12. Plaats de bovenkap en bevestig deze met 2 schroeven aan de achterkant.

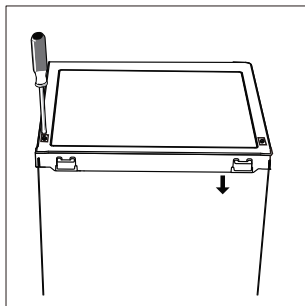

13. Maak de koelkast en de deurpakkingen van de vriezer los en bevestig ze na het draaien.

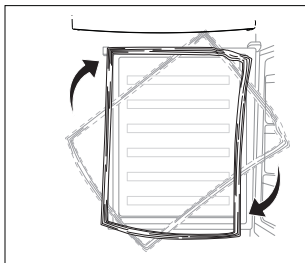

Deurkruk buiten monteren

(indien buitenkruk aanwezig)

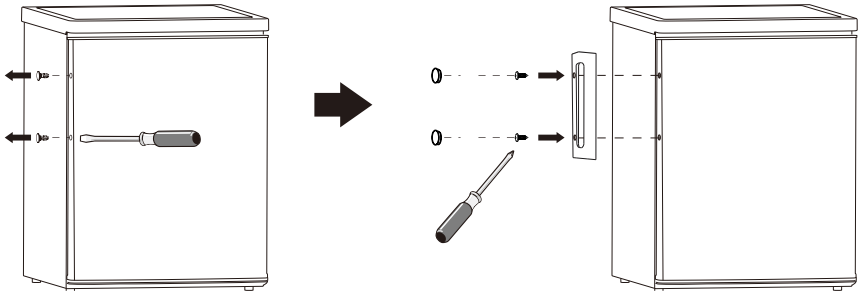

Ruimte nodig

- Houd voldoende ruimte over deur open.
- Bewaar een ruimte van minimaal 50 mm aan beide zijden.

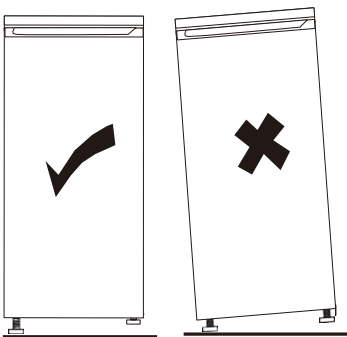
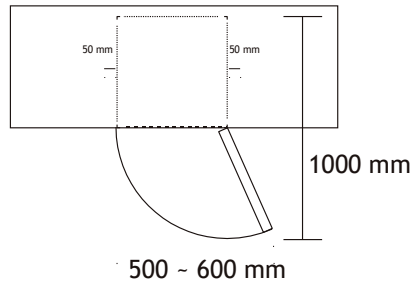

Eenheid upgrade

- Stel hiervoor de twee stelvoetjes aan de voorkant van het apparaat af.
- Als de unit niet waterpas staat, worden de deuren en de uitlijning van de magnetische afdichting niet goed afgedekt.

Positionering

Installeer dit apparaat op een plaats waar de omgevingstemperatuur overeenkomt met de klimaatklasse die is aangegeven op het typeplaatje van het apparaat:

Klas klimatologisch	Temperatuur ambient
SN	+ 10 °C tot +32 °C
NT	+ 16 °C tot +32 °C
ST	+ 16 °C tot +38 °C
T	+ 16 °C tot +43 °C

Plaats

Het apparaat moet ver genoeg verwijderd worden van warmtebronnen zoals radiatoren, boilers, direct zonlicht, etc.



Waarschuwing!

Het apparaat moet van het stroomnet losgekoppeld kunnen worden; de stekker moet daarom na installatie goed bereikbaar zijn.

Elektrische verbinding

Voordat u de aansluiting maakt, moet u ervoor zorgen dat het voltage en de frequentie die op het typeplaatje worden aangegeven, overeenkomen met het elektriciteitsnet in uw huis. Het apparaat moet worden geaard. Hiervoor heeft de stekker van de voedingskabel een contact. Als het stopcontact niet geaard is, sluit u het apparaat aan op een aparte aarde in overeenstemming met de geldende voorschriften en raadpleegt u een gekwalificeerde elektricien.

De fabrikant wijst elke verantwoordelijkheid af indien bovenstaande veiligheidsinstructies niet worden opgevolgd.

Dit apparaat voldoet aan de EEG-richtlijnen.

Betekenis van de etikettering * van diepvriezers:

1- (*), 2- (**) en 3-sterren (***) diepvriezers zijn niet geschikt voor het invriezen van vers voedsel.

De 2-sterren (**) en 3-sterren (***) vriezers zijn geschikt voor het bewaren van diepgevroren (voorgevroren) etenswaren en ijs of voor het maken van ijs en ijsblokjes.

Plaats

Het apparaat moet ver genoeg verwijderd worden van warmtebronnen zoals radiatoren, boilers, direct zonlicht, etc.

VAKKEN	STERREN (*)	BEOOGDE BEWAARTEM PERATUUR	GESCHIKTE LEVENSMIDDELEN
VRIEZER	(**)*	≤ -18 °C	<ul style="list-style-type: none"> ➤ Geschikt voor zeevruchten (vis, garnalen, schelpdieren), vers water en vleesproducten. ➤ Aanbevolen bewaarduur: 3 maanden i Geschikt voor het invriezen van verse levensmiddelen.
VRIEZER	***	≤ -18 °C	<ul style="list-style-type: none"> ➤ Geschikt voor zeevruchten (vis, garnalen, schelpdieren), vers water en vleesproducten. ➤ Aanbevolen bewaarduur: 3 maanden i Niet geschikt voor het invriezen van verse levensmiddelen.
VRIEZER	**	≤ -12 °C	<ul style="list-style-type: none"> ➤ Geschikt voor zeevruchten (vis, garnalen, schelpdieren), vers water en vleesproducten. ➤ Aanbevolen bewaarduur: 2 maanden i Niet geschikt voor het invriezen van verse levensmiddelen.
VRIEZER	*	≤ -6 °C	<ul style="list-style-type: none"> ➤ Geschikt voor zeevruchten (vis, garnalen, schelpdieren), vers water en vleesproducten. ➤ Aanbevolen bewaarduur: 1 maand i Niet geschikt voor het invriezen van verse levensmiddelen.
0* - VAK	-	-6 0C - 0 0C	<ul style="list-style-type: none"> ➤ Geschikt voor verse vleesproducten (varkensvlees, rundvlees, kip, etc.) en verwerkte levensmiddelen die dezelfde dag of binnen de komende drie dagen na het bewaren (max.) worden geconsumeerd of verwerkt. i Niet geschikt voor het invriezen van levensmiddelen of voor het bewaren van bevroren levensmiddelen.

Dagelijks gebruik

Eerste gebruik Reiniging van de binnenkant

Voordat u het apparaat voor de eerste keer gebruikt, moet u de binnenkant en alle interne accessoires met lauw water en neutrale zeep wassen om de typische geur van een nieuw product te verwijderen, en daarna volledig afdrogen.

Belangrijk!

Gebruik geen wasmiddelen of schuurpoeders, aangezien deze producten de afwerking beschadigen.

Temperatuurinstelling

- Sluit uw apparaat aan. De interne temperatuur wordt geregeld door een thermostaat. Er zijn 8 instellingen. 1 is de warmste stand en 7 is de koudste stand en 0 is uit.
- Het apparaat werkt mogelijk niet op de juiste temperatuur als het erg heet is of als u de deur vaak opent.

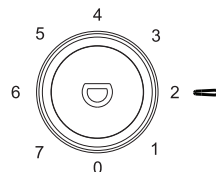

Temperatuurinstelling

- Sluit uw apparaat aan. De interne temperatuur wordt geregeld door een thermostaat. Er zijn 8 parameters. 1 is de heetste instelling en 7 is de koudste instelling en 0 om het apparaat uit te schakelen.
- Het apparaat werkt mogelijk niet op de juiste temperatuur als het bijzonder heet is of als u de deur vaak opent.

Invriezen van verse producten

- In het vriesvak kun je vers voedsel invriezen en diepvriesproducten voor een lange tijd bewaren.
- Plaats het verse voedsel dat moet worden ingevroren in het vriesvak.
- De maximale hoeveelheid voedsel die in 24 uur kan worden ingevroren, staat vermeld op het typeplaatje.
- Het invriesproces duurt 24 uur: voeg gedurende deze periode geen ander in te vriezen voedsel toe.

Opslag van diepgevroren producten

Laat het apparaat bij de eerste keer inschakelen of na een periode van niet-gebruik, voordat u de producten in het vak plaatst, minimaal 2 uur op het hoogste niveau werken.

Belangrijk! In het geval van onbedoeld ontdooien, bijvoorbeeld als de stroomtoevoer langer is onderbroken dan de waarde die is aangegeven in de tabel met technische kenmerken onder het kopje "Rising time", moet het ontdooide voedsel snel worden gegeten of onmiddellijk worden gekookt en vervolgens opnieuw worden ingevroren (na het koken).

Dagelijks gebruik

Ontdooien

Voor gebruik kunnen diepvriesproducten in het koelvak of op kamertemperatuur worden ontdooid, afhankelijk van de tijd die hiervoor beschikbaar is.

Kleine stukjes kunnen zelfs in bevroren toestand worden gekookt door ze rechtstreeks uit de vriezer te halen. In dit geval duurt het koken langer.

Ijsblokjesvak

Dit apparaat kan worden uitgerust met een of meer ijsblokjescompartimenten om ijs te maken.

Accessoires Mobile legborden

De wanden van de koelkast zijn voorzien van een reeks geleiders zodat de planken naar wens kunnen worden gepositioneerd.



Positionering van deurvakken

Om de opslag van voedselverpakkingen van verschillende afmetingen mogelijk te maken, kunnen deurvakken worden verwijderd. Volg deze stappen om deze aanpassingen te maken: Trek het deurvak geleidelijk in de richting van de pijlen totdat het vrijkomt.

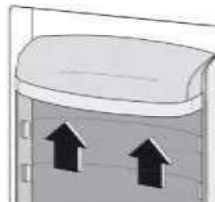

Nuttige tips

Om u te helpen het meeste uit het invriesproces te halen, volgen hier enkele belangrijke tips:

- de maximale hoeveelheid voedsel die in 24 uur kan worden ingevroren, wordt aangegeven op het typeplaatje;
- het invriesproces duurt 24 uur. Tijdens deze periode mag er geen ander in te vriezen voedsel worden toegevoegd;
- vries alleen vers en zorgvuldig schoongemaakt voedsel van hoge kwaliteit in;
- bereid voedsel in kleine porties voor, zodat het snel en volledig kan worden ingevroren, en dan kan alleen de vereiste hoeveelheid worden ontdooid;
- verpak voedingsmiddelen in aluminiumfolie of polyethyleen en zorg ervoor dat de verpakkingen luchtdicht zijn;
- laat geen vers, niet-ingevroren voedsel in aanraking komen met reeds ingevroren voedsel om te voorkomen dat de temperatuur stijgt;
- mager voedsel is beter en langer houdbaar dan vet voedsel; zout vermindert de houdbaarheid van voedsel;
- ijslolly's die onmiddellijk worden geconsumeerd nadat ze uit het vriesvak zijn gehaald, kunnen vriezerbrandwonden op de huid veroorzaken;

- het wordt aanbevolen om op elke individuele verpakking de datum van invriezen aan te geven zodat u ze uit het vriesvak kunt halen, zonder mogelijke vriezerbrandwonden op de huid te veroorzaken;
- Het wordt aanbevolen om de invriesdatum op elke individuele verpakking te vermelden om u de houdbaarheid te laten weten.

Tips voor het bewaren van diepvriesproducten

Om de beste prestaties uit dit apparaat te halen, moet u:

- ervoor zorgen dat commercieel ingevroren voedsel op de juiste manier door de detailhandelaar is bewaard;
- zorg ervoor dat ingevroren voedsel zo snel mogelijk van de voedselopslag naar de vriezer wordt overgebracht;
- open de deur niet vaak en laat deze niet langer open dan absoluut noodzakelijk.
- eenmaal ontdooid, bederft voedsel snel en kan het niet opnieuw worden ingevroren;
- houdbaarheid aangegeven door de voedselproducent niet overschrijden.

Tips voor het koelen van vers voedsel

Voor de beste prestaties:

- Bewaar geen warme etenswaren of verdampende vloeistoffen in de koelkast
- Dek de etenswaren niet af of wikkel ze niet in, vooral niet als ze een sterke smaak hebben.
- Bereidingen (alle soorten): verpak ze in plastic zakjes en leg ze op de glazen planken boven de groentelade.
- Bewaar voedsel om veiligheidsredenen maximaal een dag of twee op deze manier.
- Gekookt voedsel, koude gerechten, enz ...: ze moeten worden afgedekt en kunnen op elke plank worden geplaatst.
- Fruit en groenten: ze moeten zorgvuldig worden schoongemaakt en in de daarvoor bestemde speciale / speciale container (s) worden geplaatst.
- boter en kaas: ze moeten in speciale luchtdichte bakken worden gedaan of in aluminiumfolie of plastic zakken worden gewikkeld om zoveel mogelijk lucht te verdrijven.
- Melkflessen: ze moeten een stop hebben en in de deurvakken worden bewaard.
- Bananen, aardappelen, uien en knoflook, als ze niet zijn verpakt, mogen ze niet in de koelkast worden bewaard.

Schoonmaak

Om hygiënische redenen moet de binnenkant van het apparaat, inclusief de interieuraccessoires, regelmatig worden schoongemaakt.



Waarschuwing!

Het apparaat mag tijdens schoonmaak. Risico op elektrische schokken! Schakel voor het reinigen het apparaat uit en trek de stekker uit het stopcontact. U kunt ook de stroomonderbreker of zekering uitschakelen of uitschakelen. Maak het apparaat nooit schoon met een stoomreiniger. Vocht kan zich ophopen in elektrische componenten, gevaar voor elektrische schokken! Hete dampen kunnen kunststof onderdelen beschadigen. Het apparaat moet droog zijn voordat het weer in gebruik wordt genomen.

Belangrijk! Etherische oliën en organische oplosmiddelen kunnen plastic onderdelen aantasten, bijvoorbeeld citroensap of sap verkregen uit sinaasappelschillen, boterzuur, schoonmaakproducten die azijnzuur bevatten.

- Zorg ervoor dat deze stoffen niet in contact komen met onderdelen van het apparaat.
- Gebruik geen schuurmiddelen.
- Haal voedsel uit de vriezer. Bewaar ze op een koele, goed afgedekte plaats.
- Schakel het apparaat uit en trek de stekker uit het stopcontact. U kunt ook de stroomonderbreker of zekering uitschakelen of uitschakelen.
- Maak het apparaat en de interieuraccessoires schoon met een doek en lauw water. Na reinigen, schoon water laten lopen en droogwrijven.
- Zodra alles droog is, stelt u het apparaat weer in gebruik.

Het afvoergat schoonmaken

Om te voorkomen dat er dooiwater in de koelkast stroomt, moet u de afvoeropening aan de achterkant van het koelvak regelmatig schoonmaken. Gebruik een reiniger om de opening te reinigen zoals getoond in de afbeelding rechts.

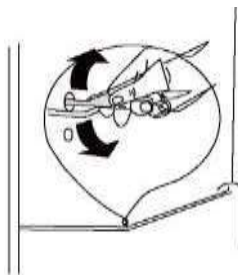

Lamp vervangen

Het licht is van het LED-type. Neem contact op met een gekwalificeerde technicus om het licht te vervangen.

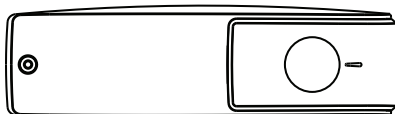

De vriezer ontdooien

Het koelgedeelte wordt geleidelijk bedekt met rijp. Het moet worden verwijderd. Gebruik nooit scherpe metalen gereedschappen om het ijs van de verdampers te schrapen, aangezien u deze kunt beschadigen.

Als het ijs echter erg dik wordt op de binnenbekleding, moet een volledige ontdooiing als volgt worden uitgevoerd:

- haal de stekker uit het stopcontact;
- haal al het bewaarde voedsel eruit, wikkel het in meerdere lagen krantenpapier en leg het op een koele plaats;
- houd de deur open en plaats een bak onder het apparaat om het dooiwater op te vangen;
- Nadat het ontdooien is voltooid, de binnenkant volledig drogen
- Plaats de stekker weer in het stopcontact om het apparaat opnieuw te starten.

Temperatuur indicator

Om u te helpen uw apparaat correct af te stellen, is het uitgerust met een temperatuurindicator die in de koudste zone is geplaatst.

Zorg ervoor dat de temperatuurindicator "OK" verschijnt voor een goede bewaring van voedsel in uw koelkast en in het bijzonder in de koudste omgeving.

Het symbool hiernaast geeft de locatie van het koudste gedeelte van uw koelkast aan. Het definieert de bovenkant van dit gebied.

Als "OK" niet verschijnt, is de gemiddelde temperatuur van deze zone te hoog.

Zet de thermostaat in een koelere stand. Wanneer de thermostaatinstelling wordt gewijzigd, moet u wachten tot de temperatuur in het apparaat gestabiliseerd is voordat u een nieuwe instelling uitvoert, indien nodig. Verander de positie van de thermostaat slechts geleidelijk en wacht minstens 12 uur alvorens opnieuw te controleren.

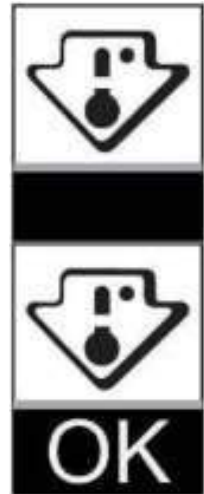

OPMERKING: na het laden van vers voedsel in het apparaat of na herhaaldelijk of langdurig openen van de deur is het normaal dat het opschrift "OK" niet verschijnt in de temperatuurindicator; wacht minimaal 12 uur voordat u de thermostaat opnieuw instelt.

Probleemoplossen



Waarschuwing!

Koppel de voeding los voordat u problemen oplost. Alleen een gekwalificeerde elektricien of een competent persoon mag de probleemoplossingshandelingen uitvoeren die niet in deze handleiding worden vermeld.

Belangrijk! Bij normaal gebruik (compressor, koelmiddelcirculatie) worden geluiden geproduceerd.

Probleem	Mogelijke oorzaak	Oplossing
Het apparaat werkt niet	Het apparaat is uitgeschakeld.	Druk op de knop "Aanpassen" 5 seconden ingedrukt om het apparaat in te schakelen.
	De netstekker is dat niet aangesloten of los	Steek de stekker in het stopcontact.
	Een zekering is doorgebrand of is defect	Controleer de zekering, vervang deze indien noodzakelijk.
	Het stopcontact is defect.	Sectorstoornissen moet worden gecorrigeerd door een elektricien.
Het eten is te heet.	De temperatuur is dat niet correct ingesteld.	Raadpleeg de instelling van de begintemperatuur.
	De deur heeft een tijdje open gestaan langdurig.	Open de deur niet zo lang als nodig is.
	In de afgelopen 24 uur is een grote hoeveelheid warme etenswaren in het apparaat geplaatst uren.	Draai de temperatuurregelaar tijdelijk naar een koelere stand.
	Het apparaat bevindt zich naast een warmtebron.	Zie het gedeelte over de installatielocatie.
Het apparaat koelt te veel	De ingestelde temperatuur is te laag.	Draai de temperatuurregelknop tijdelijk naar a warmere instelling.
Ongewone geluiden	Het apparaat is dat niet schietlood.	Pas de houten kast aan als dat niet het geval is schietlood.
	Het apparaat raakt de muur of andere objecten.	Verplaats het apparaat een beetje.
	Iets, bijvoorbeeld een slang aan de achterkant van het apparaat, raakt een ander deel van het apparaat of de muur.	Verwijder indien nodig voorzichtig het element.
Water aanwezig op de grond	Het afvoergat van het water is verstopt.	Zie het hoofdstuk Reiniging

SPECIFICATIE TECHNIEK

ENERGIE-ETIKETTERING VERORDENING DATA

BLAD: 2019/2016 / EU

Het productinformatieblad volgens EU-verordening nr. 2019/2016
Het energielabel van koelapparatuur is te vinden onder de URL of
QR-code die op het energielabel staat vermeld.

SCTT109EW - URL: <https://eprel.ec.europa.eu/qr/1588958>

Productgarantie en reserveonderdelen beschikbaar

Volgens de voorwaarden van de fabrieksgarantie die van toepassing is op de locatie, is het gebruik van de klantenservice gratis. De minimale garantieperiode (fabrieksgarantie voor particuliere consumenten) in de Europese Economische Ruimte is 2 jaar volgens de garantievoorwaarden die van toepassing zijn op de plaats.

De garantievoorwaarden hebben geen invloed op andere rechten of claims die u onder de lokale wetgeving heeft.

Gedetailleerde informatie over de garantieperiode en garantievoorwaarden in uw land is verkrijgbaar bij de klantenservice, uw dealer of onze website.

Originele reserveonderdelen die werken volgens de overeenkomstige ecodesign-richtlijn zijn verkrijgbaar bij de klantenservice gedurende een periode van minimaal 4 jaar vanaf de datum waarop uw apparaat op de markt is gebracht in de Europese Economische Ruimte.

Voor meer technische specificaties over de reparateur en om reserveonderdelen te bestellen, ga naar: <https://www.schneiderconsumer.com>

UITSLUITINGEN VAN GARANTIE:

De garantie dekt geen slijtageonderdelen van het product, noch problemen of schade als gevolg van:

- (6) verslechtering van het oppervlak door normale slijtage van het product;
- (7) defecten of bederf door contact van het product met voedsel of vloeistoffen en door corrosie veroorzaakt door roest of de aanwezigheid van insecten;
- (8) elk ongeoorloofd incident, misbruik, verkeerd gebruik, wijziging, demontage of reparatie;
- (9) elke onjuiste onderhoudshandeling, gebruik niet in overeenstemming met de instructies betreffende het product of aansluiting op een onjuiste spanning;
- (10) elk gebruik van accessoires die niet zijn geleverd of goedgekeurd door de fabrikant.

De garantie vervalt als het naamplaatje en / of serienummer van het product wordt verwijderd.

VERWIJDERING



De Europese richtlijn 2012/19 / EU betreffende afgedankte elektrische en elektronische apparatuur (AEEA) vereist dat gebruikte huishoudelijke apparaten niet bij het normale huisvuil worden gegooid. Gebruikte apparaten moeten apart worden ingezameld om het terugwinningspercentage en de recycling van de materialen waarvan ze zijn gemaakt te optimaliseren en de impact op de menselijke gezondheid en het milieu te verminderen.

Op alle producten is het symbool van de doorstreepte afvalbak aangebracht om u te herinneren aan de verplichting tot gescheiden inzameling.

Consumenten moeten contact opnemen met de plaatselijke autoriteiten of hun dealer over de te volgen procedure voor het verwijderen van hun apparaat.

Informatie over de betekenis van het conformiteitsmerkteken 

De CE-markering geeft aan dat het product voldoet aan de belangrijkste eisen van Europese richtlijnen 2014/35 / EU (laagspanning), 2014/30 / EU (elektromagnetische compatibiliteit), 2011/65 / EU (vermindering van het gebruik van bepaalde gevaarlijke stoffen in EEA).

Geïmporteerd door: SCHNEIDER CONSUMER GROUP
12 rue Jules Ferry - 93110 Rosny-Sous-Bois, FRANKRIJK



¡ESTE APARATO ESTÁ DISEÑADO PARA
USO DOMÉSTICO ÚNICAMENTE!

Lea todas las instrucciones detenidamente antes del
primer uso y guárdelas para futuras consultas.

INSTRUCCIONES DE SEGURIDAD IMPORTANTES

Lea atentamente las siguientes
instrucciones de funcionamiento antes
de conectar su nuevo dispositivo, ya
que contienen información importante
sobre seguridad, cómo usar, instalar y
mantener su dispositivo en
funcionamiento.

Estas instrucciones para su uso
posterior.

¡Importante!

Para la conexión eléctrica, siga
cuidadosamente las instrucciones que
se dan en los párrafos específicos.

1. Este dispositivo puede ser utilizado por niños a partir de 8 años y por personas con capacidades físicas, sensoriales o mentales reducidas o con falta de experiencia y conocimientos, siempre que hayan sido puestos bajo supervisión o hayan recibido instrucciones sobre cómo utilizar el dispositivo de forma segura y que ellos comprenden los peligros involucrados. Los niños no deben jugar con el dispositivo. Los niños no deben realizar la limpieza y el mantenimiento del usuario sin supervisión.

2. Desembale el dispositivo y compruebe si está dañado. No conecte el dispositivo si está dañado. Informe de inmediato los posibles daños en el lugar donde lo compró. En este caso, conserve el embalaje.

- 3.**Asegúrese de que haya una circulación adecuada alrededor del dispositivo para evitar el sobrecalentamiento. Para obtener suficiente ventilación, siga las instrucciones de instalación.
- 4.**Siempre que sea posible, los espaciadores del producto deben estar contra una pared para evitar dirigir o atrapar partes calientes (compresor, condensador) con el fin de evitar cualquier riesgo de quemaduras.
- 5.**El aparato no debe colocarse cerca de radiadores o estufas.
- 6.**Asegúrese de que el enchufe sea accesible después de instalar el dispositivo.
- 7.**Antes de enchufar el aparato, asegúrese de que el voltaje de la toma de corriente de su casa coincida con el que se muestra en la placa de identificación.

8.No dañe el circuito de refrigeración. Esta advertencia solo es válida para dispositivos cuyo circuito de refrigeración es accesible por el usuario.

9.Asegúrese de que el aparato esté desenchufado antes de limpiarlo.

10.Para limpiar esta unidad, utilice un paño húmedo o un limpiacristales. Nunca use detergente o solvente. No limpie el dispositivo con objetos metálicos.

11. Examine periódicamente la canaleta de drenaje para ver si hay agua descongelada, que se encuentra en la parte inferior del refrigerador contra la pared trasera. Si es necesario, límpielo; de lo contrario, el agua se acumulará y podría derramarse en el frigorífico.

12. Los alimentos congelados no deben volver a congelarse una vez descongelados.

13. Las paletas pueden causar quemaduras por congelación si se consumen directamente del aparato.

14. No utilice objetos afilados para quitar la escarcha del aparato. Utilice un raspador de plástico.

15. Una vez efectuada la descongelación o cuando el frigorífico deje de utilizarse, limpie el aparato para evitar la propagación de olores. Demasiado gel puede afectar la refrigeración.

16. Se recomienda que este aparato se utilice sin un cable de extensión.

17. Asegúrese de que el enchufe no esté aplastado o dañado desde la parte posterior del dispositivo. Un tomacorriente aplastado o dañado puede recalentarse y provocar un incendio.

18. Para reducir el consumo de electricidad, mantenga el aire circulando alrededor del aparato y deseche los envoltorios de alimentos antes de ponerlos en el refrigerador lo antes posible.

19. No almacene material tóxico como éter, metanol en él.

20. No coloque materiales inflamables en el refrigerador a menos que hayan sido autorizados por el fabricante.

21. Cierre la puerta después de su uso para evitar la pérdida de temperatura.

22. Este producto no debe usarse al aire libre y no debe exponerse a la lluvia.

23. El dispositivo debe colocarse sobre una superficie plana y estable.

24. El aparato debe colocarse de manera que el enchufe sea fácilmente accesible.

- 25.** No coloque objetos pesados sobre el frigorífico y no lo moje.
- 26.** Para evitar el riesgo de descarga eléctrica, nunca use este aparato con las manos mojadas o los pies descalzos sobre una superficie mojada.
- 27.** No utilice el dispositivo al aire libre o en un lugar húmedo.
- 28.** No mueva el dispositivo cuando esté lleno para evitar que se vuelque.
- 29.** El cable de alimentación debe estar conectado a una toma de tierra. Nunca tire del cable para desconectar el aparato, agarre el enchufe y sáquelo de la toma.
- 30.** Nunca levante el dispositivo por el cable de alimentación.
- 31.** Mantenga el cable de alimentación alejado de superficies calientes.

32. Algunos accesorios, como los cajones, se pueden quitar para aumentar el volumen de almacenamiento y reducir el consumo de energía.

33. No intente reparar, ajustar o reemplazar ninguna pieza de este electrodoméstico usted mismo. En caso de avería, póngase en contacto con el servicio postventa.

34. Los niños deben ser supervisados para asegurarse de que no jueguen con el aparato.

35. Si el cable de alimentación está dañado, debe ser reemplazado por el fabricante, su servicio postventa o personas con calificaciones similares para evitar cualquier peligro.

36. Se recomienda examinar regularmente el cable de alimentación para detectar cualquier signo de daño, y el dispositivo no debe usarse si el cable está dañado.

37. El dispositivo está equipado con un enchufe con toma de tierra para protegerlo de cualquier riesgo eléctrico y debe estar conectado a una toma de corriente con toma de tierra.

38. PRECAUCIÓN : No dañe el circuito frigorífico.

39. PRECAUCIÓN : No utilice dispositivos mecánicos u otros medios para acelerar el proceso de descongelación, distintos de los recomendados por el fabricante.

40. PRECAUCIÓN : No utilice aparatos eléctricos dentro del compartimento de almacenamiento de alimentos, a menos que sean del tipo recomendado por el fabricante.

41. PRECAUCIÓN : No utilice aparatos eléctricos dentro del compartimento de almacenamiento de alimentos, a menos que sean del tipo recomendado por el fabricante.

42. ADVERTENCIA: No coloque varios enchufes o fuentes de alimentación portátiles en la parte posterior del dispositivo.

43. Los niños de 3 a 8 años pueden cargar y descargar dispositivos de refrigeración.

Para evitar la contaminación de los alimentos, siga las siguientes instrucciones:

- La apertura prolongada de la puerta puede provocar un aumento significativo de temperatura en los compartimentos calefactores del dispositivo.
- Limpiar periódicamente las superficies que puedan entrar en contacto con los alimentos y los sistemas de drenaje accesibles. Guarde la carne y el pescado crudos en recipientes adecuados en el frigorífico, para que no entren en contacto y no goteen sobre otros alimentos.

- Los compartimentos de dos estrellas para productos congelados son adecuados para almacenar alimentos congelados, almacenar o hacer helados y para hacer cubitos de hielo.
- Los compartimentos de una, dos y tres estrellas no son adecuados para congelar alimentos frescos.
- Si el frigorífico permanece vacío durante largos períodos de tiempo, apáguelo, descongele, limpie, seque y deje la puerta abierta para evitar el crecimiento de moho en el aparato.

44. No coloque productos alimenticios directamente contra la pared trasera.

45. Si este electrodoméstico con sellos de puerta magnéticos va a reemplazar un electrodoméstico antiguo con un pestillo con resorte en la puerta o cubierta, asegúrese de que la puerta del electrodoméstico viejo no se pueda bloquear antes de desecharlo. Esto es para evitar que un niño se lastime.

46. Mantenga todo el embalaje fuera del alcance de los niños. Existe riesgo de asfixia.

47. Este aparato de refrigeración no está diseñado para su uso como aparato integrado.

48. Tiempo de almacenamiento recomendado para alimentos congelados en el congelador. Estos tiempos varían según el tipo de comida. Los alimentos que congela se pueden almacenar de 1 a 12 meses (mínimo a -18°C).

Comida	Periodo de almacenamiento
Beicon, potajes, leche	1 mes
Pan, helado, salchichas, tartas, marisco preparado, pescado aceitoso	2 meses
Pescado no aceitoso, marisco, pizza, bollitos y panqueques	3 meses
Jamón cocido, pasteles, galletas, ternera, cordero y pollo	4 meses
Mantequilla, verduras (escaldadas), huevos enteros y yemas, langostino cocinado, carne picada (cruda),cerdo (crudo)	6 meses
Fruta (seca o en sirope), clara de huevo, ternera (cruda), pollo entero, cordero (crudo), tartas de fruta	12 meses

49. Cuando congele alimentos frescos con una fecha de “consumir antes / consumir antes / mejor fecha”, debe congelarlos antes de que expire esa fecha.

50. Compruebe que la comida no se haya congelado todavía. Esto se debe a que los alimentos congelados que se han descongelado por completo no deben volver a congelarse.

Una vez descongelada, la comida debe consumirse rápidamente.

- Para evitar la manipulación de los alimentos debido a la transferencia de gérmenes: Guarde los productos de origen animal y las plantas que no estén empaquetados por separado en los cajones. Esto también se aplica a los diferentes tipos de carne.
- Si los alimentos deben mantenerse juntos en el espacio del banco: envuélvalos.
- Nunca conserve frutas y verduras en un balcón con la carne o el pescado.

Comida	Tiempo de almacenamiento
Mantequilla	90 días
Queso duro	110 días
Leche	7 días
Embutidos, carne fría	9 días
Carne	7 días



Apto para alimentos

Refrigerante



Peligro; riesgo de
incendio / materiales
inflamables

Peligro; peligro de incendio/ materiales inflamables

El gas refrigerante contenido en el circuito de este dispositivo es isobutano (R 600a), un gas poco contaminante pero inflamable. Al transportar e instalar el aparato, tenga cuidado de no dañar ninguna parte del circuito de refrigeración.

ADVERTENCIA: Durante el Coloque el aparato, asegúrese de que el cable de alimentación no quede atrapado o dañado.

ADVERTENCIA: No coloque varias tomas de corriente o fuentes de alimentación portátiles en la parte posterior del dispositivo.

Descripción del producto

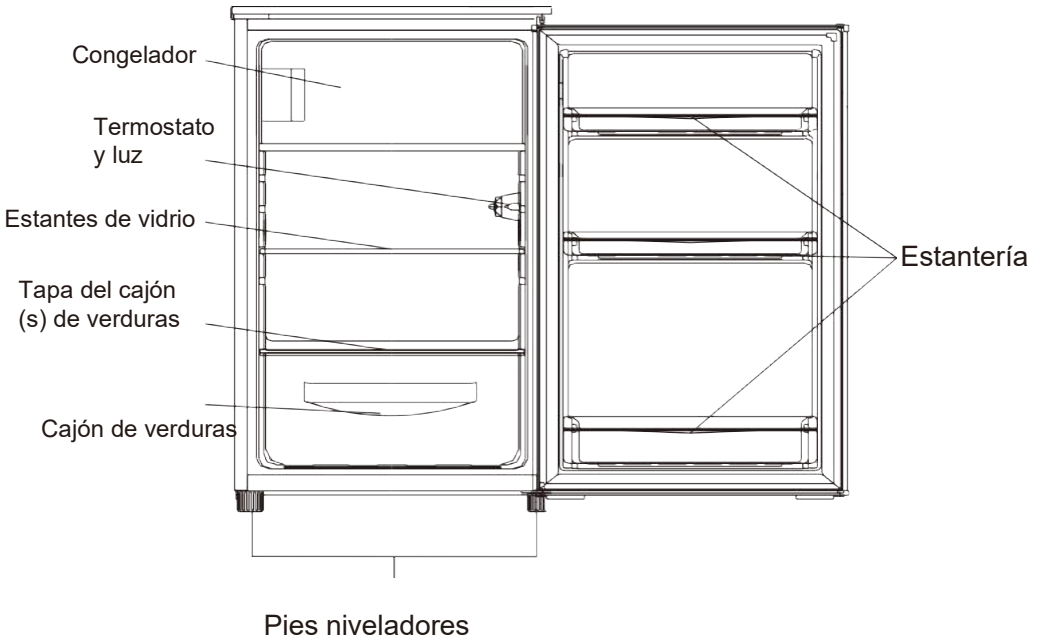

Nota: La imagen de arriba es solo para referencia. El dispositivo real probablemente sea diferente.

Inversión de puerta

Herramientas necesarias: Destornillador, destornillador plano.

- Asegúrese de que el dispositivo esté desenchufado y vacío.
- Para quitar la puerta, es necesario inclinar el aparato hacia atrás. Debe colocar el dispositivo sobre una base sólida para que no se deslice mientras la puerta del dispositivo anterior no se pueda bloquear antes de tirarlo.
- Todas las piezas retiradas deben conservarse para la reinstalación de la puerta.
- No coloque el aparato en posición horizontal, ya que esto puede dañar el sistema de refrigerante.
- Es mejor que 2 personas sostengan el dispositivo durante el montaje.

1. Quite los dos tornillos del lado trasero de la cubierta superior.

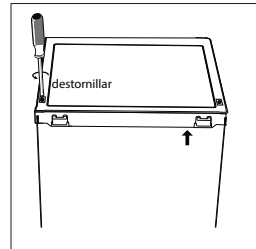

2. Retire la cubierta superior y colóquela a un lado.

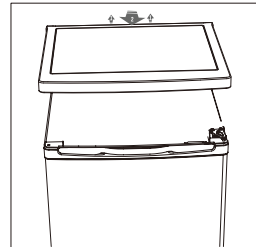

3. Desenrosque la bisagra superior y luego retire la puerta y colóquela sobre una almohadilla suave para evitar que se raye.

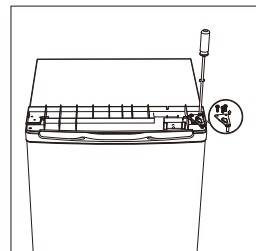

4. Desatornille la bisagra inferior de la puerta del congelador. Luego retire la puerta y colóquela sobre una almohadilla suave para evitar que se raye.

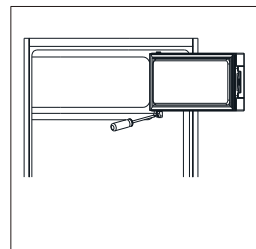

5. Mueva el soporte de la puerta del lado izquierdo al lado derecho.

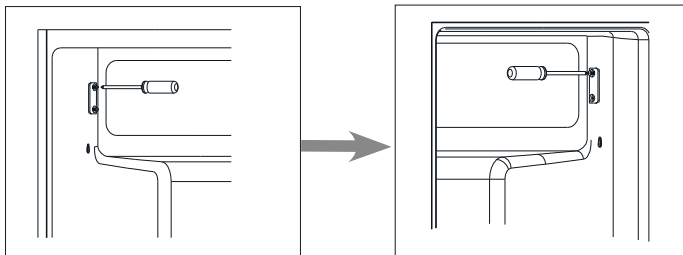

6. Mueva la cubierta del orificio de la bisagra del lado izquierdo al lado derecho.

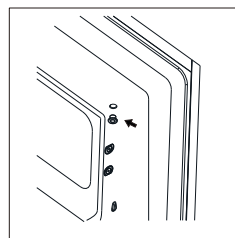

7. Gire la puerta del congelador y coloque el lado de las bisagras en el lado izquierdo. Y el arreglo de la puerta por titular.

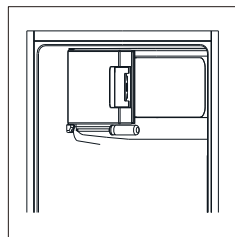

8. Desatornille la bisagra inferior. Luego retire los pies ajustables de ambos lados.

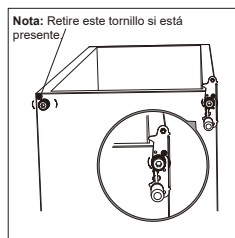

9. Desatornille y retire el pasador de la bisagra inferior, dé vuelta el soporte y reemplácelo.

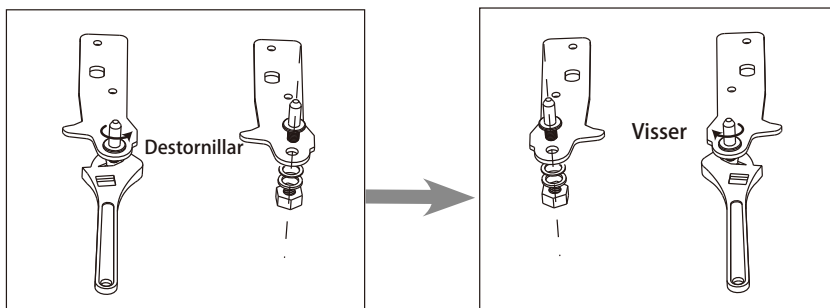

10. Vuelva a colocar el soporte que encaja en el pasador de la bisagra inferior. Reemplace ambos pies ajustables.

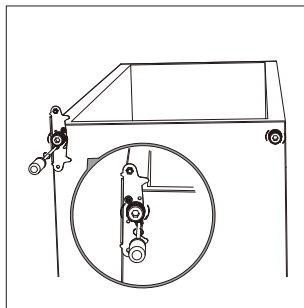

11. Vuelva a colocar la puerta. Asegúrese de que la puerta esté alineada horizontal y verticalmente, de modo que los sellos estén cerrados por todos lados antes de apretar finalmente la bisagra superior.

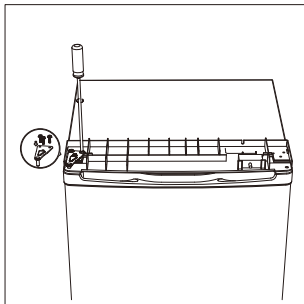

12. Coloque la cubierta superior y fíjela con 2 tornillos en la parte posterior.

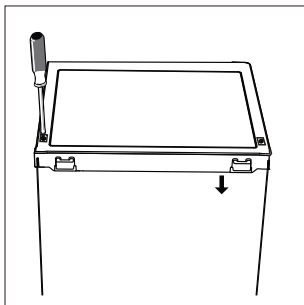

13. Separe las juntas de las puertas del frigorífico y del congelador y luego colóquelas después de girarlas.

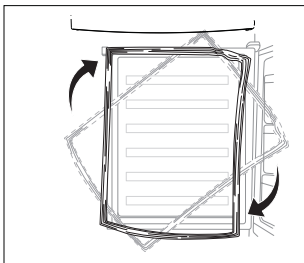

Instale la manija externa de la puerta

(si hay una manija externa)

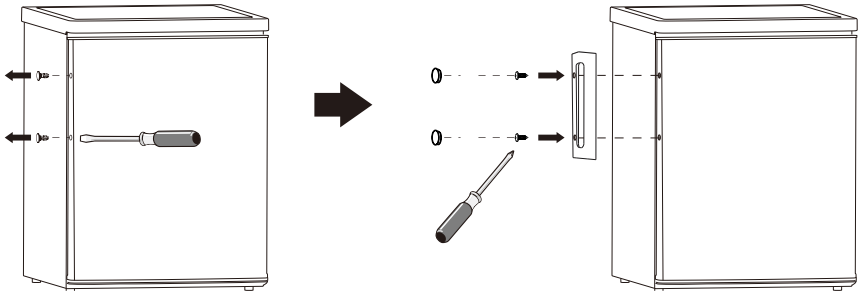

Necesito espacio

- Mantenga suficiente espacio puerta abierta.
- Mantenga un espacio de al menos 50 mm en ambos lados.

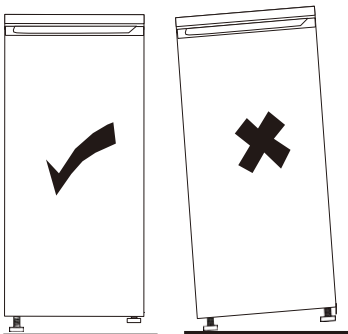
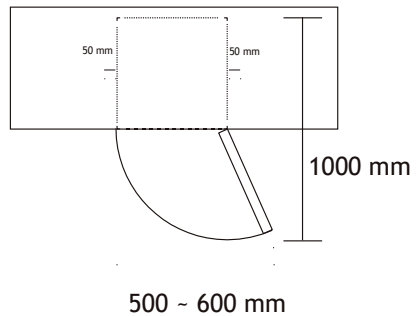

Actualización de la unidad

- Para hacer esto, ajuste las dos patas niveladoras en la parte frontal de la unidad.
- Si la unidad no está nivelada, las puertas y las alineaciones del sello magnético no se cubrirán adecuadamente.

Posicionamiento

Instale este dispositivo en un lugar donde la temperatura ambiente corresponda a la clase climática indicada en la placa de características del dispositivo:

Aula climático	Temperatura ambiente
SN	+ 10 °C hasta +32 °C
NT	+ 16 °C hasta +32 °C
S T	+ 16 °C hasta +38 °C
T	+ 16 °C hasta +43 °C

Ubicación

El dispositivo debe instalarse lo suficientemente lejos de fuentes de calor como radiadores, calderas, luz solar directa, etc.



Advertencia !

Debe ser posible desconectar el dispositivo de la red eléctrica; por tanto, el enchufe debe ser fácilmente accesible después de la instalación.

Conexión eléctrica

Antes de realizar la conexión, asegúrese de que el voltaje y la frecuencia indicados en la placa de identificación correspondan al suministro eléctrico de su hogar. El dispositivo debe estar conectado a tierra. El enchufe del cable de alimentación tiene un contacto para este propósito. Si la toma de corriente doméstica no está conectada a tierra, conecte el aparato a una toma de tierra separada de acuerdo con las regulaciones aplicables, consultando a un electricista calificado.

El fabricante declina toda responsabilidad si no se observan las instrucciones de seguridad anteriores.

Este dispositivo cumple con las directivas de la CEE.

Significado del etiquetado * de los congeladores:

Los congeladores de 1 (*), 2 (**), y 3 estrellas (***) no son adecuados para congelar alimentos frescos.

Los congeladores de 2 estrellas (**) y 3 estrellas (***) son adecuados para almacenar alimentos y helados congelados (precongelados) o para hacer helados y cubitos de hielo.

Ubicación

El dispositivo debe instalarse lo suficientemente lejos de fuentes de calor como radiadores, calderas, luz solar directa, etc.

COMPARTI-MENTOS	ESTRELLAS (*)	OBJETIVO DE TEMPERATURA DE ALMACENAMIENTO	COMIDA APROPIADA
CONGELADOR	(***)*	$\leq -18\text{ °C}$	<ul style="list-style-type: none"> ➤ Apto para pescado y marisco (pescados, langostinos, mariscos), productos de agua dulce y productos cárnicos. ➤ Periodo de almacenamiento recomendado: 3 meses <p>i Apto para congelar comida fresca.</p>
CONGELADOR	***	$\leq -18\text{ °C}$	<ul style="list-style-type: none"> ➤ Apto para pescado y marisco (pescados, langostinos, mariscos), productos de agua dulce y productos cárnicos. ➤ Periodo de almacenamiento recomendado: 3 meses <p>i No apto para congelar comida fresca.</p>
CONGELADOR	**	$\leq -12\text{ °C}$	<ul style="list-style-type: none"> ➤ Apto para pescado y marisco (pescados, langostinos, mariscos), productos de agua dulce y productos cárnicos. ➤ Periodo de almacenamiento recomendado: 2 meses <p>i No apto para congelar comida fresca.</p>
CONGELADOR	*	$\leq -6\text{ °C}$	<ul style="list-style-type: none"> ➤ Apto para pescado y marisco (pescados, langostinos, mariscos), productos de agua dulce y productos cárnicos.

			<ul style="list-style-type: none"> ➤ Periodo de almacenamiento recomendado: 1 mes ❗ No apto para congelar comida fresca.
0* - COMPAR TI -MENTO	-	-6 °C - 0 °C	<ul style="list-style-type: none"> ➤ Apto para productos cárnicos frescos (cerdo, ternera, pollo, etc.) y comida procesada a consumir o usar en el mismo día o en los tres días siguientes desde su almacenamiento (máx.). ❗ No apto para congelar comida o almacenar comida congelada.

Uso diario

Primer uso Limpieza del interior

Antes de usar el aparato por primera vez, lave el interior y todos los accesorios internos con agua tibia y jabón neutro para eliminar el olor típico de un producto nuevo, luego seque completamente.

¡Importante!

No utilice detergentes ni polvos abrasivos, ya que estos productos dañarán el acabado.

Ajuste de temperatura

- Enchufe su electrodoméstico. La temperatura interna es controlada por un termostato. Hay 8 configuraciones. 1 es el ajuste más cálido, 7 es el ajuste más frío y 0 es apagado.
- Es posible que el electrodoméstico no funcione a la temperatura correcta si se encuentra en un lugar particularmente caluroso o si abre la puerta con frecuencia.

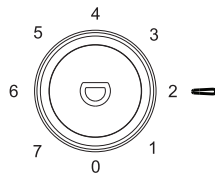

Ajuste de temperatura

- Conecte su dispositivo. La temperatura interna está controlada por un termostato. Hay 8 parámetros. 1 es el ajuste más caliente y 7 es el ajuste más frío y 0 para apagar la unidad.
- Es posible que el aparato no funcione a la temperatura correcta si hace mucho calor o si abre la puerta con frecuencia.

Congelación de productos frescos

- El compartimento del congelador le permite congelar alimentos frescos y almacenar alimentos congelados durante mucho tiempo.
- Coloque los alimentos frescos a congelar en el compartimento del congelador.
- La cantidad máxima de alimentos que se puede congelar en 24 horas se indica en la placa de características.
- El proceso de congelación tiene una duración de 24 horas: durante este período, no añada ningún otro alimento a congelar.

Almacenamiento de productos congelados

Al encenderlo por primera vez o después de un período de inactividad, antes de colocar los productos en el compartimento, deje que el aparato funcione durante al menos 2 horas al nivel más alto.

¡Importante! En caso de descongelación accidental, por ejemplo, si el suministro eléctrico se ha cortado durante más tiempo que el valor indicado en la tabla de características técnicas bajo el encabezado "Tiempo de subida", los alimentos descongelados deben consumirse rápidamente o cocinarse inmediatamente y luego volver a congelarse (después de cocinarlos).

Uso diario

Descongelación

Antes de su uso, los alimentos congelados se pueden descongelar en el compartimento frigorífico o a temperatura ambiente, según el tiempo disponible para esta operación.

Los trozos pequeños incluso se pueden cocinar mientras están congelados, sacándolos directamente del congelador. En este caso, la cocción tardará más.

Compartimento para cubitos de hielo

Este aparato puede estar equipado con uno o más compartimentos para cubitos de hielo para producir hielo.

Accesorios

Estantes móviles

Las paredes del frigorífico están equipadas con una serie de guías para que los estantes se puedan colocar como se desee.



Colocación de los estantes de las puertas

Para permitir el almacenamiento de envases de alimentos de diferentes tamaños, se pueden quitar los estantes de las puertas. Para realizar estos ajustes, siga estos pasos: Tire gradualmente del estante de la puerta en la dirección de las flechas hasta que se suelte.

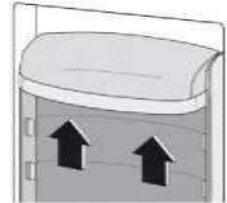

Consejos útiles

Para ayudarlo a aprovechar al máximo el proceso de congelación, aquí hay algunos consejos importantes:

- la cantidad máxima de alimentos que se pueden congelar en 24 horas se indica en la placa de características;
- el proceso de congelación dura 24 horas. No se debe agregar ningún otro alimento para congelar durante este período;
- congele únicamente alimentos de alta calidad, frescos y cuidadosamente limpios;
- prepare los alimentos en porciones pequeñas para que se puedan congelar rápida y completamente, y luego solo se pueda descongelar la cantidad requerida;
- envuelva los alimentos en papel de aluminio o polietileno y asegúrese de que los paquetes sean herméticos;
- no permita que los alimentos frescos no congelados entren en contacto con los que ya están congelados, para evitar que estos aumenten de temperatura;

- los alimentos magros se conservan mejor y por más tiempo que los alimentos grasos; la sal reduce la vida útil de los alimentos;
- las paletas heladas, si se consumen inmediatamente después de sacarlas del compartimento del congelador, pueden provocar quemaduras en la piel por congelación;
- se recomienda indicar la fecha de congelación en cada paquete individual para permitirle sacarlos del compartimento congelador, sin causar una posible quemadura por congelación en la piel;
- Se recomienda indicar la fecha de congelación en cada paquete individual para informarle la vida útil.

Consejos para almacenar productos congelados

Para obtener el mejor rendimiento de este dispositivo, debe:

- asegurarse de que el minorista haya almacenado correctamente los alimentos congelados comercialmente;
- asegúrese de que los alimentos congelados se transfieran de la tienda de alimentos al congelador lo más rápido posible;
- no abra la puerta con frecuencia ni la deje abierta más de lo absolutamente necesario.
- una vez descongelados, los alimentos se deterioran rápidamente y no se pueden volver a congelar;
- no exceda la vida útil indicada por el fabricante de alimentos.

Consejos para refrigerar alimentos frescos

Para obtener el mejor rendimiento:

- No guarde alimentos calientes o líquidos en evaporación en el frigorífico.
- No cubra ni envuelva los alimentos, especialmente si tienen un sabor fuerte.
- Preparaciones (todo tipo): envuélvalas en bolsas de polietileno y colóquelas en los estantes de vidrio encima del cajón de verduras.
- Por razones de seguridad, almacene los alimentos de esta manera solo durante uno o dos días como máximo.
- Alimentos cocidos, platos fríos, etc ...: se deben tapar y se pueden colocar en cualquier estante.
- Frutas y verduras: deben limpiarse cuidadosamente y colocarse en los recipientes especiales / especiales proporcionados.
- mantequilla y queso: deben colocarse en recipientes especiales herméticos o envueltos en papel de aluminio o bolsas de polietileno para expulsar la mayor cantidad de aire posible.
- Botellas de leche: deben tener tapón y guardarse en los estantes de la puerta.
- Plátanos, papas, cebollas y ajos, si no están envueltos, no deben guardarse en el refrigerador.

Limpieza

Por motivos de higiene, el interior del aparato, incluidos los accesorios interiores, debe limpiarse periódicamente.



Advertencia !

El aparato no debe estar conectado a la red durante limpieza. ¡Riesgo de shock eléctrico! Antes de limpiar, apague el aparato y desenchufe el enchufe. También puede apagar o apagar el disyuntor o fusible. Nunca limpie el aparato con un limpiador a vapor. Se puede acumular humedad en los componentes eléctricos, ¡riesgo de descarga eléctrica! Los vapores calientes pueden dañar las piezas de plástico. El dispositivo debe estar seco antes de volver a ponerlo en servicio.

¡Importante! Los aceites etéreos y los disolventes orgánicos pueden atacar las piezas de plástico, por ejemplo, el jugo de limón o el jugo obtenido de las cáscaras de naranja, ácido butírico, productos de limpieza que contienen ácido acético.

- No permita que estas sustancias entren en contacto con partes del dispositivo.
- No utilice limpiadores abrasivos.
- Saque los alimentos del congelador. Guárdelos en un lugar fresco y bien cubierto.
- Apague el aparato y retire el enchufe de la red. También puede apagar o apagar el disyuntor o fusible.
- Limpiar el aparato y los accesorios interiores con un paño y agua tibia. Después limpieza, deje correr agua limpia y frote para secar.
- Una vez que todo esté seco, vuelva a poner el aparato en funcionamiento.

Limpiar el orificio de drenaje

Para evitar que el agua de descongelación se derrame en el refrigerador, limpie periódicamente el orificio de drenaje en la parte posterior del compartimiento del refrigerador. Utilice un limpiador para limpiar el orificio como se muestra en la ilustración de la derecha.

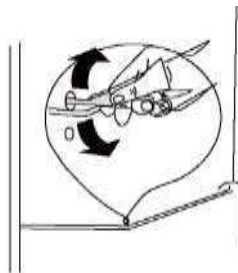

Reemplazo de lámpara

La luz es de tipo LED. Para reemplazar la luz, comuníquese con un técnico calificado.

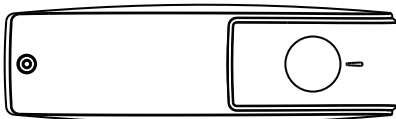

Descongelar el congelador

El compartimento frigorífico se va cubriendo gradualmente de escarcha. Debe eliminarse. Nunca use herramientas de metal afiladas para raspar la escarcha del evaporador, ya que puede dañarlo.

Sin embargo, si el hielo se vuelve muy espeso en el revestimiento interior, se debe realizar un descongelamiento completo de la siguiente manera:

- retire el enchufe de la toma de corriente;
- saque toda la comida almacenada, envuélvala en varias capas de periódico y colóquela en un lugar fresco;
- mantenga la puerta abierta y coloque un recipiente debajo del aparato para recoger el agua de descongelación;
- Una vez finalizado el descongelamiento, seque completamente el interior.
- Vuelva a colocar el enchufe en la toma de corriente para reiniciar el aparato.

Indicador de temperatura

Para ayudarte a ajustar tu aparato correctamente, está equipado con un indicador de temperatura colocado en la zona más fría.

Para la correcta conservación de los alimentos en su frigorífico y en particular en la zona más fría, asegúrese de que aparezca el indicador de temperatura "OK".

El símbolo al lado indica la ubicación del área más fría de su refrigerador. Define la parte superior de esta área.

Si no aparece "OK", la temperatura promedio de esta zona es demasiado alta.

Ponga el termostato en una posición más fría. Siempre que se cambie la configuración del termostato, espere a que la temperatura dentro del aparato se estabilice antes de realizar una nueva configuración si es necesario. Solo cambie la posición del termostato gradualmente y espere al menos 12 horas antes de volver a verificar.

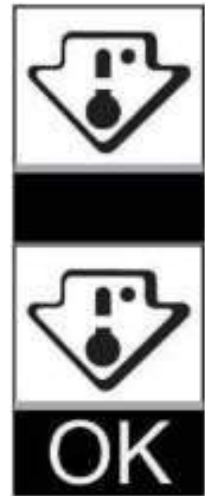

NOTA: después de cargar el aparato con alimentos frescos o después de la apertura repetida o prolongada de la puerta, es normal que la inscripción "OK" no aparezca en el indicador de temperatura; espere al menos 12 horas antes de reajustar el termostato.

Problema	Causa posible	Solución
El dispositivo no funciona	El dispositivo está apagado.	Presione el botón "Ajustar" durante 5 segundos para encender el dispositivo.
	El enchufe de red no enchufado o suelto	Inserte el enchufe de red.
	Se ha fundido un fusible o está defectuoso	Compruebe el fusible, cámbielo si necesario.
	El enchufe está defectuoso.	Disfunciones del sector debe ser corregido por un electricista.
La comida está demasiado caliente.	La temperatura no es configurado correctamente.	Consulte Configuración de la temperatura inicial.
	La puerta se dejó abierta durante un tiempo prolongado.	Abra la puerta solo el tiempo que sea necesario.
	Se ha colocado una gran cantidad de comida caliente en el aparato en los últimos 24 horas.	Gire temporalmente el control de temperatura a un ajuste más frío.
	El dispositivo está junto a un fuente de calor.	Consulte la sección sobre la ubicación de la instalación.
El aparato enfría demasiado	La temperatura establecida es demasiado baja.	Gire temporalmente la perilla de control de temperatura a ambiente más cálido.
Ruidos inusuales	El dispositivo no es sondear.	Ajuste el gabinete de madera si no está sondear.
	El dispositivo toca la pared o otros objetos.	Mueva el dispositivo ligeramente.
	Algo, por ejemplo una manguera, ubicado en la parte posterior del aparato toca otra parte del aparato o la pared.	Si es necesario, retire suavemente el elemento.
Agua presente en el suelo	El orificio de drenaje de el agua está obstruida.	Ver la sección de limpieza

Solución de problemas



Advertencia !

Antes de solucionar cualquier problema, desconecte la fuente de alimentación. Solo un electricista calificado o una persona competente debe realizar las operaciones de solución de problemas que no se indican en este manual.

¡Importante! Se emiten ruidos durante el uso normal (compresor, circulación de refrigerante).

HOJA DE DATOS DE REGLAMENTO DE ETIQUETADO ENERGÉTICO: 2019/2016 / UE

La hoja de información del producto según el reglamento de la UE n ° 2019/2016 El etiquetado energético de los dispositivos de refrigeración se puede encontrar bajo la URL o el código QR indicado en la etiqueta energética.

SCTT109EW - URL: <https://eprel.ec.europa.eu/qr/1588958>

Garantía del producto y repuestos disponibles

Según los términos de la garantía del fabricante aplicable a la ubicación, el uso del Servicio de atención al cliente es gratuito. El período mínimo de garantía (garantía del fabricante para consumidores privados) en el Espacio Económico Europeo es de 2 años según los términos de garantía aplicables al lugar.

Las condiciones de la garantía no afectan ningún otro derecho o reclamo que usted tenga en virtud de las leyes locales.

La información detallada sobre el período de garantía y las condiciones de garantía en su país está disponible en el servicio al cliente, su distribuidor o nuestro sitio web.

Los repuestos originales que funcionan según la directiva de diseño ecológico correspondiente pueden obtenerse del servicio de atención al cliente durante un período de al menos 4 años a partir de la fecha de comercialización de su dispositivo en el Espacio Económico Europeo.

Servicio Postventa

Para contactar con nuestro servicio postventa por una avería, llame al +34 900533621.

Si necesita información sobre un producto o pedir piezas de repuesto, llame al +34 900533621.

EXCLUSIONES DE GARANTÍA:

La garantía no cubre las piezas de desgaste del producto, ni los problemas o daños resultantes de:

1. deterioro de la superficie debido al desgaste normal del producto;
2. defectos o deterioro debido al contacto del producto con alimentos o líquidos y debido a la corrosión causada por el óxido o la presencia de insectos;
3. cualquier incidente no autorizado, abuso, mal uso, modificación, desmontaje o reparación;
4. cualquier operación de mantenimiento incorrecta, uso que no esté de acuerdo con las instrucciones relativas al producto o conexión a un voltaje incorrecto;
5. cualquier uso de accesorios no suministrados o aprobados por el fabricante.

La garantía quedará anulada si se quita la placa de identificación y / o el número de serie del producto.

DISPOSICIÓN



La Directiva europea 2012/19 / UE sobre residuos de aparatos eléctricos y electrónicos (RAEE) exige que los electrodomésticos usados no se tiren al flujo normal de residuos municipales. Los dispositivos usados deben recolectarse por separado para optimizar la tasa de recuperación y reciclaje de los materiales de los que están hechos y reducir el impacto en la salud humana y el medio ambiente.

El símbolo del contenedor tachado se coloca en todos los productos para recordarle las obligaciones de la recogida selectiva. Los consumidores deben comunicarse con las autoridades locales o su distribuidor con respecto al procedimiento a seguir para la extracción de su dispositivo.

Información sobre el significado de la marca de conformidad **CE**

El marcado **CE** indica que el producto cumple con los principales requisitos de las Directivas europeas 2014/35 / EU (Baja tensión), 2014/30 / EU (Compatibilidad electromagnética), 2011/65 / EU (Reducción del uso de determinadas sustancias peligrosas en EEE).

SCHNEIDER