

SCHNEIDER

LAVE-LINGE LAVADORA

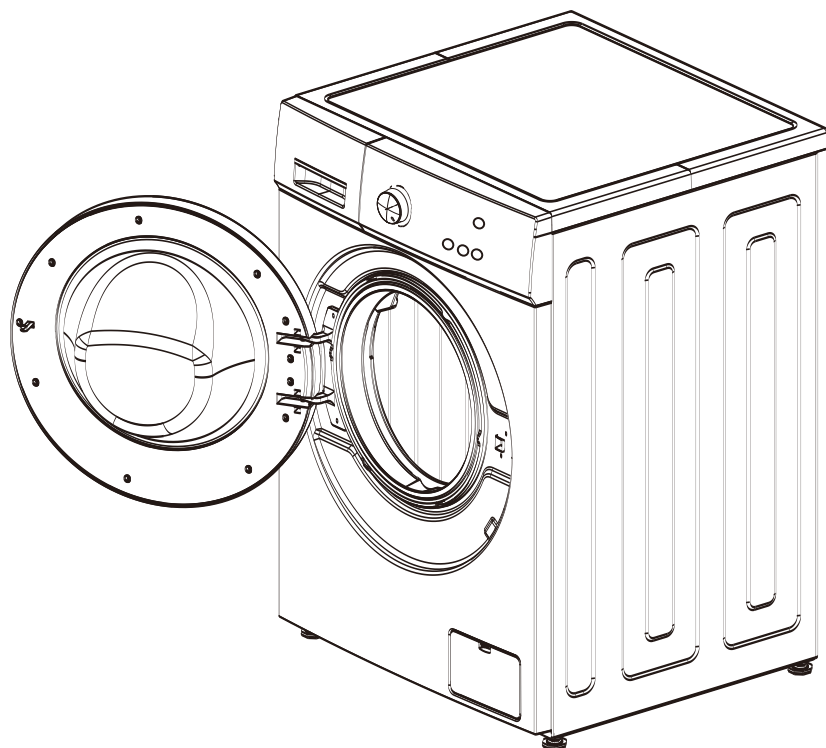

CE

SCFL712E

Manuel d'instructions

Veillez lire attentivement les instructions suivantes avant d'utiliser cet appareil.
Veillez conserver ces instructions pour toute future référence.

Manual de instrucciones

Lea atentamente las siguientes instrucciones antes para utilizar este dispositivo. Guarde estas instrucciones para futuras consultas.



ATTENTION

- Cet appareil n'est pas destiné à être utilisé par des personnes (enfants compris) aux capacités physiques, sensorielles ou mentales réduites, sans expérience et sans connaissances de l'appareil à moins qu'ils n'aient été informés de la manière d'utiliser ce dernier par une personne responsable de leur sécurité.
- Les jeunes enfants doivent être surveillés afin de s'assurer qu'ils ne jouent pas avec l'appareil.
- Cet appareil peut être utilisé par des enfants âgés d'au moins 8 ans et des personnes aux capacités physiques, sensorielles ou mentales réduites,

ou avec un manque d'expérience ou de connaissance, si elles sont surveillées ou formées à l'utilisation de l'appareil en toute sécurité, et qu'elles comprennent les dangers potentiels. Les enfants ne doivent pas jouer avec l'appareil. Le nettoyage et l'entretien ne doivent pas être effectués par des enfants sans surveillance.

- Les enfants de moins de 3 ans doivent être tenus à l'écart à moins d'être surveillés en permanence.
- Si le câble d'alimentation est endommagé, il doit être remplacé par le fabricant ou par l'un de ses réparateurs ou par des personnes similairement qualifiées afin d'éviter tout danger.

- **ATTENTION** : Afin d'éviter tout danger dû à une remise à zéro involontaire de la protection thermique, cet appareil ne doit pas être alimenté par un dispositif de commutation externe tel qu'une minuterie, ou relié à un circuit qui est régulièrement mis en marche et arrêté par le service public.
- Les nouveaux ensembles de tubes flexibles qui accompagnent l'appareil doivent impérativement être utilisés en éliminant les anciens flexibles.

Consignes de sécurité (à suivre impérativement)

- **Afin d'éviter toute lésion ou dommage à l'utilisateur ou à la personne et aux biens d'autrui, veuillez vous assurer de suivre les consignes de sécurité.**



Avertissements

- **Risque de choc électrique.**
 - 1. Veuillez utiliser 220V-240V, au-dessus de 10 A avec prise de terre dédiée.**
 - 2. En branchant et en débranchant le câble d'alimentation, veuillez utiliser la fiche. N'utilisez pas le câble d'alimentation endommagé. Lorsque la fiche du câble d'alimentation est sale, veuillez essuyer l'avec un chiffon sec, en temps utile.**
 - 3. N'utilisez pas la main mouillée pour insérer ou retirer la fiche.**
 - 4. Veuillez retirer la prise lorsque vous avez terminé ou après une réparation ou un nettoyage.**

• Risque d'incendie et de fuite de courant

1. Ne laissez pas le lave-linge à proximité du feu, ou n'allumez pas des cigarettes, des bougies et des matériaux volatiles.

2. Veuillez ne pas répandre l'eau sur le panneau de commande du lave-linge.

3. Veuillez ne pas mettre le lave-linge à l'extérieur ou dans un endroit humide.

4. Veuillez réparer la pompe de vidange et assurez-vous que l'égout n'est pas obstrué.

- **Risque de haute température**

1. **Lors du lavage à haute température, le verre du hublot chauffe. Evitez de toucher le verre du hublot, et éloignez en particulier les enfants.**

2. **Lorsque vous ouvrez la porte après un lavage à haute température, veuillez attendre que la température soit descendue à un niveau de sécurité et que la porte se déverrouille automatiquement.**

- **Risque de se faire mal.**

1. **Veuillez manipuler la boîte de carton après l'enlèvement, ne laissez pas les enfants le toucher ou en manger.**

2. **Ne laissez pas les enfants jouer ou grimper sur le lave-linge.**

3. Veuillez fermer la porte après utilisation pour éviter que les enfants ne pénètrent dans le tambour.

• Risque de blessure

1. Ne mettez pas de choses lourdes sur le dessus du lave-linge.

2. Si vous souhaitez déplacer la machine, n'oubliez pas de demander de l'aide.

3. Veuillez ne pas demander aux personnes non professionnelles de réparer la machine.

• Risque d'endommager les vêtements

1. Veuillez ne pas laver les vêtements résistants à l'eau, comme les imperméables, les vêtements ou les couvertures remplies de plumes, ainsi que les sacs de couchage.

2. Veuillez laver les vêtements qui peuvent être lavés, si vous avez un doute, veuillez consulter les instructions.

• Risque d'explosion





1. Veuillez ne pas laver les chiffons tâchés de kérosène, essence, diluant, produits inflammables.

2. Veuillez ne pas laver quand il y a une fuite de gaz.

• En retirant la fiche, le verrouillage peut se déverrouiller même s'il y a beaucoup d'eau à l'intérieur. Par conséquent, vérifiez le niveau d'eau à l'intérieur avant de déverrouiller la porte afin d'éviter toute perte inutile.

Nom de la pièce

Spécification de la pièce jointe

Manuel utilisateur	tube d'alimentation en eau	Clé	Boulons de transport
			

Nom de l'élément

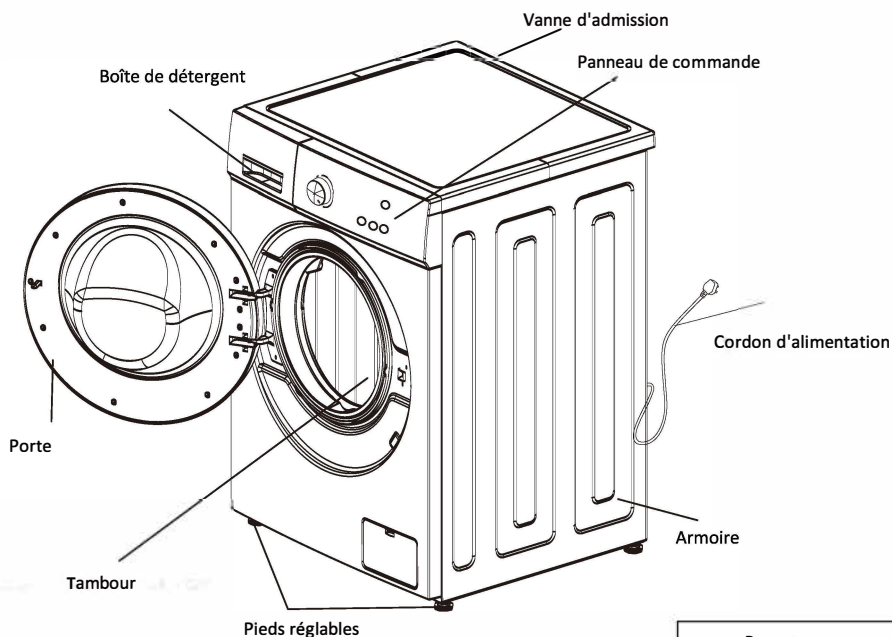

L'image ci-dessus n'est pas contraignante.
Les informations détaillées doivent se baser sur le produit réel !

Remarque :

1. La première utilisation peut drainer de l'eau. Son l'eau résiduelle après le test de performance, est un phénomène normal.
2. Après chaque utilisation, veuillez plaît extraire la prise et fermer le robinet pour éviter toute inondation accidentelle ou incendie.

Instruction d'installation

- Assurez-vous que la température des endroits où le lave-linge est installé ou placé est supérieure à 0 ° C ou mettez-la à l'extérieur.
- Placez le lave-linge correctement selon les normes de gestion et les règlements.
- Gardez la base du lave-linge ventilé lorsqu'il est placé sur le sol avec moquette.
- Il y a trop de parasites dans les lieux d'installation. Veuillez garder l'environnement propre, car les dommages causés par les cafards ou d'autres parasites nuisibles ne relèvent pas de la garantie.
- Le lave-linge n'est pas destiné à être encastré.

Boulon de transport

Les lave-linges sont installés avec un boulon de transport pour éviter les dommages internes pendant le transport.

Démontage du boulon de transport

1. Afin d'éviter les dommages internes pendant le transport, 4 boulons sont installés.
- Avant d'utiliser le lave-linge démonter le boulon (voir tableau 1) et si les boulons ne sont pas démontés, des vibrations violentes, des bruits et des problèmes seront causés.
2. Utilisez la clé fournie pour desserrer les 4 boulons (voir le tableau 2)
3. Tournez légèrement le caoutchouc du boulon, puis retirez les boulons, gardez les boulons et la clé en veille (voir le tableau 3).
- Les boulons doivent être remontés à chaque transport du lave-linge.
4. Utilisez des butées attachées pour sceller les trous de vis (voir tableau 4)

voir tableau 1



voir tableau 3

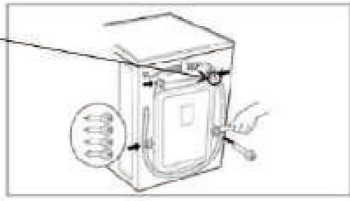

Remarque :
s'il vous plaît ne démontez pas le dispositif qui fixe le tube de vidange.

voir tableau 2

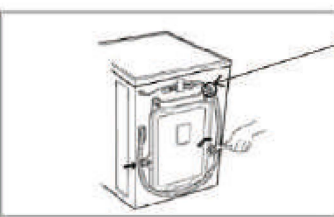

voir tableau 4



Conditions requises pour le positionnement

Ajustement horizontal :

- L'angle d'inclinaison doit être inférieur à 1 degré.

Prise de courant

- La distance entre n'importe quel côté du lave-linge et la prise de courant devrait être de 1,5 mètre maximum.
- Ne branchez pas trop d'appareils électriques sur une seule prise.
- Nettoyage de l'environnement
- Il est nécessaire de nettoyer le mur, la porte et le sol.
- Installez le lave-linge sur un sol dur et stable avec un drain au sol plutôt qu'une couverture souple ou un plancher en bois.
- Ne mettez pas de vêtements sales ou d'autres articles sur le couvercle de la tête du lave-linge, pour ne pas nuire à son bon fonctionnement.

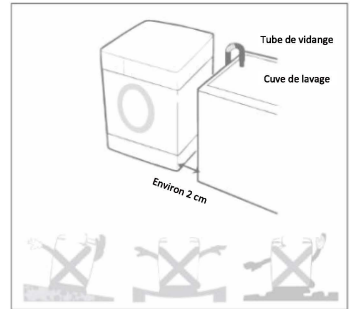

Remarque :

Branchement de l'alimentation d'alimentation

1. N'utilisez pas la carte de câblage ou quelque chose comme ça.
 2. Si les lignes électriques sont endommagées, veuillez contacter des professionnels pour les réparer.
 3. Après l'utilisation du lave-linge, débranchez et fermez le robinet.
 4. Branchez le lave-linge avec une fiche de mise à la terre conformément aux principes de câblage.
 5. Placez le lave-linge dans un endroit où il est facile de connecter la sortie.
- Contactez le centre de réparation et demandez aux professionnels de réparer le lave-linge.
 - Ne placez pas le lave-linge à un endroit où la température est inférieure à zéro. Les tubes seront gelés et cassés. De plus, une température inférieure à zéro endommagera le contrôleur de programmation.
 - Si vous déplacez le lave-linge dans un environnement où la température est inférieure à zéro, veuillez le garder à température ambiante pendant quelques heures avant de le démarrer.

Présentation de la mise à la terre

- Un lave-linge doit avoir les dispositifs de mise à la terre. En cas de problèmes de tension, l'appareil peut réduire le risque de choc électrique. L'appareil est équipé d'un câble (y compris un fil et une fiche de mise à la terre). La fiche mise à la terre doit être branchée sur une prise appropriée. Si vous voulez savoir si le lave-linge est correctement mis à la terre, veuillez contacter un professionnel du centre de réparation. Si la fiche ne correspond pas à la prise, ne la changez pas vous-même.
- Une fois que votre lave-linge fume ou émet une odeur, coupez l'alimentation et contactez le personnel d'entretien professionnel.

Raccordez le lave-linge à une entrée d'eau. Veuillez utiliser la nouvelle tuyauterie fournie plutôt que l'ancienne.

Afin d'assurer la qualité, des tests d'injection d'eau sont effectués avant que le lave-linge ne quitte l'usine, de sorte qu'il peut y avoir de l'eau à l'intérieur de la cuve interne, des joints de porte et du panneau de porte, ce qui est normal.

Raccordement de l'entrée d'eau

1. La pression de l'eau d'alimentation doit être comprise entre 30 kPa et 1000 kPa.
2. Evitez d'abraser le filetage de la vis lors du raccordement des tubes d'entrée aux vannes.
3. Veuillez installer l'équipement de chute si la pression de l'eau d'alimentation dépasse 1000 kPa.
 - Deux joints sont fournis dans les raccords des deux extrémités du tube pour éviter les fuites d'eau.
 - Ouvrez le robinet et vérifiez s'il y a des fuites au niveau des connecteurs.
 - Vérifiez les tubes régulièrement. Veuillez les changer si nécessaire.
 - Assurez-vous que les tubes ne sont pas endommagés ou qu'ils ne s'enroulent pas entre eux.

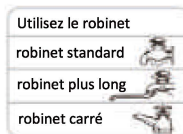

Raccordement des tubes d'entrée et des robinets

<p>1 Vérifiez les joints en caoutchouc des deux côtés du tube. Insérez un joint en caoutchouc dans les raccords filetés sur chaque tube pour éviter les fuites.</p>	<p>2 Raccorder les tubes d'alimentation en eau aux robinets d'eau fermement à la main, puis serrez un autre 2/3 avec une pince. - Raccordez le tube bleu au robinet d'eau.</p>
<p>Joint en caoutchouc</p> <p>Tube d'eau (Pour l'arrivée d'eau sur le lave-linge)</p>	<p>ATTENTION</p> <ul style="list-style-type: none"> • Évitez de trop serrer. Des dommages à l'accouplement peuvent en résulter.
<p>3 Après avoir raccordé le tube d'arrivée aux robinets d'eau, ouvrez ces robinets* pour faire sortir les substances étrangères (saleté, sable ou sciure de bois) dans les conduites d'eau. Laisser l'eau s'écouler dans un seau et vérifiez-en la température.</p>	<p>4 Raccordez les tubes à l'entrée d'eau fermement à la main, puis serrez un autre 2/3 de tour avec une pince.</p>
	<p>Arrivée d'eau</p> <p>ATTENTION</p> <ul style="list-style-type: none"> • Ne pas trop serrer les tubes. Un serrage excessif risque d'endommager les vannes et d'entraîner des fuites et des dommages matériels.
<p>5 Vérifiez s'il y a des fuites en ouvrant les robinets. Si l'eau fuit, répétez les étapes 1 à 4.</p>	

- Ce lave-linge est conçu comme appareil ménager, ne l'installez pas sur un bateau, un camion ou un avion.
- Veuillez fermer le robinet d'arrêt si vous ne l'utilisez pas pendant longtemps (par ex. pendant les vacances)
- Veuillez débrancher et annuler la fonction de verrouillage de la porte pour éviter que l'enfant ne se verrouille à l'intérieur.
- Les matériaux d'emballage (par ex. film, mousse) peuvent nuire à la sécurité de l'enfant et causer l'asphyxie !

Attention :

GARDEZ TOUS LES MATÉRIAUX D'EMBALLAGE HORS DE LA PORTÉE DES ENFANTS.

Installation du tube de vidange

- Veuillez fixer le tube de vidange à l'aide d'une corde de levage.
- Pour éviter les dommages ou les fuites à la terre, veuillez placer le tube de vidange correctement.
- Afin d'éviter le siphon, la hauteur du tube de vidange doit être comprise entre 0,85 m et 1,25 m, de plus, la borne du tube de vidange ne doit pas être placée dans l'eau.
- Si le tube de vidange est trop long, ne le forcez pas pour l'insérer dans le lave-linge, car cela causera des bruits insolites.
(Veuillez consulter le schéma à la page suivante)

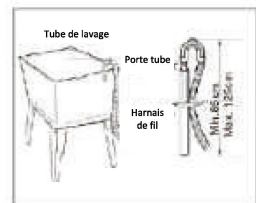

Instruction pour l'installation du tube

Ajustement horizontal

- Pour éviter le bruit et les vibrations en réglant le niveau du lave-linge, placez-le de préférence dans le coin de la pièce.
- Si le sol n'est pas de niveau, veuillez ajuster les pieds d'alignement (ne pas mettre de pièces de bois ou quelque chose comme ça), assurez-vous que ces quatre pieds touchent bien le sol et que le lave-linge est complètement mis à niveau.



- **Ajustement des pieds réglables**
Ajustez les pieds réglables pour s'assurer que le lave-linge est en équilibre, et qu'il peut être placé sur le sol fermement. Après la stabilisation, vissez le contre-écrou pour sécuriser. Ne placez pas le lave-linge dans la plate-forme qui est plus haute que le sol, afin d'éviter qu'il ne tombe en raison d'autres accidents.
- **Vérification diagonale**
En appliquant la force vers le bas sur la diagonale du lave-linge, le lave-linge ne doit pas trembler, (les deux diagonales doivent être vérifiées, si le lave-linge s'agite, veuillez réajuster le pied réglable.)

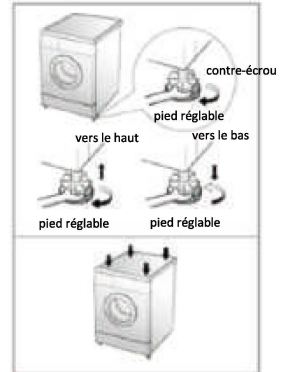

Méthodes de verrouillage et de déverrouillage de la porte

VERROUILLAGE DE LA PORTE

- Après le fonctionnement, la porte sera verrouillée automatiquement et le voyant / l'image "VERROUILLAGE PORTE" s'allume sur le panneau.

Déverrouillage de la porte

- Lorsque le voyant "VERROUILLAGE PORTE" est allumé, appuyez sur " Marche / Arrêt ", puis sur LAVAGE / VIDANGE pour arrêter le fonctionnement du tambour. Veuillez attendre environ 2 minutes, que la porte se déverrouille automatiquement.
- La mousse déborde si vous ouvrez la porte pendant le fonctionnement, la ramasser avec une serviette.
- Si la température est trop élevée, il est impossible d'ouvrir la porte pendant le fonctionnement.
- Si le niveau d'eau est trop élevé, il est impossible d'ouvrir la porte pendant le fonctionnement.

La méthode d'utilisation de la boîte de détergent

Poudre détergente synthétique

- Veuillez dissoudre le détergent (par ex. des morceaux de savon) avant de le mettre dans la boîte de détergent.

Détergent liquide. Eau de Javel

- Veuillez utiliser un détergent moins moussant.
- S'il vous plaît utiliser une double quantité d'eau pour diluer le détergent de type concentré avant de mettre dans la boîte de détergent.

Adoucisseur

- Veuillez verser l'adoucisseur avant le lavage, qui atteindra le tambour automatiquement lorsque du dernier cycle.
- Lorsque vous utilisez un adoucissant concentré, diluez-le avec de l'eau appropriée.
- Ne dépassez pas le repère MAX.

Détergent de prélavage

- Veuillez mettre un détergent léger après avoir sélectionné la fonction de pré-lavage si les vêtements sont trop sales.

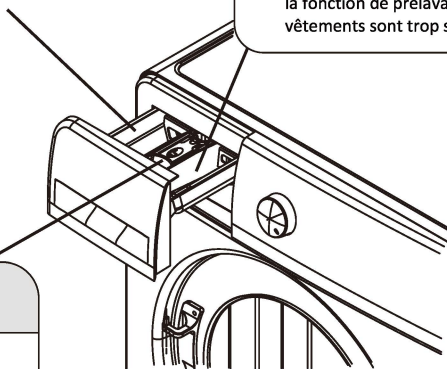

- Utilisez un détergent spécial
- Ne pas utiliser trop de détergent qui causerait trop de mousse pour ne pas risquer d'affecter la qualité de lavage et causer un dysfonctionnement.
- Choisir le détergent selon la variété de tissus, la couleur,
- La température de l'eau et le niveau de contamination.
- Veuillez utiliser un détergent lever pour laver et protéger l'environnement.

Consignes d'utilisation pour le détergent aux différentes températures

- Lors du lavage des blancs très sales, nous recommandons d'utiliser des programmes de coton de 60 ° C ou plus et un détergent en poudre normal (puissant) qui contient des agents de blanchiment qui, donnent d'excellents résultats à des températures moyennes / élevées.
- Pour les lavages entre 40 ° C et 60 ° C, le type de détergent utilisé doit être adapté au type de tissu et au niveau de salissure.
Les poudres normales conviennent aux tissus "blancs" ou colorés très sales, alors que les détergents liquides ou les poudres "protectrices des couleurs" conviennent aux tissus colorés avec des niveaux de salissures légers.
- Pour le lavage à des températures inférieures à 40 ° C, nous recommandons l'utilisation de détergents liquides ou de détergents spécifiquement étiquetés comme appropriés pour le lavage à basse température.

Présentation de la fonction du panneau de commande

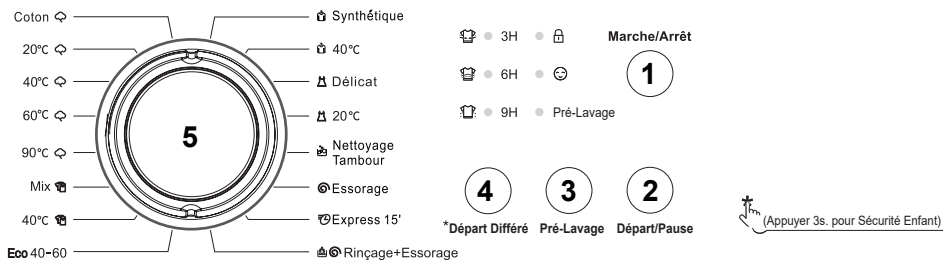

L'image ci-dessus est donnée à titre indicatif.

1. Bouton marche/ arrêt

- Pour activer/ désactiver l'alimentation.
- Lorsque la procédure est terminée, appuyez sur le bouton pour couper l'alimentation.

2. Bouton Départ/Pause

- Appuyez sur ce bouton pour lancer un programme de lavage
- Appuyez sur ce bouton mettre le programme en pause, appuyez à nouveau pour continuer.

3. Bouton de pré-lavage

- Si les vêtements ou chiffons sont trop sales, vous pouvez choisir cette option avant de les laver.

4. Bouton Départ différé

Lorsque vous utilisez la fonction "Départ différé" pour le lavage, vous pouvez différer le départ de votre programme de lavage.

- Le temps de lavage différé s'entend du début du lavage à l'heure de fin du lavage.
- Vous devez utiliser la fonction de Départ différé après avoir sélectionné le programme et avant d'appuyer sur le bouton "Départ/ Pause".

Appuyer sur « Départ différé »	Fonction
1 fois	Différer le départ du programme de lavage sélectionné de 3 heures (Voyant 3h s'allume)
2 fois	Différer le départ du programme de lavage sélectionné de 6 heures (Voyant 6h s'allume)
3 fois	Différer le départ du programme de lavage sélectionné de 9 heures (Voyant 9h s'allume)
4 fois	Différer le départ du programme de lavage sélectionné de 12 heures (Voyant 3h + 9 h s'allument)
5 fois	Différer le départ du programme de lavage sélectionné de 15 heures (Voyant 6h + 9 h s'allument)
6 fois	Différer le départ du programme de lavage sélectionné de 18 heures (Voyant 3h + 6h + 9 h s'allument)
7 fois	Annuler la fonction départ différé

5. Bouton de sélection de programme

- Sélectionnez le programme en fonction de la variété et de la saleté des tissus.

6. Bouton de Sécurité enfants

La fonction "sécurité-enfants" permet de verrouiller le panneau de contrôle pour empêcher l'utilisation abusive par les enfants. Comment activer/désactiver cette fonction :

- Appuyer pendant 3s sur le bouton "départ différé."

7. Indicateur de statut

- **Lavage:** cette icône indique l'état du cycle de lavage.
- **Rinçage:** cette icône indique l'état du cycle de rinçage.
- **Essorage:** cette icône indique l'état du cycle d'essorage.
- **Serrure de porte:** cette icône indique l'état du verrouillage de la porte.
- **Verrouillage enfant:** L'icône en haut à gauche indique l'état d'ouverture de la sécurité enfant, le côté droit indique l'état de fermeture de la sécurité enfant.

- 3H 6H 9H : Cette icône indique que le lave-linge peut effectuer un lavage différé de 3 heures, 6 heures, 9 heures, 12 (3 + 9) heures, 15 (6 + 9) heures, 18 (3 + 6 + 9) heures.

Présentation des fonctions et du programme

Utilisation de vêtements de routine

1. Préparatifs
 - Ouvrez la porte, mettez des vêtements et refermez.
 - Retirez la boîte de détergent, ajoutez du détergent et fermez la.
 - Connectez les tubes d'entrée en vous assurant que le robinet est ouvert.
2. Appuyez sur le bouton Marche / Arrêt
3. Les programmes peuvent être sélectionnés en fonction des exigences.
 - Coton — 20°C — 40°C — 60°C — 90°C — Mix — 40°C — Eco40-60 — Rinçage+Essorage — Express 15' — Essorage — Nettoyage — 20°C — Délicat — 40°C — Synthétique Tambour
4. Appuyez sur le bouton Départ / Pause et commencez le lavage
5. Lorsque toutes les opérations sont terminées, le buzzer émet un bruit.
 - Ouvrez la porte pour sortir les vêtements.
 - Débranchez et fermez le robinet d'arrêt.

Présentation du programme Coton

Ce programme est indiqué pour les vêtements qui sont modérés ou légèrement sales, comme le coton, les draps de lit, les sous-vêtements, les serviettes et les chemises, etc ...

1. Préparation pour le lavage
 - Ouvrez la porte, mettez les vêtements et refermez.
 - Prenez la boîte de détergent et ajoutez du détergent, puis fermez-la.
 - Raccordez le tube d'entrée d'eau en vous assurant que le robinet fonctionne.
2. Appuyez sur le bouton de marche/arrêt et branchez sur à l'alimentation.
3. Tournez le bouton du programme pour choisir le programme "Coton"
 - Le programme de lavage sera sélectionné automatiquement.
 - Choisissez la température de l'eau nécessaire.
4. Appuyez sur le bouton "Départ / Pause" pour commencer à laver
5. Quand le programme se termine, un son retentira.

- Si vous voulez changer la programmation actuelle pendant le processus de lavage, veuillez appuyer sur le bouton "Départ / Pause" et arrêter le lavage, puis appuyez sur le bouton pour réinitialiser.
- Si le lave-linge lave des serviettes, le fil sera serré, le lavage donnera une surface rugueuse ; utilisez l'adoucissant, pour empêcher ce genre de phénomène dans la plus grande mesure.

Présentation du programme Mix

Cette fonction peut être utilisée pour laver les vêtements mélangés comme le coton, synthétique et ainsi de suite (veuillez ne pas mélanger laver les vêtements qui déteignent facilement).

1. Préparer pour le lavage

- Ouvrez la porte, mettez les vêtements et refermez.
- Prenez la boîte de détergent et ajoutez du détergent, puis fermez-la.
- Raccordez le tube d'entrée d'eau en vous assurant que le robinet fonctionne.

2. Appuyez sur le bouton de marche/arrêt et branchez sur à l'alimentation.

3. Tournez le sélecteur de programme pour choisir le programme "Mix"

- Le programme de lavage sera sélectionné automatiquement.
4. Appuyez sur le bouton " Départ / Pause " pour commencer à laver
 5. Quand le programme se termine, un son retentira.

Présentation du programme Synthétique

Pour laver les vêtements synthétiques.

1. Préparation pour le lavage

- Ouvrez la porte, mettez les vêtements et refermez.
- Prenez la boîte de détergent et ajoutez du détergent, puis fermez-la.
- Raccordez le tube d'entrée d'eau en vous assurant que le robinet fonctionne.

2. Appuyez sur le bouton de marche/arrêt et branchez sur à l'alimentation.

3. Tournez le sélecteur de programme pour choisir le programme "Synthétique"

- Le programme de lavage sera sélectionné automatiquement.
4. Appuyez sur le bouton " Départ / Pause " pour commencer à laver
 5. Quand le programme se termine, un son retentira.

Si vous voulez changer la programmation actuelle pendant le processus de lavage, appuyez d'abord sur le bouton " Départ / Pause " et arrêtez le lavage, puis appuyez sur le bouton pour réinitialiser.

Présentation programme Délicat

Lavage de gaze, sous-vêtements de soie.

1. Préparer pour le lavage

- Ouvrez la porte, mettez les vêtements et refermez.
- Prenez la boîte de détergent et ajoutez du détergent, puis fermez-la.
- Raccordez le tube d'entrée d'eau en vous assurant que le robinet fonctionne.

2. Appuyez sur le bouton de marche/arrêt et branchez sur à l'alimentation.

3. Tournez le sélecteur de programmes pour choisir "Délicat".

- Le programme de lavage sera sélectionné automatiquement.
4. Appuyez sur le bouton " Départ / Pause " pour commencer à laver
 5. Quand le programme se termine, un son retentira.

Présentation du programme nettoyage tambour

1. Préparation pour le lavage
 - Veuillez vous assurer que le tambour est vide avant de le nettoyer.
 - Ouvrez la boîte de distribution, ajoutez le blanchisseur liquide dans la boîte principale.
 - N'ajoutez pas de détergent ou de détergent à lessive pour éviter de faire trop de mousse.
 - Fermez la boîte de distribution.
 - Veuillez vous assurer-vous que les tubes d'entrée sont bien reliés et que le robinet est ouvert.
2. Appuyez sur le bouton Marche / Arrêt, branchez l'alimentation.
3. Tournez le bouton du programme et choisissez "Nettoyage Tambour".
4. Appuyez sur le bouton Départ / Pause.
 - Les programmes commencent à fonctionner une fois la porte verrouillée.
5. Lorsque toutes les opérations sont terminées, le buzzer émet un bruit.

- | |
|--|
| <ul style="list-style-type: none">• Après avoir terminé le programme, séchez l'intérieur de la machine pour éviter que la porte ne se déforme.• S'il y a des enfants à la maison, veuillez ne pas ouvrir la porte trop longtemps. |
|--|

Présentation du programme Essorage

1. Préparation pour le lavage
 - Ouvrez la porte, mettez des vêtements et refermez.
2. Appuyez sur le bouton Marche / Arrêt, branchez l'alimentation.
3. Tournez le sélecteur de programme et choisissez le programme "Essorage"
4. Appuyez sur le bouton Départ / Pause.
 - Commencez à vider l'eau et à essorer.
5. Lorsque toutes les opérations sont terminées, le buzzer émet un bruit.

- | |
|--|
| <ul style="list-style-type: none">• Avant l'essorage, veuillez vous assurer qu'il n'y a pas de clous, clés ou autres corps étranger dans la baignoire pour éviter toute perte inutile.• Pendant le processus d'essorage, la vitesse de rotation réelle peut être incompatible avec la vitesse du programme, car le lave-linge ajuste la vitesse en fonction de l'équilibre entre les vêtements.• Il peut y avoir un vrombissement rythmique pendant l'essorage, ce qui indique normalement la vidange plutôt que la défaillance de la machine. |
|--|

Présentation du programme Express 15'

Pour laver les vêtements qui sont changés fréquemment, pas trop sales et des vêtements fins

1. Préparez pour le lavage.
 - Ouvrez la porte, mettez les vêtements et refermez.
 - Prenez la boîte de détergent et ajoutez du détergent, puis fermez-la.
 - Raccordez le tube d'entrée d'eau en vous assurant que le robinet fonctionne.
2. Appuyez sur le bouton Marche / Arrêt, branchez l'alimentation.
3. Tournez le sélecteur de programme pour choisir le programme "Express 15 ""
 - Le programme de lavage sera sélectionné automatiquement.
4. Appuyez sur le bouton "Départ / Pause" pour commencer le lavage.
5. Quand le programme se termine, un son retentira.

Présentation du programme Rinçage + Essorage

La machine ne va pas laver, mais uniquement rincer et essorer.



1. Préparer le lavage
 - Ouvrez la porte et mettez les vêtements puis refermez
2. Appuyez sur le bouton Marche / Arrêt, branchez l'alimentation.
3. Tournez le sélecteur de programme pour choisir le programme "Rinçage + Essorage"
 - Le programme de lavage sera sélectionné automatiquement.
4. Appuyez sur le bouton "Départ / Pause" pour commencer le lavage.
5. Quand le programme se termine, un son retentira.

Présentation du programme Verrouillage enfants

- Empêche les enfants d'utiliser le lave-linge.
- Programmez la méthode de résolution : lorsque le lave-linge fonctionne, appuyez sur "Départ différé" pendant plus de trois secondes et le verrouillage enfants est activé ; puis appuyez sur "Départ différé" pour plus de trois secondes ou débranchez pour déverrouiller le verrouillage des enfants.
- Lorsque le lave-linge fonctionne, après avoir programmé le verrouillage des enfants, tous les boutons ne peuvent pas fonctionner sauf le bouton d'alimentation ; une fois le verrouillage de l'enfant programmé, lorsque le lave-linge termine tous les programmes, appuyez sur le bouton d'alimentation pour couper l'alimentation, mais le verrouillage enfant ne se déverrouille pas tout seul. Lorsque le lave-linge fonctionne à nouveau, appuyez sur "Départ différé" pendant plus de dix secondes pour le déverrouiller.
- Lorsque le verrou est actif, si vous souhaitez changer le programme de lavage, veuillez d'abord déverrouiller le verrouillage enfant et redémarrer la machine pour choisir un nouveau programme de lavage ; si vous souhaitez changer la température et la vitesse, veuillez d'abord déverrouiller le verrouillage enfant, appuyez sur le bouton Départ / Pause, et enfin changer la température et la vitesse.

Présentation du programme de lavage

Modèle : SCFL712E

programme	température (° C)	rinçage (temps)	temps (m)	tours (tr / min)	charge maximale	type de tissu
Coton	Froid	2	88	1000	évalué	tissus de coton en général
20°C	20	2	93	1000		
40°C	40	2	104	1000		
60°C	60	2	121	1000		
90°C	90	2	149	1000		
Mix	Froid	2	66	800	≤4kg	tissus de coton / composite en cellulose
40°C 	40	2	78	800		
Eco40-60	40	1	208	1200	évalué	tissus de coton en général
Synthétique	Froid	2	61	1000	≤3kg	composite en cellulose
 40°C	40	2	73	1000		
Délicat	Froid	2	56	800	≤3kg	Gaze / Soie Tissu
 20°C	20	2	59	800		
Nettoyage Tambour	60	2	78	800	—	Normal (Intensif, Économie de temps)
Essorage	—	—	14	1000	évalué	tissus de coton / composite en cellulose
Express 15'	Froid	2	15	1000	≤ 2kg	vêtements pas trop sales et fréquemment utilisés
Rinçage+ Essorage	Froid	2	34	1000	évalué	tissus de coton / composite en cellulose

Remarques :

1. Le temps d'utilisation change selon la pression d'eau, la variété de tissus, la quantité, et la température de l'eau.
2. La différence entre le temps affiche à l'écran et l'utilisation en temps réel se produira.
3. Si la vitesse est trop faible, un mauvais effet de lavage se produira, veuillez prolonger le temps de rinçage.
4. Différents paramètres, différents modèles.
5. Lorsque le programme par défaut est le programme à faible consommation d'énergie, le temps de lavage augmente automatiquement.

Entretien

- Veillez à bien entretenir le lave-linge à laver pour prolonger sa durée de vie.
- Avant tout entretien, veuillez débrancher l'appareil.

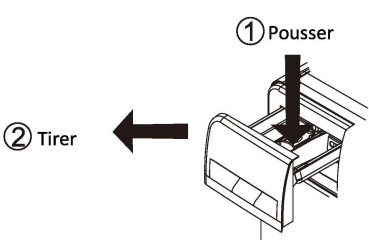
<p>Corps du lave-linge</p> <p>Une fois le lavage terminé, veuillez le nettoyer avec un chiffon doux. S'il y a beaucoup de contamination, veuillez utiliser un détergent ou un savon approprié.</p> <ul style="list-style-type: none">• Ne pas alimenter en eau directement.• N'utilisez pas de poudre de mastic, de diluant, d'essence ou d'alcool pour nettoyer le corps de la machine.	<p>Nettoyage de la boîte de détergent</p> <p>Veillez nettoyer la boîte de détergent régulièrement. Extrayez-la pour la laver avec de l'eau propre, puis insérez-la de nouveau.</p>  <p>The diagram illustrates the process of removing the detergent drawer. A vertical arrow labeled '1 Pousser' points down into the drawer, indicating it should be pushed in. A horizontal arrow labeled '2 Tirer' points to the left, indicating the drawer should be pulled out.</p>
<p>Joint d'étanchéité de la porte</p> <p>Après le lavage, veuillez éliminer la contamination, les déchets de papier et ainsi de suite, et le cas échéant, des corps étrangers.</p>	

Nettoyage de l'accouplement universel (Conseil : une fois tous les six mois)

- Si les déchets s'accumulent, cela se répercutera sur la vitesse d'entrée de l'eau.
1. Enlevez le tube souple du côté de l'accouplement universel.
 2. Enlevez le dispositif de vissage dans le sens de la flèche.
 3. Lavez l'intérieur du dispositif de vissage.
 4. Installez le dispositif de vissage nettoyé avec le tube souple d'entrée.



Nettoyage de la vanne d'admission d'eau (Conseil : une fois tous les six mois)

1. Retirez le tube souple du côté du lave-linge.
2. Enlevez l'élément filtrant de la vanne d'eau.
3. Nettoyez l'élément filtrant avec une brosse à dents.
4. Installez le tube d'entrée souple.



Entretien

Lorsque le lave-linge est gelé

1. Couvrez le robinet d'arrêt et la pièce de raccordement avec une serviette chaude.
2. Nettoyez le tube d'admission et placez-le dans de l'eau à 50 degrés.
3. Versez dans le tambour environ 2 à 3 L d'eau à 50 degrés.
4. Raccordez le tube d'entrée, ouvrez le robinet d'arrêt et démarrez le lave-linge, vérifiez si l'entrée et la sortie sont normales.

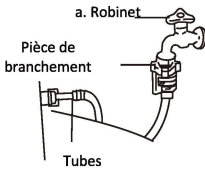

b. Enlevez le tube d'entrée, et mettez-le dans l'eau de 50 degrés.

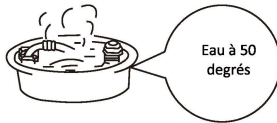

c. Versez dans le tambour environ 2 à 3 L de 50 degrés d'eau.

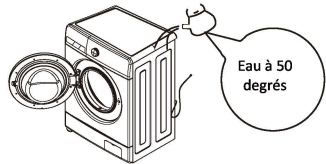

Nettoyage du filtre de la pompe de vidange d'eau (conseil : une fois par mois)

1. Appuyez sur la fixation de la pompe après l'évacuation et la mise hors tension puis ouvrez le couvercle du filtre à eau. (Attention : si de l'eau chaude se trouve à l'intérieur, veuillez continuer quand elle sera froide)
2. Enlevez le filtre dans le sens contraire des aiguilles d'une montre.
3. Lavez le filtre.
4. Dirigez vers la pompe et insérez le filtre, serrez-le dans le sens des aiguilles d'une montre puis serrez le couvercle.

Attention : a. Veuillez bien serrer le filtre pour éviter la fuite,
b. Veuillez ne pas nettoyer pendant le fonctionnement.

Nettoyage du tambour (Conseil : une fois par mois)

Après l'avoir utilisé pendant une période, il peut être sale. Vous pouvez nettoyer l'intérieur et l'extérieur du tambour en actionnant la procédure du tambour.

Attention : veuillez ne pas mettre de chiffons et de détergent lors du nettoyage du tambour.

Variétés de fonctions

Fonction	Description	
Verrouillage enfants	Explication	Afin d'éviter tout mauvais jeu des enfants
	Protection à retirer	Pendant le fonctionnement, appuyez sur Différé pendant plus de 3 secondes, débranchez et appuyez sur Différé pour retirer le verrouillage enfants
Retirer verrou intelligent	Explication	Lorsque l'opération est terminée, si la consommation d'eau est plus élevée, la pompe à eau de vidange doit être mise en service jusqu'au niveau d'eau de la serrure ouverte et s'arrêter.
Compensation de la mise hors tension	Explication	Lorsque l'alimentation est connectée après la mise hors tension, le point initial temporel continuera à partir du point d'arrêt précédent.
Autoverrouillage de la porte	Explication	Après avoir sélectionné le programme, la porte s'est verrouillée automatiquement, 2 minutes après l'opération terminée, le verrouillage s'est déverrouillé.
Nettoyage du tambour	Explication	Pour éliminer les résidus et les germes, veuillez stériliser pour nettoyer le tambour.
Delay	Explication	Appuyez sur DIFFERE pour sélectionner l'heure du lavage, le lave-linge peut faire un pré-retard de 3 heures. 6 heures. 9 heures. 12 heures. 15 heures. 18 heures.

Avertissement avant lavage

1. Identification du guide de lavage

- Veuillez consulter l'identification du guide de lavage des vêtements, qui montre la texture des tissus et la méthode de lavage.

2. Classification de lavage

- Veuillez laver des vêtements de la même texture, à la même température de l'eau et la même vitesse et procédure de lavage, veuillez trier les vêtements de couleur foncée et les vêtements blancs. Triez les tissus colorés de coton, sinon les tissus blancs seraient décolorés. Si possible, évitez de laver des chiffons hautement contaminés avec des chiffons propres.
- Le degré de pollution (sérieux, modéré, léger) classifie des vêtements et lavage selon le degré.
- couleur (blanc, couleur claire, couleur foncée) classifiez-les avant de les laver.
- velours : classer le blanc et le et le coloré.
(facile à tomber, facile à être collé)

3. Remarques

- Lorsque vous mettez des vêtements petits et grands ensemble, mettez les grands en premier et ils doivent être moins de la moitié du total des vêtements. Veuillez ne pas laver un seul chiffon, car il peut causer le déséquilibre.
- Veuillez ajouter un ou deux vêtements similaires.
- Les petits vêtements comme les bas de soie et les mouchoirs doivent être mis dans des sacs en filet prévus pour le lavage. Avant de laver le soutien-gorge avec des bagues en acier, veuillez enlever les bagues. Si cela ne vous convient pas, veuillez les mettre dans des sacs en filet pour empêcher le soutien-gorge de glisser dans l'espace entre les cuves internes et externes.

- Veuillez vous assurer qu'il n'y a rien dans les poches des vêtements à laver. Des clous, des épingles à cheveux, des allumettes, un stylo, une pièce de monnaie et une clé endommageront votre lave-linge et vos vêtements.
- Fermez les fermetures éclairs de tous les vêtements, fixez les boutons et accrochez et attachez toute ceinture lâche, assurez-vous que les autres vêtements ne peuvent pas être endommagés par eux.
- Veuillez utiliser initialement de l'eau avec un peu de détergent pour laver les pièces avec trop de taches, comme le col et les poignets, qui peuvent rendre les vêtements plus propres.
- Vérifiez les joints de porte et assurez-vous qu'ils ont propres.
- Assurez-vous qu'il n'y a rien dans la cuve avant lavage.
- Assurez-vous qu'il n'y a pas de tissu coincé dans le joint d'étanchéité de la porte afin d'éviter que les chiffons et le joint lui-même ne soient endommagés.

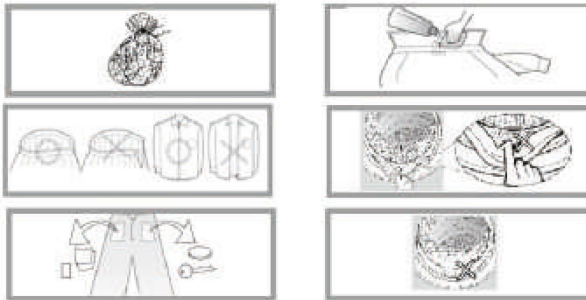

Conditions sans faute

La porte ne peut pas s'ouvrir.	<ul style="list-style-type: none"> • Le programme est en cours d'exécution. • Des vêtements sont coincés entre la porte et les joints.
Il y a une odeur.	<ul style="list-style-type: none"> • Il peut y avoir une odeur de caoutchouc car certains composants sont faits en caoutchouc.
(Il y a trop peu d'eau pour laver et rincer.)	<ul style="list-style-type: none"> • Le lave-linge à rouleaux n'a besoin que d'un peu d'eau pour fonctionner.
Aucune entrée d'eau.	<ul style="list-style-type: none"> • Le robinet est-il allumé ? • Le tube d'entrée est-il gelé ? • Les filtres sont-ils bloqués ?
L'eau arrive à mi-chemin	<ul style="list-style-type: none"> • Si le niveau d'eau diminue, le lave-linge s'approvisionnera en eau automatiquement.

L'eau sort lors du lavage.	<ul style="list-style-type: none"> • Vérifiez si le détergent ajouté contient trop de bulles.
Changements de temps restants	<ul style="list-style-type: none"> • Si les vêtements sont décentrés lors de l'essorage, le temps de rotation s'étendra pour corriger l'écart.
L'essorage émet un bruit anormal.	<ul style="list-style-type: none"> • Vérifiez si la ligne d'alimentation touche l'armoire. • Les boulons de transport ont-ils été démontés ? • Y-a-t-il des épingles à cheveux ou des pièces de monnaie dans le rouleau ?
Le lave-linge ne peut pas fonctionner après la panne d'électricité.	<ul style="list-style-type: none"> • Il cessera de fonctionner après la panne d'électricité. Une fois l'alimentation rétablie, le lave-linge ne peut toujours pas continuer à fonctionner. Veuillez appuyer sur le bouton d'alimentation et réinitialiser le programme.

Guide de dépannage

Problème	Etat de l'indicateur lumineux				points de contrôle	solutions
	Verrouillage enfants	Lavage	Rinçage	Essorage		
Arrivée d'eau	flash	lumière	éteindre	éteindre	<ul style="list-style-type: none"> • Avez-vous vérifié si le robinet est fermé ? • L'alimentation en eau est-elle coupée ou la pression d'eau est-elle trop basse ? • Les tubes d'arrivée d'eau sont-ils gelés ? • Les filtres sont-ils bloqués ? 	Ouvrez le robinet d'arrêt. Veuillez patienter. Utilisez de l'eau chaude pour dégeler les tubes. Sortez les filtres et nettoyez-les.
Débit d'eau	flash	éteindre	lumière	éteindre	<ul style="list-style-type: none"> • Les tubes de sortie sont-ils placés trop haut ? • Les tubes de sortie sont-ils gelés ? • Les tubes de sortie sont-ils bloqués ? • L'évacuation du plancher est-elle bloquée ? 	Veuillez ranger les tubes de sortie et vous assurer que la hauteur ne dépasse pas 1 M. Utilisez de l'eau chaude pour dégeler les tubes. Retirez les corps étrangers et draguer les tubes. Nettoyez le drain du plancher.
Problème de porte	flash	éteindre	éteindre	lumière	<ul style="list-style-type: none"> • Vérifiez si le démarrage du lave-linge se fait sans bien fermer la porte. 	Assurez-vous que la porte est vraiment fermée
Problèmes d'essorage	flash	lumière	éteindre	lumière	<ul style="list-style-type: none"> • Avez-vous vérifié si le boulon de carrosserie est desserré ? • La machine est-elle placée fermement ? • Les vêtements sont-ils trop petits ou légers ? • Les contre-écrous sont-ils serrés sous les pieds ? 	Démontez le boulon de carrosserie. Placez la machine sur un terrain stable. Ajoutez plus de vêtements. Serrez les contre-écrous.
Eau continue	flash	lumière	lumière	éteindre	Fermez le robinet d'arrêt, débranchez la prise et faites-appel au service après-vente.	
Pas de chauffage	flash	lumière	lumière	lumière	Veuillez tirer la prise et faire appel au service après-vente	
lorsque la cuve de lavage ne marche pas.	flash	éteindre	éteindre	éteindre	Fermez le robinet d'arrêt, débranchez la prise et faites-appel au service après-vente.	
Trop de mousse					<ul style="list-style-type: none"> • Avez-vous vérifié si trop de détergent a été ajouté ? 	Ajoutez une quantité raisonnable de détergent. Utilisez le détergent correctement.

Caractéristiques techniques

Référence	SCFL712E
Capacité de lavage nominale	7,0 kg
Capacité d'essorage nominale	7,0 kg
Tension nominale	220-240V~, 50Hz
Puissance de lavage nominale	300W
Puissance d'essorage nominale	500W
Puissance de chauffage nominale	1500W
Puissance maximale	1750W
Vitesse d'essorage maximale	1200 tr / mn
Pression de l'eau	0,03-1,0 Mpa

FICHE TECHNIQUE RELATIVE AU RÈGLEMENT SUR L'ÉTIQUETAGE ÉNERGÉTIQUE: 2019/2014/UE

La fiche d'information sur le produit selon le règlement UE n ° 2019/2014 L'étiquetage énergétique des appareils lave-linge se trouve sous l'URL ou le code QR indiqué sur l'étiquette énergétique.

SCFL712E URL: <https://eprel.ec.europa.eu/qr/1489917>

Référence du modèle **SCFL712E**

FICHE TECHNIQUE RELATIVE AU RÈGLEMENT SUR L'ÉTIQUETAGE ÉNERGÉTIQUE: 2019/2014/UE

Paramètre	Valeur		Paramètre	Valeur	
Capacité nominale ^(a) (kg)	7,0		Dimensions en cm	Hauteur	85
				Largeur	48
				Profondeur	56
IEE _w ^(a)	90,6		Classe d'efficacité énergétique ^(a)	E	
Indice d'efficacité de lavage ^(a)	1,031		Efficacité de rinçage (g/kg) ^(a)	5,0	
Consommation d'énergie en kWh par cycle, sur la base du programme « eco 40-60 ». La consommation réelle d'énergie dépend des conditions d'utilisation de l'appareil.	0,781		Consommation d'eau en litres par cycle, sur la base du programme « eco 40-60 ». La consommation d'eau réelle dépend des conditions d'utilisation de l'appareil et de la dureté de l'eau.	45	
Température maximale à l'intérieur du textile traité ^(a) (°C)	Capacité nominale	39	Taux d'humidité résiduelle ^(a) (%)	53,9	
	Moitié	30			
	Quart	31			

Vitesse d'essorage ^(a) (t/m)	Capacité nominale	1200	Classe d'efficacité d'essorage ^(a)	B ^(c)
	Moitié	1200		
	Quart	1200		
Durée du programme ^(a) (h:min)	Capacité nominale	3:24	Type	en pose libre
	Moitié	2:42		
	Quart	4:22		
Émissions de bruit acoustique dans l'air ^(a) [dB(A) re 1 pW]	76		Classe d'émissions de bruit acoustique dans l'air ^(a) (phase d'essorage)	B ^(c)
Mode arrêt (W)	0,50		Mode veille (W)	N / A
Démarrage différé (W) (le cas échéant)	4,00		Mode veille avec maintien de la connexion au réseau (W) (le cas échéant)	N / A

Durée minimale de la garantie offerte par le fournisseur ^(b):

Ce produit a été conçu pour libérer des ions argent au cours du cycle de lavage

NON

Informations supplémentaires:

Lien internet vers le site web du fournisseur où se trouvent les informations visées à l'annexe II, point 9, du règlement (UE) 2019/2023 ⁽¹⁾ de la Commission ^(b):

^(a) Pour le programme « eco 40-60 ».

^(b) Les modifications de ces éléments ne sont pas considérées comme pertinentes aux fins de l'article 4, paragraphe 4, du règlement (UE) 2017/1369.

^(c) Si la base de données sur les produits génère automatiquement le contenu définitif de cette cellule, le fournisseur ne consigne pas ces données.

Informations à inclure dans la documentation technique des lave-linge ménagers

PARAMÈTRE	UNITÉ	VALEUR
Capacité nominale pour le programme « eco 40-60 », par intervalles de 0,5 kg (c)	kg	7
Consommation d'énergie du programme « eco 40-60 » à la capacité nominale ($E_{W,full}$)	kWh/cycle	1,180
Consommation d'énergie du programme « eco 40-60 » à la moitié de la capacité nominale ($E_{W,½}$)	kWh/cycle	0,720
Consommation d'énergie du programme « eco 40-60 » au quart de la capacité nominale ($E_{W,¼}$)	kWh/cycle	0,580
Consommation d'énergie pondérée du programme « eco 40-60 » (E_w)	kWh/cycle	0,870
Consommation d'énergie standard du programme « eco 40-60 » (SCE_w)	kWh/cycle	0,862
Indice d'efficacité énergétique (IEE_w)	—	100,9
Consommation d'eau du programme « eco 40-60 » à la capacité nominale ($W_{W,full}$)	L/cycle	50,0
Consommation d'eau du programme « eco 40-60 » à la moitié de la capacité nominale ($W_{W,½}$)	L/cycle	46,0
Consommation d'eau du programme « eco 40-60 » au quart de la capacité nominale ($W_{W,¼}$)	L/cycle	36,0
Consommation d'eau pondérée (W_w)	L/cycle	45
Indice d'efficacité de lavage du programme « eco 40-60 » à la capacité nominale (I_w)	—	1,031
Indice d'efficacité de lavage du programme « eco 40-60 » à la moitié de la capacité nominale (I_w)	—	1,031
Indice d'efficacité de lavage du programme « eco 40-60 » au quart de la capacité nominale (I_w)	—	1,031
Efficacité de rinçage du programme « eco 40-60 » à la capacité nominale (I_R)	g/kg	5,0
Efficacité de rinçage du programme « eco 40-60 » à la moitié de la capacité nominale (I_R)	g/kg	5,0
Efficacité de rinçage du programme « eco 40-60 » au quart de la capacité nominale (I_R)	g/kg	5,0

FICHE TECHNIQUE RELATIVE AU RÈGLEMENT SUR L'ÉTIQUETAGE ÉNERGÉTIQUE: 2019/2014/UE

La fiche d'information sur le produit selon le règlement UE n ° 2019/2014 L'étiquetage énergétique des appareils lave-linge se trouve sous l'URL ou le code QR indiqué sur l'étiquette énergétique.

SCFL712E URL: <https://eprel.ec.europa.eu/qr/1489917>

Relation entre l'étiquette énergétique 1061/2010/UE et la nouvelle étiquette énergétique 2019/2014/UE

L'étiquette actuelle 1061/2010/UE utilise le système d'étiquetage A+++/D, devenu moins efficace. L'échelle mixte de l'étiquette comportant de nombreux « + » n'est plus transparente et la majorité des produits sont déjà dans les 2 à 3 premières classes aujourd'hui.

Par conséquent, l'Union européenne a révisé et optimisé l'étiquette en fonction des besoins des utilisateurs. La nouvelle étiquette énergétique 2019/2014/UE contiendra uniquement les classes énergétiques A à G. Les niveaux des classes seront régulièrement mis à jour.

Quelles sont les principales différences entre l'ancienne et la nouvelle étiquette ?

- Une échelle uniforme de A à G est utilisée pour tous les produits. Il n'y aura plus d'extension aux classes A+
- Le coin supérieur droit de l'étiquette contient un code QR qui procure un lien direct vers la base de données d'étiquettes de la Commission européenne, assurant la transparence et facilitant la surveillance des marchés par les autorités nationales.

- La consommation énergétique des produits est indiquée de manière plus visible et uniforme dans la section centrale de l'étiquette.

- La partie inférieure de l'étiquette contient différents pictogrammes qui informent sur certaines caractéristiques du produit. Plusieurs pictogrammes sont identiques à ceux de l'ancienne étiquette, certains ont été révisés et quelques-uns ont été nouvellement ajoutés.

Garantie du produit et pièces de rechange disponibles

Selon les termes de la garantie du fabricant applicable au lieu, l'utilisation du Service à la clientèle est gratuite. La durée minimale de la garantie (garantie du fabricant pour les consommateurs privés) dans l'Espace Economique Européen est de 2 ans selon les termes de garantie applicable au lieu. Les conditions de garantie n'affectent pas les autres droits ou réclamations détenus par vous-même en vertu de la législation locale.

Des informations détaillées sur la période de garantie et les conditions de garantie dans votre pays sont disponibles auprès du service à la clientèle, de votre revendeur ou de notre site Web. Les pièces de rechange d'origine fonctionnelles selon la directive écoconception correspondante peuvent être obtenues auprès du service à la clientèle pendant une période d'au moins 4 ans à compter de la date de mise sur le marché de votre appareil dans l'Espace économique européen.

Pour plus de spécifications techniques sur l'agent de réparation et pour commander des pièces de rechange, veuillez vous rendre sur: <https://www.schneiderconsumer.com>

Service après-vente

Pour une intervention technique en raison d'un dysfonctionnement, contactez-nous au 04 88 78 59 99. Pour obtenir les informations sur les produits ou le commandant des pièces détaillées, veuillez appeler le 01 61 44 02 70 et choisir l'option appropriée.

EXCLUSIONS DE GARANTIE :

La garantie ne couvre pas les pièces d'usure du produit, ni les problèmes ou les dommages résultant de :

- (1) détériorations superficielles dues à l'usure normale du produit ;
- (2) défauts ou détériorations dus au contact du produit avec des aliments ou des liquides et dus à la corrosion provoquée par la rouille ou de présence d'insectes ;
- (3) tout incident, abus, utilisation impropre, modification, démontage ou réparation non autorisés ;
- (4) toute opération impropre d'entretien, utilisation non conforme aux instructions concernant le produit ou branchement à une tension incorrecte ;
- (5) toute utilisation d'accessoires non fournis ou approuvés par le fabricant.

La garantie sera annulée en cas d'élimination de la plaque signalétique et/ou du numéro de série du produit.

MISE AU REBUT



La directive Européenne 2012/19/UE sur les Déchets des Equipements Electriques et Electroniques (DEEE), exige que les appareils ménagers usagés ne soient pas jetés dans le flux normal des déchets municipaux. Les appareils usagés doivent être collectés séparément afin d'optimiser le taux de récupération et le recyclage des matériaux qui les composent et réduire l'impact sur la santé humaine et l'environnement.

Le symbole de la poubelle barrée est apposé sur tous les produits pour rappeler les obligations de la collecte séparée. Les consommateurs devront contacter les autorités locales ou leur revendeur concernant la démarche à suivre pour l'enlèvement de leur appareil.

Informations sur la signification du marquage de conformité 

Le marquage CE indique que le produit répond aux principales exigences des Directives Européenne 2014/35/UE (Basse Tension), 2014/30/EU (Compatibilité Electromagnétique), 2011/65/UE (Réduction de l'emploi de certaines substances dangereuses dans les EEE).

Pièces détachées et accessoires

Les pièces détachées et accessoires pour votre appareil sont disponibles sur notre site dédié www.expercure.fr

Lorsque vous commandez des pièces, merci d'indiquer le modèle de votre appareil.



Points de collecte sur www.quefairedemesdechets.fr
Privilégiez la réparation ou le don de votre appareil !

ATENCIÓN

- Este aparato no está previsto para su uso por parte de personas con discapacidad (física, sensorial o mental) —sin experiencia ni el conocimiento necesario del aparato— a menos que hayan sido informadas sobre cómo usarlo por parte de una persona responsable de su seguridad.
- Se debe vigilar a los niños, de manera de garantizar que no jueguen con el electrodoméstico.
- Este aparato puede ser utilizado por niños a partir de los 8 años y personas con discapacidad (física, sensorial o mental), sin experiencia ni conocimientos, siempre que estén debidamente supervisados, hayan recibido las instrucciones adecuadas o hayan sido informados sobre los riesgos que entraña el uso del aparato. Los niños no deben

jugar con el aparato. Los niños sin supervisión no deben realizar la limpieza ni el mantenimiento.

- Los niños de menos de 3 años no deben estar en las proximidades del aparato a menos que estén debidamente supervisados.
- Si el cable de alimentación está dañado, su reparación debe correr a cargo del fabricante, su servicio técnico o una persona cualificada y, así, evitar cualquier peligro.
- **ATENCIÓN:** Para evitar cualquier peligro debido a un reinicio accidental de la protección térmica, este aparato no se debe alimentar a través de un dispositivo de conmutación externo —como un temporizador— ni conectarse a un circuito sujeto al encendido y apagado regular por parte de un servicio público.
- Los nuevos conjuntos de conductos flexibles que se suministran con el

aparato deben usarse obligatoriamente, por lo que los antiguos deben reemplazarse.

Instrucciones obligatorias de seguridad

- **Para evitar lesiones al usuario y otras personas, así como daños a la propiedad, observe las instrucciones de seguridad.**



Advertencias

- **Riesgo de descarga eléctrica.**
 - 1. Utilice una corriente de 220 V-240 V, por encima de 10 A con toma de tierra dedicada.**
 - 2. La conexión y desconexión a la toma debe realizarse sujetando el enchufe del cable de alimentación; no tire de este para desconectar. No utilice el cable de alimentación si está dañado. Si el enchufe del cable de alimentación está sucio, límpielo con un paño seco de forma oportuna.**
 - 3. No conecte ni desconecte el enchufe de la toma con las manos mojadas.**
 - 4. Retire el enchufe de la toma antes de realizar cualquier tarea de reparación o limpieza.**

- **Riesgo de incendio y fuga de corriente.**

1. **No deje la lavadora cerca de una llama. Tampoco debe encender cigarrillos, velas ni materiales volátiles en su proximidad.**

2. **Evite verter agua sobre el panel de control de la lavadora.**

3. **No coloque la lavadora en el exterior o en lugares húmedos.**

4. **Haga reparar la bomba de drenaje y asegúrese de que el desagüe no esté obstruido.**

- **Riesgo de alta temperatura**

1. **Al lavar con agua caliente, el vidrio de la ventanilla se calienta. Evite tocar el vidrio de la ventanilla y, en especial, mantenga alejados a los niños.**

2. **Al abrir la puerta tras un lavado con agua caliente, espere hasta que la**

puerta se desbloquee automáticamente y que la temperatura descienda a un nivel que sea seguro.

- **Riesgo de lastimarse.**

1. **Tras desembalar, ocúpese de la caja de cartón, de manera de evitar que los niños la toquen o se introduzcan algún trozo en la boca.**

2. **No permita que los niños jueguen con la lavadora o se suban sobre ella.**

3. **Después de cada uso, cierre la puerta para evitar que los niños puedan acceder al tambor.**

- **Riesgo de lesiones**

1. **No coloque objetos pesados sobre la lavadora.**

2. **Pida ayuda si desea trasladar la máquina a otro lugar.**

3. **No encargue la reparación de la máquina a personas no calificadas.**

- **Riesgo de dañar la ropa**

1. No lave prendas impermeables como chubasqueros, ropas rellenas de plumas ni sacos de dormir.

2. Lave únicamente prendas aptas para el lavado; en caso de duda, consulte las instrucciones.

- **Riesgo de explosión**



1. No lave paños impregnados de queroseno, gasolina, diluyente ni productos inflamables.

2. No utilice la lavadora si sospecha que hay una fuga de gas.

- **Al retirar el enchufe de la toma, el mecanismo de cierre se desbloquea, incluso si la lavadora está llena de agua. En consecuencia, verifique el nivel de agua en el interior antes de desbloquear la puerta con vistas a evitar cualquier pérdida innecesaria.**

Nombre de la pieza

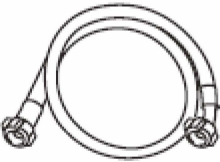
Característica de las piezas adjuntas

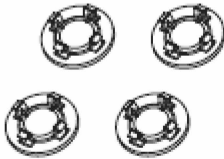
Manual de usuario	Tubo de alimentación de agua	Llave	Armillas de transporte
			

Nombre del elemento

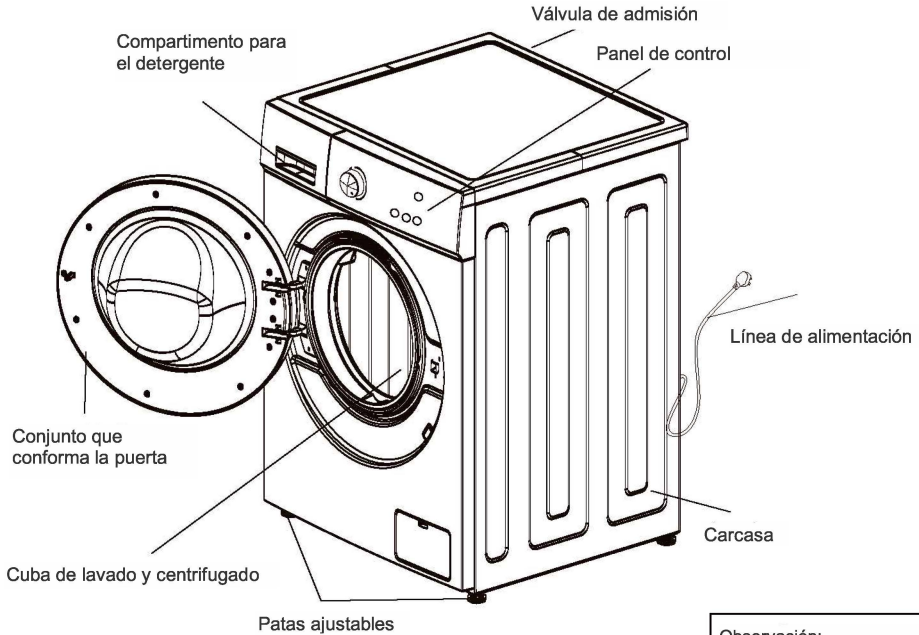

La imagen anterior no es restrictiva.
¡Los datos detallados se deben basar en el producto real!

Observación:

1. Es posible que se drene algo de agua al usarla por primera vez. Es algo normal, ya que se trata del agua residual proveniente de la prueba de rendimiento.
2. Después de cada uso, desenchufe la toma y cierre el grifo de agua para evitar el riesgo de una inundación o un incendio.

Instrucciones de instalación

- Asegúrese de que la temperatura del lugar donde se instale o coloque la lavadora sea superior a 0 °C o póngala en el exterior.
- Coloque la lavadora debidamente observando las normas pertinentes.
- Asegúrese de que haya una buena ventilación en la parte inferior de la lavadora en caso de colocarla sobre una alfombra.
- Evite realizar la instalación en lugares con demasiados insectos. El entorno debe estar limpio, ya que los daños causados por las cucarachas y otros insectos anulan la garantía.
- Esta lavadora no está diseñada para ser encastrada.

Armellas de transporte

La lavadora tiene instaladas varias armellas de transporte para evitar daños durante su traslado.

Desmontaje de las armellas de transporte

1. Para evitar daños internos durante el transporte, se han colocado 4 armellas.
 - Antes de utilizar la lavadora, retire las armellas de transporte (consulte la imagen 1). De no retirar las armellas, se producirán vibraciones violentas, ruidos y otros problemas.
2. Utilice la llave provista para aflojar las 4 armellas (consulte la imagen 2).
3. Gire levemente la goma de cada armella, retire las armellas y guárdelas al igual que la llave (consulte la imagen 3).
- Las armellas se deben volver a colocar en caso de tener que transportar la lavadora posteriormente.
4. Utilice los topos provistos para sellar los agujeros de los tornillos (consulte la imagen 4).

Imagen 1



Imagen 3

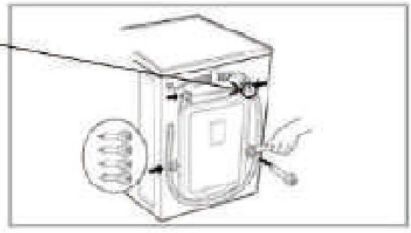

Nota: no desmonte el dispositivo que fija el tubo de drenaje.

Imagen 2



Imagen 4



Condiciones necesarias para la colocación

Ajuste horizontal:

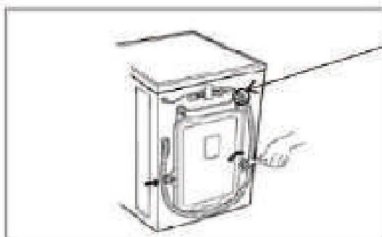
- el ángulo de inclinación debe ser inferior a 1°.

Toma

- La distancia entre cualquiera de los lados de la lavadora y la toma de corriente no debe ser superior a 1,5 m.
- No conecte demasiados aparatos eléctricos en una sola toma.
- Limpieza del entorno
- Asegúrese de que el entorno esté limpio (suelo, paredes y puertas).
- Coloque la lavadora sobre un suelo duro, estable y con drenaje. Evite suelos suaves o de madera.
- No cargue la lavadora en exceso, de manera de no afectar negativamente su funcionamiento.

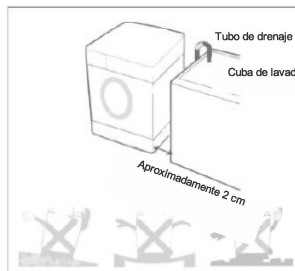

Observación:

Conexión del cable de alimentación

1. No utilice alargaderas ni dispositivos de tomas múltiples.
 2. Si observa algún daño en las líneas eléctricas, encargue la reparación a un profesional.
 3. Después de utilizar la lavadora, desenchúfela y cierre el grifo.
 4. Enchufe la lavadora a una toma con puesta a tierra de conformidad con los principios de cableado.
 5. Coloque la lavadora en un lugar en el que sea fácil enchufarla y desenchufarla.
- Póngase en contacto con el centro de reparación para solicitar la reparación de su lavadora.
 - No coloque la lavadora en un lugar con temperaturas bajo cero. Los tubos se congelarían y se romperían. Además, una temperatura bajo cero dañaría el control de programas.
 - Si ha trasladado la lavadora desde un entorno a una temperatura inferior a 0 °C, espere algunas horas para que alcance la temperatura ambiente antes de ponerla en marcha.

Puesta a tierra

- Toda lavadora debe contar con un dispositivo de puesta a tierra. Así, en caso de un problema de tensión, se reduce el riesgo de descarga eléctrica del aparato. El cable del aparato cuenta con un hilo y una toma de puesta a tierra. El enchufe con puesta a tierra debe conectarse a una toma apropiada. Si desea saber si la lavadora está debidamente conectada a tierra, póngase en contacto con un profesional del centro de reparación. Si el enchufe no es apto para la toma, no lo cambie usted mismo.
- En caso de que su lavadora emita humo o mal olor, corte la alimentación y póngase en contacto con el personal de mantenimiento profesional.

Conecte la lavadora al grifo. Se recomienda utilizar una tubería nueva en lugar de una envejecida.

Para garantizar la calidad, se han realizado pruebas de inyección de agua antes de autorizar la salida de la lavadora de la fábrica, por lo que es posible que haya agua residual en el interior del compartimento de lavado, así como en el sello y en el panel de la puerta, algo totalmente normal.

Conexión al grifo

1. La presión de agua de entrada debe oscilar entre 30 kPa y 1000 kPa.
 2. Evite raer la rosca del tornillo al conectar el tubo de entrada a la válvula.
 3. Instale un regulador de presión si la presión del agua de entrada supera los 1000 kPa.
 - Se suministran dos juntas en los conectores de los dos extremos del tubo para evitar fugas de agua.
- Abra el grifo y compruebe que no haya fugas a la altura de los conectores.
 - Revise el tubo regularmente. Cámbielo si fuera necesario.
 - Asegúrese de que el tubo no esté dañado ni se enrolle sobre sí mismo.

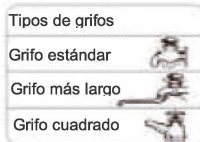

Conexión de los tubos de entrada y de los grifos

<p>1 Revise las juntas de goma en ambos extremos del tubo. Inserte una junta de goma en cada uno de los conectores roscados del tubo para evitar fugas.</p>	<p>2 Conecte los tubos de alimentación de agua a los grifos firmemente con la mano, luego dé 2/3 de vuelta con unos alicates. - Conecte el tubo azul al grifo del agua.</p>
<p>Junta de goma</p> <p>Tubo de agua (Para la entrada de agua en la lavadora)</p>	<p>ATENCIÓN</p> <ul style="list-style-type: none"> • Evite apretar demasiado. Un acoplamiento inapropiado podría causar daños.
<p>3 Después de haber conectado el tubo de entrada del agua a los grifos, abra los grifos para que salgan las sustancias extrañas (suciedad, arena o serrín) de los conductos del agua. Deje que el agua fluya a un cubo y compruebe la temperatura.</p>	<p>4 Conecte el tubo de alimentación de agua apretando con la mano. A continuación, apriete 2/3 más con una llave.</p>
	<p>Entrada de agua</p> <p>ATENCIÓN</p> <ul style="list-style-type: none"> • No apriete demasiado los tubos. Si los aprieta demasiado podría dañar las válvulas y provocar fugas y daños materiales.
<p>5 Abra el grifo y compruebe que no haya fugas. Si sale agua, repita los pasos del 1 al 4.</p>	

- Esta lavadora ha sido diseñada para su uso en el hogar, por lo que no la debe instalar en barcos, camiones ni aviones.
- Cierre el grifo si no va a utilizar el aparato durante algún tiempo (por ejemplo, durante las vacaciones).
- Desenchufe y desactive la función de bloqueo para evitar que algún niño se quede atrapado en el interior.
- Los materiales de embalaje (por ejemplo, plásticos, gomaespuma, etc.) pueden poner en peligro la seguridad de los niños, ya que entrañan un riesgo de asfixia, entre otros riesgos.

Atención:

MANTENGA TODOS LOS MATERIALES DE EMBALAJE FUERA DEL ALCANCE DE LOS NIÑOS.

Instalación del tubo de drenaje

- Fije el tubo de drenaje ayudándose con una cuerda de sujeción.
- Para evitar daños o fugas, asegúrese de colocar correctamente el tubo de drenaje.
- Para evitar el desagüe, la altura del tubo de drenaje debe estar comprendida entre 0,85 m y 1,25 m. Además, el borne del tubo no debe entrar en contacto con el agua.
- Si el tubo de drenaje es demasiado largo, no fuerce su entrada en el aparato, ya que se producirían ruidos extraños. Consulte el esquema a continuación.

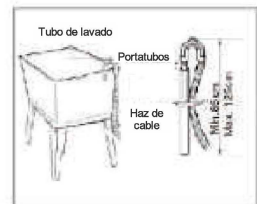
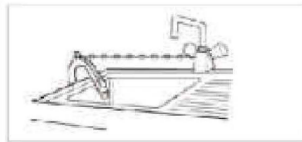

Instrucciones para la instalación del tubo

Ajuste horizontal

- Para evitar ruidos y vibraciones a causa del desnivel de la lavadora, colóquela en una esquina de la habitación, preferiblemente.
- Si el suelo no está nivelado, ajuste las patas regulables (no coloque trozos de madera ni nada similar). Asegúrese de que las cuatro patas estén en contacto con el suelo y que la lavadora esté nivelada.



- **Ajuste de las patas regulables**
Ajuste las patas regulables para asegurarse de que la lavadora esté bien equilibrada y que se apoye debidamente sobre el suelo. Realizada la estabilización, apriete la contratuerca para fijarlas. No coloque la lavadora en una plataforma a mayor altura que el suelo, de manera que no se caiga debido a algún accidente.
- **Verificación diagonal**
Al aplicar una fuerza descendente en diagonal a la lavadora, esta no debe temblar. Es necesario verificar ambas diagonales y, si la lavadora tiembla, reajustar las patas regulables.

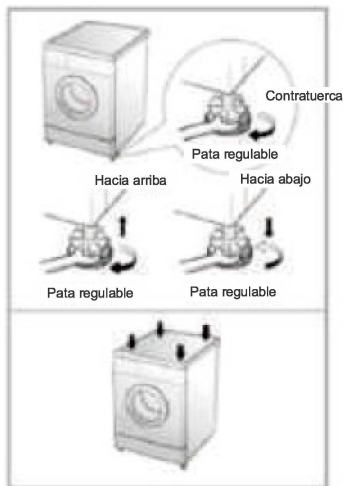

Modos de bloqueo y desbloqueo de la puerta

BLOQUEO DE LA PUERTA

- Una vez puesta en marcha la lavadora, la puerta se bloqueará automáticamente, iluminándose el piloto y la imagen de «PUERTA BLOQUEADA» en el panel.

Desbloqueo de la puerta

- Estando encendido el indicador de «PUERTA BLOQUEADA», pulse «Inicio/Pausa» durante el LAVADO/DESAGÜE para detener el tambor. Espere alrededor de 2 minutos, hasta que la puerta se desbloquee automáticamente.
- Si la espuma se desborda al abrir la puerta durante el funcionamiento, límpiela con una toalla.
- No es posible abrir la puerta durante el funcionamiento si la temperatura es demasiado elevada.
- No es posible abrir la puerta durante el funcionamiento si el nivel de agua es demasiado alto.

Modo de uso del compartimento del detergente

Detergente sintético en polvo



- Disuelva el detergente (por ejemplo, en caso de usar trozos de jabón) antes de introducirlo en el compartimento para el detergente.

Detergente líquido Lejía



- Utilice un detergente menos espumante.
- Utilice el doble de cantidad de agua para disolver el detergente concentrado antes de meterlo en el compartimento del detergente.

Suavizante



- Añada el suavizante antes del lavado, este llegará al tambor automáticamente durante el último ciclo.
- En caso de usar suavizante concentrado, dilúyalo con la cantidad de agua adecuada.
- No sobrepase la marca «MAX».

Detergente de prelavado



- Vierta un detergente suave, tras seleccionar la función de prelavado, si la ropa está demasiado sucia.

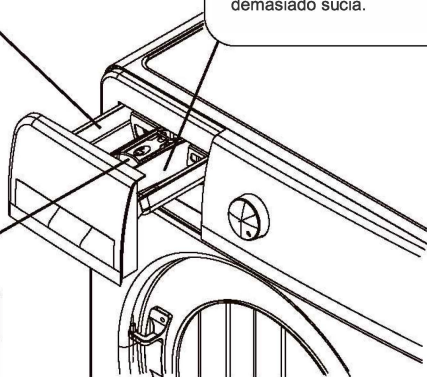

- Utilice un detergente específico para lavadoras.
- No utilice demasiado detergente, de manera de evitar un exceso de espuma que pueda afectar la calidad del lavado y causar un funcionamiento anómalo.
- Seleccione el detergente en función de los tejidos, los colores, la temperatura del agua y la suciedad.
- Utilice detergentes para lavar que no dañen el medioambiente.

Instrucciones de uso del detergente en función de las diferentes temperaturas

- Para lavar la ropa blanca muy sucia, recomendamos usar el programa para algodón a 60 °C o más y un detergente en polvo normal (concentrado) que contenga agentes blanqueadores y que posibilite la obtención de excelentes resultados a temperaturas medias/altas.
- Para lavar entre 40 y 60 °C, el tipo de detergente utilizado debe ser apropiado para el tipo de tejido y el grado de suciedad.
Los polvos normales son convenientes para los tejidos blancos o de colores muy sucios, mientras que los detergentes líquidos o los polvos «protectores del color» son convenientes para los tejidos de colores ligeramente sucios.
- Para lavar a temperaturas inferiores a 40 °C, recomendamos usar detergentes líquidos o detergentes específicamente etiquetados como apropiados para el lavado a baja temperatura.

Presentación de las funciones del panel de control

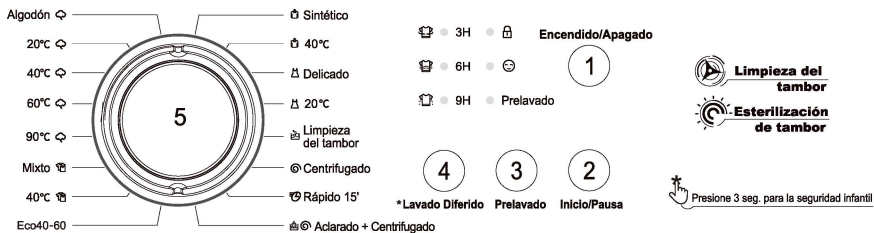

La imagen de arriba es solo para fines ilustrativos.

1. Botón de encendido/apagado

- Para encender/apagar.
- Cuando se complete el procedimiento, presione el botón para apagar la alimentación.

2. Botón Inicio/Pausa

- Pulse este botón para iniciar un programa de lavado
- Presione este botón para pausar el programa, presione nuevamente para continuar.

3. Botón de prelavado

- Si la ropa o los paños están demasiado sucios, puede elegir esta opción antes de lavarlos.

4. Botón de inicio retrasado

Cuando utiliza la función "Inicio retrasado" para el lavado, puede retrasar el inicio de su programa de lavado.

- El tiempo de lavado diferido es desde el inicio del lavado hasta el final del lavado.
- Debe usar la función de inicio diferido después de seleccionar el programa y antes de presionar el botón "Inicio/Pausa".

Presione "Inicio retrasado"	Función
1 vez	Retrasar el inicio del programa de lavado seleccionado en 3 horas (se enciende el indicador luminoso 3h)
2 vez	Retrasar el inicio del programa de lavado seleccionado en 6 horas (se enciende la luz indicadora de 6h)
3 vez	Retrasar el inicio del programa de lavado seleccionado en 9 horas (se enciende el indicador de 9h)
4 vez	Retrasar 12 horas el inicio del programa de lavado seleccionado (LED 3h + 9h encendido)
5 vez	Retrasar 15 horas el inicio del programa de lavado seleccionado (LED 6h + 9h encendido)
6 vez	Retrasar 18 horas el inicio del programa de lavado seleccionado (LED 3h + 6h + 9h encendido)
7 vez	Cancelar la función de inicio retrasado

5. Botón de selección de programa

- Seleccione el programa según la variedad y suciedad de los tejidos.

6. Botón de bloqueo para niños

La función de "bloqueo para niños" permite bloquear el panel de control para evitar el mal uso por parte de los niños. Cómo activar/desactivar esta función:

- Pulse el botón "inicio diferido" durante 3 s.

7. Indicador de estado

- **Lavado:** este icono indica el estado del ciclo de lavado.
- **Enjuague:** este ícono indica el estado del ciclo de enjuague.
- **Centrifugado:** este icono indica el estado del ciclo de centrifugado.
- **Bloqueo de puerta:** este icono indica el estado de bloqueo de la puerta.
- **Bloqueo para niños:** el ícono superior izquierdo muestra el estado abierto del bloqueo para niños, el lado derecho muestra el estado de cierre del bloqueo para niños.

- 3H, 6H y 9H: Este icono indica que la lavadora puede diferir el lavado en 3, 6, 9, 12 (3 + 9), 15 (6 + 9) o 18 (3+ 6 + 9) horas.

Presentación de las funciones y del programa

Lavado de la ropa de uso diario

1. Preparación
 - Abra la puerta, introduzca la ropa y cierre.
 - Abra el compartimento para el detergente, vierta el detergente y cierre el compartimento.
 - Conecte el tubo de entrada asegurándose de que el grifo esté abierto.
2. Pulse el botón de «Encendido/Apagado».
3. Los programas se seleccionan en función de las necesidades.
 - Algodón — 20 °C — 40 °C — 60 °C — 90 °C — Mixto — 40 °C — Eco 40-60 — Aclarado + Centrifugado — Rápido 15' — Centrifugado — Limpieza del tambor — 20 °C — Delicado - 40 °C — Sintético
4. Pulse el botón de Inicio/Pausa para comenzar el lavado.
5. Una vez finalizadas todas las operaciones, el timbre emite un sonido.
 - Abra la puerta y saque la ropa.
 - Desenchufe el aparato y cierre el grifo.

Presentación del programa Algodón

Este programa está indicado para la ropa moderada o ligeramente sucia; por ejemplo, tejidos de algodón, ropa de cama, ropa interior, toallas, polos, etc.

1. Preparación para el lavado
 - Abra la puerta, introduzca la ropa y cierre.
 - Abra el compartimento para el detergente, vierta el detergente y cierre el compartimento.
 - Conecte el tubo de entrada, asegurándose de que el grifo funciona.
2. Enchufe el aparato y pulse el botón de Encendido/Apagado.
3. Gire el botón de programas para seleccionar el programa «Algodón».
 - El programa de lavado se activa automáticamente.
 - Seleccione la temperatura apropiada del agua.
4. Pulse el botón de «Inicio/Pausa» para comenzar el lavado.
5. Una vez finalizado el programa, se emitirá un sonido.

- Si desea cambiar el programa en curso durante el proceso de lavado, pulse el botón de «Inicio/Pausa» para detener el lavado, seleccione el nuevo programa y, seguidamente, vuelva a pulsar el botón para reanudar el lavado.
- Durante el lavado de toallas, es posible que el hilo de estas se contraiga, dando lugar a una textura rugosa. Puede evitar en gran medida este fenómeno utilizando suavizante.

Presentación del programa Mixto

Esta función se puede usar para lavar prendas diferentes al mismo tiempo; por ejemplo, prendas de algodón mezcladas con prendas de tejidos sintéticos; no obstante, tenga cuidado de no mezclar prendas que destiñan fácilmente.

1. Preparación para el lavado
 - Abra la puerta, introduzca la ropa y cierre.
 - Abra el compartimento para el detergente, vierta el detergente y cierre el compartimento.
 - Conecte el tubo de entrada, asegurándose de que el grifo funciona.
2. Enchufe el aparato y pulse el botón de Encendido/Apagado.
3. Gire el botón de programas hasta seleccionar «Mixto».
 - El programa de lavado se activa automáticamente.
4. Pulse el botón de «Inicio/Pausa» para comenzar el lavado.
5. Una vez finalizado el programa, se emitirá un sonido.

Presentación del programa Sintético

Para lavar prendas sintéticas.

1. Preparación para el lavado
 - Abra la puerta, introduzca la ropa y cierre.
 - Abra el compartimento para el detergente, vierta el detergente y cierre el compartimento.
 - Conecte el tubo de entrada, asegurándose de que el grifo funciona.
2. Enchufe el aparato y pulse el botón de Encendido/Apagado.
3. Gire el botón de programas hasta seleccionar «Sintético».
 - El programa de lavado se activa automáticamente.
4. Pulse el botón de «Inicio/Pausa» para comenzar el lavado.
5. Una vez finalizado el programa, se emitirá un sonido.

Si desea cambiar el programa en curso durante el proceso de lavado, pulse el botón de Inicio/Pausa para detener el lavado, seleccione el nuevo programa y, seguidamente, vuelva a pulsar el botón para reanudar el lavado.

Presentación del programa Delicado

Lavado de tejidos vaporosos, ropa interior de seda, etc.

1. Preparación para el lavado
 - Abra la puerta, introduzca la ropa y cierre.
 - Abra el compartimento para el detergente, vierta el detergente y cierre el compartimento.
 - Conecte el tubo de entrada, asegurándose de que el grifo funciona.
2. Enchufe el aparato y pulse el botón de Encendido/Apagado.
3. Gire el botón de programas hasta seleccionar «Delicado».
 - El programa de lavado se activa automáticamente.
4. Pulse el botón de «Inicio/Pausa» para comenzar el lavado.
5. Una vez finalizado el programa, se emitirá un sonido.

Presentación del programa Limpieza del tambor

1. Preparación para el lavado
 - Asegúrese de que el tambor esté vacío antes de proceder a su limpieza.
 - Abra el compartimento para el detergente y añada blanqueador líquido en el espacio correspondiente.
 - No añada ningún tipo de detergente para evitar un exceso de espuma.
 - Cierre el compartimento para el detergente.
 - Asegúrese de que el tubo de entrada esté bien conectado y de que el grifo esté abierto.
2. Enchufe el aparato y pulse el botón de Encendido/Apagado.
3. Gire el botón de programas y seleccione «Limpieza del tambor».
4. Pulse el botón de Inicio/Pausa.
 - El programa se pone en marcha una vez bloqueada la puerta.
5. Una vez finalizadas todas las operaciones, el timbre emite un sonido.

- | |
|---|
| <ul style="list-style-type: none">• Finalizado el programa, seque el interior de la máquina para evitar que la puerta se deforme.• Si hay niños en casa, no mantenga la puerta abierta durante demasiado tiempo. |
|---|

Presentación del programa Centrifugado

1. Preparación para el lavado
 - Abra la puerta, introduzca la ropa y cierre.
2. Enchufe el aparato y pulse el botón de Encendido/Apagado.
3. Gire el botón de programa hasta seleccionar «Centrifugado».
4. Pulse el botón de Inicio/Pausa.
 - El agua se desagua y comienza el centrifugado.
5. Una vez finalizadas todas las operaciones, el timbre emite un sonido.

- | |
|--|
| <ul style="list-style-type: none">• Antes del centrifugado, asegúrese de que no haya clavos, llaves ni otros cuerpos extraños en el compartimento de lavado para evitar daños innecesarios.• Durante el proceso de centrifugado, la velocidad de rotación real puede variar con respecto a la velocidad del programa, ya que la lavadora ajusta la velocidad para evitar cualquier desequilibrio debido a la cantidad de prendas.• Es posible que se produzca un zumbido rítmico durante el centrifugado, lo que suele estar asociado al vaciado en lugar de a un fallo de la máquina. |
|--|

Presentación del programa Rápido 15'

Para lavar la ropa poco usada o no muy sucia, y las prendas finas.

1. Preparación para el lavado.
 - Abra la puerta, introduzca la ropa y cierre.
 - Abra el compartimento para el detergente, vierta el detergente y cierre el compartimento.
 - Conecte el tubo de entrada, asegurándose de que el grifo funciona.
2. Enchufe el aparato y pulse el botón de Encendido/Apagado.
3. Gire el botón de programas hasta seleccionar «Rápido 15'».
 - El programa de lavado se activa automáticamente.
4. Pulse el botón de «Inicio/Pausa» para comenzar el lavado.
5. Una vez finalizado el programa, se emitirá un sonido.

Presentación del programa Aclarado + Centrifugado

La máquina no lavará, solo aclarará y centrifugará la ropa.



1. Preparación para el lavado
 - Abra la puerta, introduzca la ropa y cierre.
2. Enchufe el aparato y pulse el botón de Encendido/Apagado.
3. Gire el botón de programas hasta seleccionar «Aclarado + Centrifugado».
 - El programa de lavado se activa automáticamente.
4. Pulse el botón de «Inicio/Pausa» para comenzar el lavado.
5. Una vez finalizado el programa, se emitirá un sonido.

Presentación del programa Bloqueo para niños

- Impide que los niños utilicen la lavadora.
- Programe el método de resolución: cuando la lavadora esté en funcionamiento, pulse «Lavado Diferido» durante más de tres segundos y el bloqueo para niños se activará; luego pulse «Lavado Diferido» durante más de tres segundos o desconecte para desbloquear el bloqueo para niños.
- Cuando la lavadora esté en funcionamiento, tras haber activado la función de bloqueo infantil, ningún botón funcionará, excepto del botón de alimentación. Con la función de bloqueo infantil activada y finalizado el programa seleccionado, aunque se pulse el botón de alimentación para apagarla, el bloqueo infantil seguirá activo. Al volver a poner en marcha la lavadora, pulse el botón «Lavado Diferido» durante más de diez segundos para desbloquearla.
- Si desea cambiar el programa de lavado mientras el cerrojo está activo, desbloquee primero el bloqueo para niños y reinicie la lavadora para elegir un nuevo programa de lavado; si desea cambiar la temperatura y la velocidad, desbloquee primero el bloqueo para niños, pulse el botón «Inicio/Pausa» y cambie finalmente la temperatura y la velocidad.

Presentación de los programas de lavado

Modelo : SCFL712E

Programa	Temperatura (°C)	Aclarado (tiempo)	Tiempo (m)	Revoluciones (rpm)	Carga máxima	Tipo de tejido
Algodón	Fría	2	88	1000	Evaluada	Tejidos varios de algodón
20 °C	20	2	93	1000		
40 °C	40	2	104	1000		
60 °C	60	2	121	1000		
90 °C	90	2	149	1000		
Mixto	Fría	2	66	800	≤ 4 kg	Tejidos de algodón y confeccionados con celulosa
40 °C 	40	2	78	800		
Eco 40-60	40	1	208	1200	Evaluada	Tejidos varios de algodón
Sintético	Fría	2	61	1000	≤ 3 kg	Confeccionados con celulosa
 40 °C	40	2	73	1000		
Delicado	Fría	2	56	800	≤ 3 kg	Gasa/tela de seda
 20 °C	20	2	59	800		
Limpieza del tambor	60	2	78	800	-	Normal (intensivo. Ahorro de tiempo)
Centrifugado	—	—	14	1000	Evaluada	Tejidos de algodón y confeccionados con celulosa
Rápido 15'	Fría	2	15	1000	≤ 2 kg	ropa no muy sucia y utilizada frecuentemente
Aclarado + Centrifugado	Fría	2	34	1000	Evaluada	Tejidos de algodón y confeccionados con celulosa

Observaciones:

1. El tiempo de uso varía en función de la presión y la temperatura del agua, y la cantidad y tipos de tejidos.
2. Puede haber diferencias entre el tiempo indicado en la pantalla y el tiempo de uso real.
3. Si la velocidad es demasiado baja, el lavado será deficiente; en tal caso, aumente la duración del aclarado.
4. Los parámetros varían en función de los distintos modelos.
5. Cuando el programa por defecto es el que consume menos energía, el tiempo de lavado aumenta automáticamente.

Mantenimiento

- Mantenga debidamente su lavadora con vistas a prolongar su vida útil.
- Antes de proceder a cualquier tarea de mantenimiento, desenchufe el electrodoméstico.

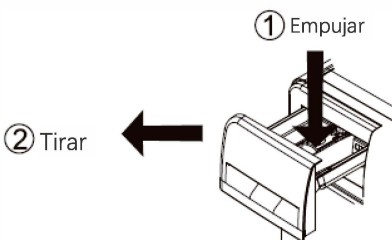
<p>Cuerpo de la lavadora Una vez finalizado el lavado, limpie la lavadora con un paño suave. En caso de excesiva suciedad, utilice un detergente o un jabón adecuado.</p> <ul style="list-style-type: none">• No aplique directamente el agua sobre el aparato.• No utilice masilla en polvo, diluyentes, gasolina ni alcohol para limpiar el cuerpo o la carcasa de la máquina.	<p>Limpeza del compartimento para el detergente Limpie regularmente el compartimento del detergente. Extráigalo para lavarlo con agua limpia y, seguidamente, vuelva a colocarlo en su lugar.</p>  <p>① Empujar</p> <p>② Tirar</p>
<p>Junta de estanqueidad de la puerta Tras el lavado, elimine la suciedad, los residuos de papel y, de ser necesario, cualquier material extraño.</p>	

Limpeza del acoplador universal (se aconseja hacerlo una vez cada seis meses)

- La acumulación de residuos afecta el caudal de agua que entra.
1. Retire la manguera del lado del acoplamiento universal.
 2. Retire el dispositivo de enroscadura en el sentido de la flecha.
 3. Lave el interior del dispositivo de enroscadura.
 4. Instale el dispositivo de enroscadura limpio en la manguera de entrada.



Limpeza de la válvula de admisión de agua (se aconseja hacerlo una vez cada seis meses)

1. Retire la manguera del lado de la lavadora.
2. Retire el filtro de la válvula de agua.
3. Limpie el filtro con un cepillo de dientes.
4. Instale la manguera de entrada.



Mantenimiento

En caso de congelación de la lavadora

1. Cubra el grifo y el conector con una toalla caliente.
2. Limpie el tubo de admisión y colóquelo en agua a 50 grados.
3. Vierta en el tambor entre 2 y 3 l de agua a 50 grados.
4. Conecte el tubo de entrada, abra el grifo y ponga en marcha la lavadora; verifique si la entrada y la salida funcionan debidamente.

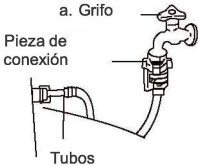

b. Retire el tubo de entrada y métalo en agua a 50 grados.

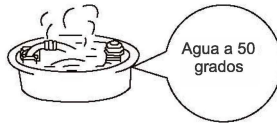

c. Vierta en el tambor entre 2 y 3 l de agua a 50 grados.

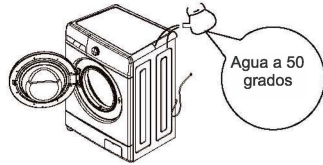

Limpieza del filtro de la bomba de drenaje de agua (se aconseja hacerlo una vez al mes)

1. Haga presión sobre el mecanismo de fijación de la bomba una vez finalizado el drenaje y cortado el suministro eléctrico. A continuación, abra la tapa del filtro de agua. (Nota: En caso de haber agua caliente en el interior, realice la operación cuando el agua se haya enfriado.)
2. Retire el filtro en sentido antihorario.
3. Lave el filtro.
4. Oriente el filtro hacia la bomba e insértelo. Seguidamente, apriete en sentido horario y cierre la tapa.

Atención: a. Apriete bien el filtro para evitar fugas.

b. No efectué la limpieza durante el funcionamiento.

Limpieza del tambor (se aconseja hacerlo una vez al mes)

El uso continuo del tambor entraña la acumulación de suciedad. Puede limpiar el interior y el exterior del tambor activando la función pertinente.

Atención: No introduzca paños ni detergente en el interior de la lavadora llegado el momento de limpiar el tambor.

Gama de funciones

Función	Descripción	
Bloqueo infantil	Explicación	Para evitar cualquier manipulación indebida por parte de los niños.
	Desactivación de la protección	Durante el funcionamiento, pulse Lavado en diferido durante más de 3 segundos, desenchufe y vuelva a pulsar Lavado en diferido para desactivar el bloqueo infantil.
Desactivar el cierre inteligente.	Explicación	Al finalizar la operación, si el consumo de agua es mayor, la bomba de desagüe del agua debe ponerse en marcha hasta que el nivel de agua permita la apertura del cierre, momento en que se apagará.
Compensación de desconexión	Explicación	Al conectar la lavadora tras una desconexión, el punto temporal inicial continuará a partir de punto de apagado anterior.
Bloqueo automático de la puerta	Explicación	Tras seleccionar el programa, la puerta se bloquea automáticamente y se desbloquea 2 minutos después de la finalización de la operación.
Limpieza del tambor	Explicación	Para eliminar los residuos y los gérmenes, se recomienda esterilizar el tambor.
Retardo	Explicación	Pulse Lavado en diferido para seleccionar la hora de lavado; la puesta en marcha de la lavadora tardará 3 horas. 6 horas. 9 horas. 12 horas. 15 horas. 18 horas.

Advertencia antes del lavado

1. Etiqueta de recomendaciones de lavado
 - Consulte la etiqueta de recomendaciones de lavado de la ropa. En dicha etiqueta, aparecen el tipo de tejido y el método de lavado.
2. Clasificación de la ropa antes del lavado
 - Lave las prendas confeccionadas con el mismo tejido a la misma temperatura del agua, a la misma velocidad y con el mismo programa de lavado. Lave por separado la ropa de colores oscuros y la ropa blanca. Lave por separado las prendas de colores de algodón, de lo contrario, los tejidos blancos se teñirán. De ser posible, evite lavar los paños demasiado sucios con los paños ligeramente sucios.
 - Grado de suciedad (elevado, moderado y ligero) Antes de lavar la ropa, clasifíquela en función del grado de suciedad.
 - Color (blanco, colores claros y colores oscuros) clasifíquela antes de lavarla.
 - Terciopelo: (fácil de soltarse o pegarse) clasifique el blanco y el de color.
3. Observaciones
 - Al lavar prendas grandes y pequeñas al mismo tiempo, introduzca primeramente las prendas más grandes, las cuales deben constituir la mitad del total de las prendas. Evite lavar una sola prenda, ya que esto podría causar un problema de desequilibrio.
 - Para evitarlo, añada una o dos prendas similares.
 - Las prendas pequeñas como las medias de seda y los pañuelos deben

colocarse en bolsas de red para lavadora. Retire los aros de acero de los sujetadores antes de lavar este tipo de prenda. De no ser posible, introduzca el sujetador en una bolsa de red para evitar que se deslice entre la cuba interna y externa.

- Asegúrese de que los bolsillos de las prendas que vaya a lavar estén vacíos. Los clavos, las horquillas para el cabello, las cerillas, los bolígrafos, las monedas y las llaves pueden dañar tanto la lavadora como su ropa.
- Cierre las cremalleras de todas las prendas, abroche los botones y enganche y asegure cualquier cinturón suelto, de manera de garantizar que las demás prendas no sufran daños.
- En una primera etapa, utilice agua con un poco de detergente para lavar las partes más manchadas, como los cuellos y los puños, de manera de conseguir prendas más limpias.
- Inspeccione las juntas de la puerta y asegúrese de que estén limpias.
- Compruebe que no haya nada en la cuba antes de introducir una nueva carga para lavarla.
- Asegúrese de que no haya ningún tejido atrapado en la junta de estanqueidad de la puerta para evitar que la prenda en cuestión y la propia junta puedan dañarse.

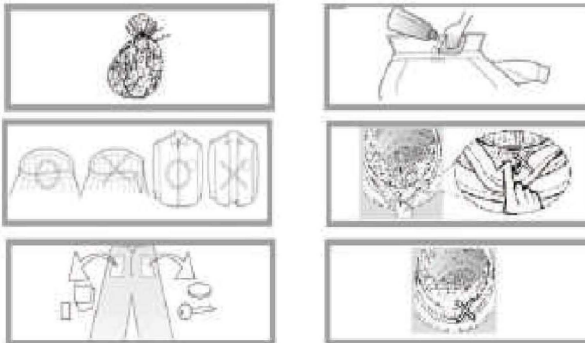

Condiciones que no suponen un mal funcionamiento

No es posible abrir la puerta.	<ul style="list-style-type: none"> • El programa está ejecutándose. • Hay alguna prenda atrapada entra la puerta y las juntas.
Se percibe un olor extraño.	<ul style="list-style-type: none"> • Es posible que se perciba un olor a goma, ya que algunas de las piezas están fabricadas con ese material.
(Hay muy poca agua para lavar y enjuagar.)	<ul style="list-style-type: none"> • Las lavadoras de tambor rotativo necesitan poca agua para funcionar.
No entra agua.	<ul style="list-style-type: none"> • ¿Está el grifo abierto? • ¿Está congelado el tubo de entrada? • ¿Están bloqueados los filtros?
El agua llega hasta a un punto intermedio.	<ul style="list-style-type: none"> • Si el nivel de agua disminuye, la lavadora suministrará automáticamente el agua necesaria.
Sale agua durante el lavado.	<ul style="list-style-type: none"> • Verifique si el detergente utilizado produce un exceso de espuma.
Cambios en el tiempo restante	<ul style="list-style-type: none"> • Si la ropa no está uniformemente distribuida durante el centrifugado, el tiempo de rotación se prolongará para compensar dicha desigualdad.
Se genera un ruido anómalo durante el centrifugado.	<ul style="list-style-type: none"> • Inspeccione si la línea de alimentación está en contacto con la carcasa. • ¿Se han desmontado las armellas de transporte? • ¿Hay horquillas para el cabello o monedas en el tambor?
No es posible poner en marcha la lavadora tras un corte eléctrico.	<ul style="list-style-type: none"> • Tras un corte del suministro eléctrico, la lavadora se apaga. Una vez restablecido el servicio eléctrico, la lavadora no se pone en marcha automáticamente. Es necesario pulsar el botón de alimentación para reanudar el programa.

Resolución de problemas

Problema	Estado del piloto				Puntos de control	Soluciones
	Bloqueo infantil	Lavado	Aclarado	Centrifugado		
Entrada de agua	Parpadea	Encendido	Apagado	Apagado	<ul style="list-style-type: none"> • ¿Ha comprobado que el grifo esté abierto? • ¿Se ha cerrado la llave de entrada de agua o la presión de agua es demasiado baja? • ¿Están congelados los tubos de entrada de agua? • ¿Están bloqueados los filtros? 	<p>Abra el grifo. Espere. Utilice agua caliente para descongelar los tubos. Extraiga los filtros y límpielos.</p>
Caudal de agua	Parpadea	Apagado	Encendido	Apagado	<ul style="list-style-type: none"> • ¿Los tubos de salida están demasiado altos? • ¿Están congelados los tubos de salida? • ¿Están bloqueados los tubos de salida? • ¿Está obstruido el desagüe del suelo? 	<p>Coloque los tubos de salida a una altura que no supere 1 m. Utilice agua caliente para descongelar los tubos. Retire las materias extrañas y desagüe los tubos. Limpie el desagüe del suelo.</p>
Problema en la puerta	Parpadea	Apagado	Apagado	Encendido	<ul style="list-style-type: none"> • Inspeccione si la lavadora se pone en marcha sin cerrar debidamente la puerta. 	<p>Asegúrese de que la puerta esté debidamente cerrada.</p>
Problemas de centrifugado	Parpadea	Encendido	Apagado	Encendido	<ul style="list-style-type: none"> • ¿Ha comprobado que se haya aflojado la armella de la carcasa? • ¿Está la máquina firmemente posicionada? • ¿Se han cargado muy pocas prendas o estas son muy pequeñas y ligeras? • ¿Están debidamente apretadas las contratuercas de las bases? 	<p>Desmonte la armella de la carcasa. Coloque la máquina sobre una superficie estable. Introduzca más prendas. Apretar las contratuercas.</p>
No cesa la entrada de agua.	Parpadea	Encendido	Encendido	Apagado	Cierre el grifo, desenchufe la toma y póngase en contacto con el servicio posventa.	
No hay agua caliente	Parpadea	Encendido	Encendido	Encendido	Desenchufe la toma y póngase en contacto con el servicio posventa	
El tambor no se pone en marcha.	Parpadea	Apagado	Apagado	Apagado	Cierre el grifo, desenchufe la toma y póngase en contacto con el servicio posventa.	
Espuma en exceso					<ul style="list-style-type: none"> • ¿Ha vertido demasiado detergente? 	<p>Vierta una cantidad razonable de detergente. Utilice el detergente de forma correcta.</p>

Especificaciones

Referencia	SCFL712E
Capacidad nominal de lavado	7,0 kg
Capacidad nominal de centrifugado	7,0 kg
Tensión nominal	220-240V~,50Hz
Potencia nominal de lavado	300 W
Potencia nominal de centrifugado	500 W
Potencia nominal de calentamiento	1500 W
Potencia máxima	1750 W
Velocidad de centrifugación máxima	1200 rpm
Presión del agua	0,03-1,0 MPa

FICHA TÉCNICA RELATIVA A LA NORMATIVA SOBRE EL ETIQUETADO ENERGÉTICO: Reglamento Delegado (UE) 2019/2014

La ficha de información del producto, según el Reglamento Delegado (UE) 2019/2014 sobre el etiquetado energético de las lavadoras, se puede encontrar en la URL o mediante el código QR impreso en la etiqueta energética.

SCFL712E URL: <https://eprel.ec.europa.eu/qr/1489917>

Referencia del modelo

FICHA INFORMATIVA RELATIVA AL REGLAMENTO EN MATERIA DE ETIQUETADO ENERGÉTICO: Reglamento Delegado (UE) 2019/2014

Parámetro	Valor		Parámetro	Valor	
Capacidad nominal ^(a) (kg)	7,0		Dimensiones en cm	Alto	85
				Ancho	60
				Profundidad	48
IEE _w ^(a)	100,9		Clase de eficiencia energética ^(a)	F (°)	
Índice de eficiencia de lavado ^(a)	1,031		Eficiencia de aclarado (g/kg) ^(a)	5,0	
Consumo de energía en kWh por ciclo, a partir del programa «Eco 40-60». El consumo real de energía depende de las condiciones de uso del aparato.	0,87		Consumo de agua en litros por ciclo, a partir del programa «Eco 40-60». El consumo real de agua depende de las condiciones de uso del aparato y la dureza del agua.	45	
Temperatura máxima de la tela tratada ^(a) (°C)	Capacidad nominal	45	Tasa de humedad residual ^(a) (%)	53,9	
	Mitad	36			
	Cuarto	38			
Velocidad de centrifugado ^(a) (rpm)	Capacidad nominal	1200	Clase de eficiencia de centrifugado ^(a)	B (°)	
	Mitad	1200			

	Cuarto	1200		
Duración del programa (^a) (h:min)	Capacidad nominal	3:28	Tipo	en colocación libre
	Mitad	2:42		
	Cuarto	2:42		
Emisión de ruido acústico en el aire (^c) [dB(A) re 1 pW]	76		Clase de emisiones de ruido acústico en el aire (^a) (fase de centrifugado)	B (^c)
Modo de parada (W)	0,50		Modo de suspensión (W)	N. a.
Inició diferido (W) (si procede)	4,00		Modo de suspensión con mantenimiento de la conexión a la red (W) (si procede)	N. a.

Duración mínima de la garantía ofrecida por el proveedor (^b):

Este producto ha sido diseñado para liberar iones de plata en el curso del ciclo de lavado	NO
---	-----------

Información adicional:

Vínculo de internet al sitio web del proveedor donde se encuentra la información relacionada con el anexo II, punto 9, del reglamento (UE) 2019/2023 (¹) de la Comisión (^b):

(^a) Para el programa «Eco 40-60».

(^b) Las modificaciones de estos elementos se consideran irrelevantes a efectos del artículo 4, párrafo 4, del reglamento (UE) 2017/1369.

(^c) Si la base de datos de los productos genera automáticamente el contenido definitivo de esta celda, el proveedor no registra estos datos.

Datos a incluir en la documentación técnica de las lavadoras domésticas

PARÁMETRO	UNIDAD	VALOR
Capacidad nominal del programa «Eco 40-60», por intervalos de 0,5 kg (c)	kg	7
Consumo de energía del programa «Eco 40-60» a capacidad nominal ($E_{w, full}$)	kWh/ciclo	1,180
Consumo de energía del programa «Eco 40-60» a la mitad de la capacidad nominal ($E_{w, \frac{1}{2}}$)	kWh/ciclo	0,720
Consumo de energía del programa «Eco 40-60» a un cuarto de la capacidad nominal ($E_{w, \frac{1}{4}}$)	kWh/ciclo	0,580
Consumo de energía ponderado del programa «Eco 40-60» (E_w)	kWh/ciclo	0,870
Consumo de energía estándar del programa «Eco 40-60» (SCE_w)	kWh/ciclo	0,862
Índice de eficiencia energética (IEE_w)	—	100,9
Consumo de agua del programa «Eco 40-60» a capacidad nominal ($W_{w, full}$)	L/ciclo	50,0
Consumo de agua del programa «Eco 40-60» a la mitad de la capacidad nominal ($W_{w, \frac{1}{2}}$)	L/ciclo	46,0
Consumo de agua del programa «Eco 40-60» a un cuarto de la capacidad nominal ($W_{w, \frac{1}{4}}$)	L/ciclo	36,0
Consumo de agua ponderado (W_w)	L/ciclo	45
Índice de eficiencia de lavado del programa «Eco 40-60» a capacidad nominal (I_w)	—	1,031
Índice de eficiencia de lavado del programa «Eco 40-60» a la mitad de la capacidad nominal (I_w)	—	1,031
Índice de eficiencia de lavado del programa «Eco 40-60» a un cuarto de la capacidad nominal (I_w)	—	1,031
Eficiencia de aclarado del programa «Eco 40-60» a capacidad nominal (I_R)	g/kg	5,0
Eficiencia de aclarado del programa «Eco 40-60» a la mitad de la capacidad nominal (I_R)	g/kg	5,0
Eficiencia de aclarado del programa «Eco 40-60» a un cuarto de la capacidad nominal (I_R)	g/kg	5,0

FICHA INFORMATIVA RELATIVA AL REGLAMENTO EN MATERIA DE ETIQUETADO ENERGÉTICO: Reglamento Delegado (UE) 2019/2014

En la ficha de datos del producto aparece el URL para acceder al Reglamento Delegado (UE) 2019/2014 en lo relativo al etiquetado energético de las lavadoras, al que también se puede acceder mediante el código QR que aparece en la etiqueta energética.

SCFL712E URL: <https://eprel.ec.europa.eu/qr/1489917>

Relación entre la etiqueta energética correspondiente al Reglamento Delegado (UE) n.º 1061/2010 y la nueva etiqueta energética correspondiente al Reglamento Delegado (UE) 2019/2014

La etiqueta actual corresponde al Reglamento Delegado (UE) n.º 1061/2010 que utiliza el sistema de etiquetado A+++/D, el cual se considera menos eficaz. La escala mixta de la etiqueta que incluye varios signos «+» no ofrece una mayor transparencia y, en la actualidad, la mayoría de los productos ya se encuentran entre las 2 o 3 primeras clases.

En consecuencia, la Unión Europea ha revisado y optimizado la etiqueta en función de las necesidades de los usuarios. La nueva etiqueta energética 2019/2014/UE solo contendrá las clases energéticas de la A a la G. Los niveles de las clases se actualizarán periódicamente.

¿Cuáles son las principales diferencias entre la etiqueta anterior y la actual?

- Se utiliza una escala uniforme de la A a la G para todos los productos. Ya no habrá extensión para las clases A+.
- En la esquina superior derecha de la etiqueta, aparece un código QR que permite acceder directamente a la base de datos de etiquetas de la Comisión Europea, lo que garantiza la transparencia y facilita la supervisión por parte de las autoridades nacionales.

- El consumo energético de los productos se indica de forma más visible y uniforme en la sección central de la etiqueta.
- La parte inferior de la etiqueta contiene diversos pictogramas que informan sobre ciertas características del producto. Varios de los pictogramas son iguales a los de la etiqueta anterior, otros han sido objeto de revisión y algunos se han añadido recientemente.

Garantía del producto y piezas de repuesto disponibles

En base a los términos de la garantía del fabricante aplicables a la demarcación, el uso del Servicio de Atención al Cliente es gratuito. La duración mínima de la garantía (la garantía del fabricante para consumidores privados) en el Área Económica Europea es de 2 años conforme a los términos de la garantía aplicables a la demarcación. Los términos de la garantía no afectan otros derechos o reclamaciones a los que tenga derecho bajo la legislación local.

La información detallada sobre el periodo de la garantía y los términos de la garantía de su país están disponibles en el Servicio de Atención al Cliente, su distribuidor o nuestro sitio web.

Conforme a la Directiva de Ecodiseño correspondiente, las piezas de repuesto originales con la función pertinente pueden obtenerse en el Servicio de Atención al Cliente por un periodo de 4 años desde la fecha en la que su aparato esté disponible en el mercado dentro del Área Económica Europea.

Para más información sobre los agentes de reparación y el pedido de piezas de repuesto vaya a: <https://www.schneiderconsumer.com>

Servicio Postventa

Para contactar con nuestro servicio postventa por una avería, llame al +34 900533621. Si necesita información sobre un producto o pedir piezas de repuesto, llame al +34 900533621.

EXCLUSIONES DE LA GARANTÍA

La garantía no cubre piezas desgastadas del producto ni problemas o daños causados por:

- (1) El deterioro superficial debido al desgaste normal del producto.
- (2) Defectos o daños debidos al contacto del producto con alimentos y líquidos; corrosión causada por el óxido, o la presencia de insectos.
- (3) Cualquier problema, exceso, uso inadecuado, modificación, desmontaje o reparación no autorizada.
- (4) Cualquier operación de mantenimiento inadecuada, la utilización no conforme con las instrucciones que conciernen al producto o la conexión a una tensión incorrecta.
- (5) Cualquier uso de accesorios no suministrados o no aprobados por el fabricante.

La garantía quedará anulada en caso de haberse retirado la placa de características o el número de serie del producto.

ELIMINACIÓN DE RESIDUOS



La Directiva 2012/19/UE del Parlamento Europeo y del Consejo sobre residuos de aparatos eléctricos y electrónicos (RAEE) prohíbe la eliminación de los electrodomésticos, al final de su vida útil, como residuos urbanos no clasificados. Los aparatos usados deben recogerse aparte para aumentar la tasa de recuperación y reciclaje de los materiales que los componen y reducir el impacto sobre la salud humana y el medioambiente.

El pictograma del contenedor tachado aparece sobre todos los productos para recordar la obligación de recogida por separado. Los consumidores deben ponerse en contacto con las autoridades de su localidad o con el distribuidor pertinente en relación con los procedimientos que se deben seguir para el retiro del aparato para su eliminación.

Información sobre el significado del marcado de conformidad **CE**

El marcado CE indica que el producto satisface las principales exigencias de la Directiva 2014/35/UE del Parlamento Europeo y del Consejo en materia de comercialización de material eléctrico destinado a utilizarse con determinados límites de tensión, la Directiva 2014/30/UE del Parlamento Europeo y del Consejo en materia de compatibilidad electromagnética y la Directiva 2011/65/UE del Parlamento Europeo y del Consejo sobre las restricciones a la utilización de determinadas sustancias peligrosas en aparatos eléctricos y electrónicos.

SCHNEIDER