

SCHNEIDER

**MACHINE À GLAÇONS • ICE MAKER
EISWÜRFELMASCHINE • MAQUINA DE CUBITOS DE HIELO
MACCHINA PER IL GHIACCIO • IJSMAKER**

SCIM3222



**MANUEL D'INSTRUCTIONS • INSTRUCTION MANUAL
BEDIENUNGSANLEITUNG • MANUAL DE INSTRUCCIONES
MANUALE DI ISTRUZIONI • HANDLEIDING**

INSTRUCTIONS IMPORTANTES DE SÉCURITÉ
LISEZ ATTENTIVEMENT ET CONSERVEZ CES INSTRUCTIONS POUR TOUTE
FUTURE RÉFÉRENCE.

IMPORTANT SAFETY INSTRUCTIONS READ AND SAVE FOR FUTURE REFERENCE.

WICHTIGE SICHERHEITSHINWEISE LESEN UND FÜR ZUKÜNFTIGE
VERWEISE SPEICHERN.

INSTRUCCIONES DE SEGURIDAD IMPORTANTES LEA Y GUARDE
PARA FUTURAS CONSULTAS.

IMPORTANTI ISTRUZIONI DI SICUREZZA LEGGERE E CONSERVARE PER
RIFERIMENTI FUTURI.

BELANGRIJKE VEILIGHEIDSINSTRUCTIES LEES EN BEWAAR
VOOR TOEKOMSTIG GEBRUIK.



AVERTISSEMENTS ET CONSEILS DE SÉCURITÉ IMPORTANTS

Lors de l'utilisation d'un appareil électrique, des précautions de sécurité de base doivent toujours être suivies afin de réduire les risques d'incendie, d'électrocution et/ou de blessure, y compris :

1. Lisez toutes les instructions avant d'utiliser l'appareil.
2. **MISE EN GARDE** : Maintenir dégagées les ouvertures de ventilation dans l'enceinte de l'appareil ou dans la structure d'encastrement.
3. **MISE EN GARDE** : Ne pas utiliser de dispositifs mécaniques ou autres moyens pour accélérer le processus de dégivrage autres que ceux recommandés par le fabricant.
4. **MISE EN GARDE** : Ne pas endommager le circuit de réfrigération.
5. **MISE EN GARDE** : Ne pas utiliser d'appareils électriques à l'intérieur du compartiment de stockage des denrées, au moins qu'ils ne soient

du type recommandé par le fabricant.

6. **MISE EN GARDE** : Remplir uniquement avec de l'eau potable.
7. **AVERTISSEMENT** : Lors du positionnement de l'appareil, s'assurer que le cordon d'alimentation n'est pas coincé ni endommagé.
8. **AVERTISSEMENT** : Ne placez pas de socles mobiles, de prises multiples ni de blocs d'alimentation portables à l'arrière de l'appareil.
9. Ce produit est conçu pour un usage à l'intérieur et domestique seulement.
10. Retirez tous les matériaux d'emballage et vérifiez soigneusement que votre machine à glaçons est en bon état et que celle ci, le cordon d'alimentation et la prise ne sont pas endommagés.
11. Avant d'utiliser la machine à glaçons pour la première fois, attendez 2 heures après l'avoir mis en place et laissez le couvercle

ouvert transparent au moins 2 heures.

12. Vérifiez que la tension est conforme à la plage de tension indiquée sur l'étiquette et assurez-vous que la prise reliée à la terre est en bon état.
13. Si le câble d'alimentation est endommagé, il doit être remplacé par le fabricant, son service après-vente ou des personnes de qualification similaire afin d'éviter un danger.
14. Ne bougez pas ce produit et ne l'inclinez pas sur un angle de 45°.
15. Pour vous protéger contre les risques d'électrocution, ne versez pas d'eau sur le cordon, la fiche et la ventilation. Ne plongez pas l'appareil dans l'eau ou tout autre liquide.
16. Débranchez l'appareil après l'avoir utilisé ou avant de le nettoyer.
17. Gardez l'appareil à 8 cm des autres objets pour assurer une bonne dissipation de la chaleur.
18. N'utilisez pas les accessoires qui ne

sont pas recommandés par le fabricant.

19. Cet appareil peut être utilisé par des enfants âgés d'au moins 8 ans et par des personnes ayant des capacités physiques, sensorielles ou mentales réduites ou dénuées d'expérience ou de connaissance, s'ils (si elles) sont correctement surveillés(e) s ou si des instructions relatives à l'utilisation de l'appareil en toute sécurité ont été données et si les risques encourus ont été appréhendés.

Les enfants ne doivent pas jouer avec l'appareil.

Le nettoyage et l'entretien par l'utilisateur ne doivent pas être effectués par des enfants sans surveillance.

20. N'utilisez pas l'appareil à proximité de flammes, de plaques chauffantes ou de poêles.

21. N'allumez pas le bouton d'alimentation fréquemment (assurez-vous d'avoir au moins 5 minutes d'intervalle) pour éviter

- d'endommager le compresseur.
22. Les tôles ou autres objets électriques ne doivent pas être insérés dans l'appareil pour éviter les incendies et les courts circuits.
 23. Ne pas utiliser à l'extérieur.
 24. Ne jamais nettoyer avec des poudres à récurer ou des instruments durs.
 25. Veuillez conserver le manuel d'instructions.
 26. Ne pas stocker dans cet appareil des substances explosives telles que des aérosols contenant des gaz propulseurs inflammables.
 27. **AVERTISSEMENT** : Lors du positionnement de l'appareil, s'assurer que le cordon d'alimentation n'est pas coincé ni endommagé.
 28. **AVERTISSEMENT** : Ne pas placer de socles mobiles de prises ni de blocs d'alimentation portables à l'arrière de l'appareil.
 29. Les enfants âgés de 3 à 8 ans sont autorisés à charger et décharger des appareils de réfrigération.

30. Pour éviter la contamination des aliments, il y a nécessaire de respecter les instructions suivantes :

- L'ouverture du couvercle de manière prolongée est susceptible d'entraîner une augmentation significative de la température des compartiments de l'appareil.
- Nettoyer régulièrement les surfaces susceptibles d'être en contact avec les aliments et les systèmes d'évacuation accessibles.
- Nettoyer le réservoir d'eau s'ils n'a pas été utilisé pendant 48 h ; ; sinon si l'appareil en dispose, bien rincer le système de distribution raccordé à un réseau de distribution d'eau si de l'eau n'a pas été prélevée pendant 5 jours.
- Si l'appareil de réfrigération demeure vide de manière prolongée, le mettre hors tension, en effectuer le

dégivrage, le nettoyer, le sécher, et laisser le couvercle ouvert pour prévenir le développement de moisissures à l'intérieur de l'appareil.

31. Le gaz de soufflage du réfrigérant et de l'isolant est inflammable, lors de l'élimination de l'appareil, ne le fait que dans un centre d'élimination des déchets autorisés.

Ne pas exposer à la flamme.

32. Cet appareil est destiné à une utilisation domestique uniquement. Tout autre utilisation est impropre, entre autres, Il ne doit pas être utilisé :

- dans les pièces cuisines réservées au personnel des magasins, bureaux et autres environnements professionnels ;
- dans les fermes, les gîtes, les chambres d'hôtes ;
- par les clients des hôtels, des motels et des environnements à caractère résidentiel
- dans la restauration et autres applications similaires.



DANGER: RISQUE D'INCENDIE/
MATIERES INFLAMMABLES

Danger; risque d'incendie/ matières inflammables

AVERTISSEMENT : Lors du positionnement de l'appareil, s'assurer que le cordon d'alimentation n'est pas coincé ni endommagé.

Le gaz frigorigène contenu dans le circuit de cet appareil est de l'isobutane (R 600a), gaz peu polluant mais inflammable. Lors du transport et de l'installation de l'appareil, veillez à n'endommager aucune partie du circuit frigorifique.

En ce qui concerne l'installation, la manipulation, le nettoyage et la mise au rebut de l'appareil, référez-vous aux chapitres ci-après du guide d'utilisation.



Propre à entrer en contact avec des denrées alimentaires.

IMPORTANT

Il est interdit de remplacer le cordon d'alimentation vous-même. En cas de détérioration, il doit être réparé par le service après-vente de distributeurs locaux, le fabricant ou des personnes de qualifications similaires.

Si l'appareil est tombé, demandez à un professionnel qualifié de l'inspecteur avant de le réutiliser. Des dégradations internes peuvent provoquer des accidents.

Pour tout type de problèmes ou de réparations, contactez le service après-vente de distributeurs locaux, le fabricant ou des personnes de qualifications similaires pour prévenir tout risque éventuel.

Mise au rebut et responsabilité environnementale :

Afin de protéger l'environnement, nous vous encourageons à mettre l'appareil au rebut. Vous pouvez contacter les autorités locales ou les centres de recyclage pour plus d'informations.

Lisez attentivement ce manuel avant d'utiliser le produit.

Ce produit est conforme aux exigences de la directive 2014/35/UE (qui remplace la directive 73/23/CEE modifiée par la directive 93/68/CEE) et 2014/30/UE (remplaçant la directive 89/336/CEE) .



Caractéristiques de votre produit

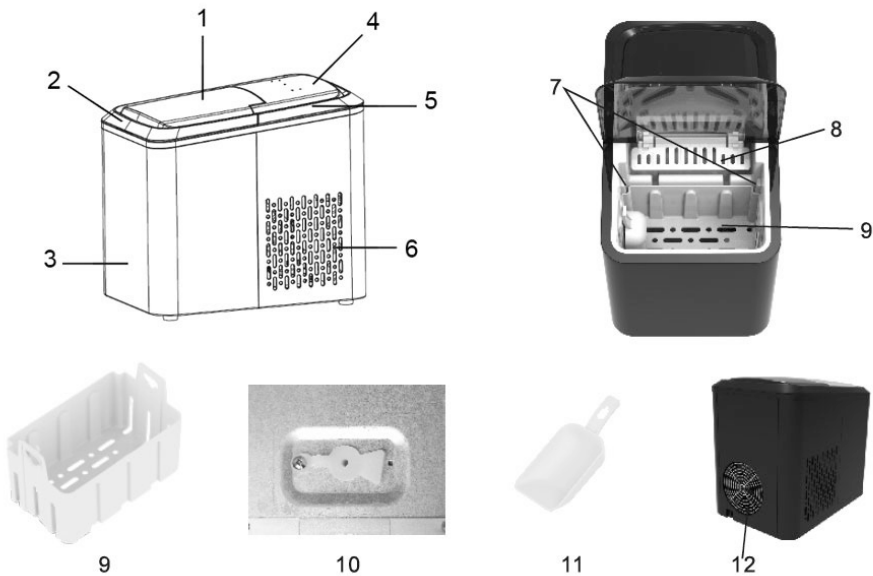

1. Fenêtre transparente
2. Couvercle avant
3. Corps du produit
4. Panneau de commande
5. Couvercle arrière
6. Entrée d'air
7. Capteur infrarouge pour la détection de glaces plein
8. Récupérateur de glace
9. Panier à glaces
10. Bouchon en silicone
11. Pelle à glace
12. Sortie d'air

Panneau de contrôle

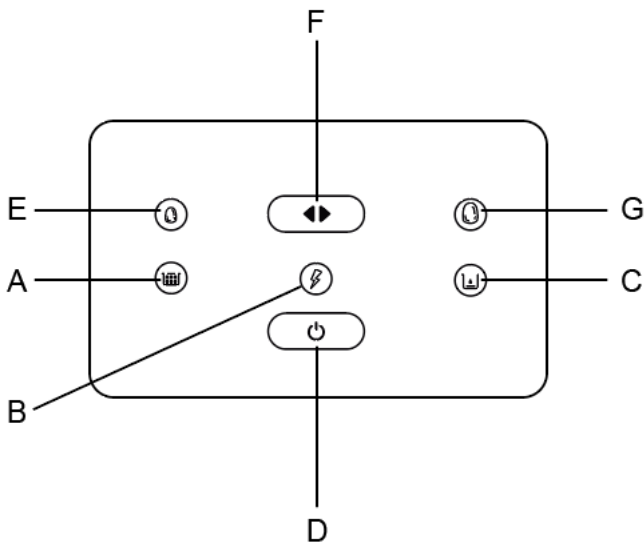

- A. Indicateur de bac à glaces « plein »
- B. Indicateur de fonctionnement
- C. Indicateur de manque d'eau
- D. Bouton marche/arrêt
- E. Taille de glaçons petit
- F. Choix de taille Petit/grand glaçon
- G. Taille de glaçons grand

Avant la première utilisation



1. Déballer l'appareil, puis vérifiez que tous les accessoires, y compris le panier à glaçons, la pelle à glaçons, etc., sont présents. Veuillez contacter le service client si des accessoires sont manquants.
2. Veuillez-vous assurer que la machine à glaces est de niveau et placées sur une table ou une plateforme stable pour éviter tout dysfonctionnement.
3. L'angle d'inclinaison du boîtier de la machine à glaçons ne doit pas dépasser 45° pendant le transport ou l'utilisation. Ne retournez pas la

machine à glaçons. Cela pourrait causer le mauvais fonctionnement du compresseur ou du système de réfrigération. Veuillez laisser les fluides du compresseur se stabiliser après avoir déplacé ou transporté la machine à glaçons. Avant d'utiliser la machine à glaces pour la première fois, veuillez attendre 24 heures pour que l'appareil soit de niveau et correctement réglé.

4. L'appareil doit être placé sur une surface sèche et horizontale avec une ventilation suffisante, à l'écart des gaz corrosifs et des sources de chaleur telles que les fours et les radiateurs. Laissez environ 15 cm (6 pouces) d'espace sur tous les côtés de la machine à glaçons pour une ventilation correcte.
5. Ne remplissez pas le réservoir d'eau avec de l'eau chaude. Cela peut endommager la machine à glaçons. Mieux vaut remplir le réservoir d'eau avec de l'eau à température ambiante ou inférieure.
6. N'utilisez pas l'appareil dans un environnement très froid (température inférieure à 5 °C).
7. Nettoyez l'appareil en suivant les opérations du chapitre « NETTOYAGE ET ENTRETIEN » avant de l'utiliser.
8. Lorsque vous ajoutez de l'eau au réservoir d'eau, assurez-vous que le bouchon en silicone au bas de la machine est bien inséré pour que l'eau ne s'écoule pas.
9. Ne pas utiliser d'eau contenant des impuretés ou avec des particules solides, de l'eau pure est recommandée.
10. Veuillez garder la machine à glaces à l'abri de la lumière directe du soleil, de la chaleur ou des radiations. Placez la machine à glaçons horizontalement et vous obtiendrez un espace de 15 cm entre les côtés et l'arrière.
11. La machine à glaçons doit être placée dans une prise appropriée pour l'alimentation électrique.

Utilisation de votre machine à glaçons

Utiliser la machine à glaçons (intérieure)

1. Ouvrez le capot avant, sortez-le panier à glaçons et remplissez le réservoir d'eau. (le niveau d'eau est recommandé en dessous du niveau d'eau maximum)
2. Remettez le panier à glaçons en place et assurez-vous qu'il est bien installé, sinon, veuillez appuyer doucement sur le fond pour le mettre en place.
3. Appuyez sur le bouton  du panneau de commande, choisissez la taille de glaçons dont vous avez besoin. Appuyez ensuite sur le bouton "" pour démarrer la circulation de la fabrication de glace.
4. Le premier cycle de production de glace dure environ 9 minutes. Cela dépend de la température ambiante, la taille du glaçon dépend également de la température de l'eau et de la température ambiante.
5. Après le démarrage de la machine à glaçons, le niveau d'eau dans le réservoir d'eau doit être vérifié fréquemment. Si le niveau d'eau est trop bas, la pompe à eau ne peut pas pomper l'eau, la machine à glaçons s'arrêtera automatiquement, l'indication de manque de luminosité constante pour indiquer le manque d'eau, en même temps le buzzer commence à émettre un bip, à ce moment, le réservoir d'eau doit être rempli en dessous du niveau d'eau maximum, puis appuyer sur "ON / OFF" pour relancer la fabrication de glace.
6. Si le seau à glace est plein de glace, la machine à glaçons arrête automatiquement la fabrication de glace et la luminosité constante de l'indicateur complet. En même temps, le buzzer commence à émettre un bip, lorsque la position de la glace est inférieure à la position de détection infrarouge, la machine recommence à fonctionner.
7. Arrêtez/annulez la fabrication de glace. Pour arrêter ou annuler la fabrication de glace, appuyez sur le bouton "ON/OFF" pour arrêter la fabrication de glace. Et sera en mode veille.
8. Il est recommandé de changer l'eau une fois toutes les 24 heures pour garder l'eau propre. Si la machine à glaçons n'est pas utilisée pendant une longue période, veuillez vider l'eau à l'intérieur du réservoir d'eau et essuyer le réservoir d'eau, en même temps, veuillez également couper l'alimentation électrique et retirer la fiche de la prise.

NETTOYAGE ET MAINTENANCE

Avant d'utiliser la machine à glaces, il est fortement recommandé de nettoyer soigneusement l'ensemble de la machine.

1. Sortez le seau à glace.

2. Ouvrez le bouchon en silicone au bas du corps de la machine et vidangez l'eau à l'intérieur du réservoir d'eau.
3. Après avoir dilué le chiffon doux avec un nettoyant neutre, nettoyez le réservoir d'eau et la partie externe de la machine.
4. Rincer l'intérieur à l'eau claire.
5. Installez le bouchon en silicone au bas de la machine et équipez-vous qu'il est bien installé.
6. N'utilisez pas de produits chimiques, tels que l'alcool
7. N'utilisez pas de billes d'acier, de brosses dures et d'autres outils pour nettoyer la surface du produit.
8. N'exposez pas la ligne électrique du produit et les accessoires d'emballage au soleil.
9. N'inclinez pas la machine à plus de degrés ou ne la retournez pas, sinon le système de refroidissement pourrait ne pas fonctionner correctement.
10. La machine n'a pas été utilisée pendant une longue période, l'eau à l'intérieur du réservoir d'eau doit être vidangée et le réservoir d'eau doit être essuyé.

FONCTION D'AUTO-NETTOYAGE

- Lorsque la machine à glaçons fonctionne normalement, appuyez sur le bouton d'alimentation pendant 3 secondes, la machine sera en mode autonettoyant (la pompe commence à fonctionner, pompant l'eau du réservoir d'eau vers la glacière, fonctionne en continu pendant environ 10 minutes, puis automatiquement en mode veille.) Vous pouvez également appuyer sur le bouton d'alimentation pour quitter la fonction d'auto-nettoyage et passer en mode veille.

Dépannage

Situation	Raison
Lorsque la machine à glaçons démarre pour la première fois, la pompe à eau pompe pendant 5 secondes, puis s'arrête pendant 5 secondes, puis pompe à nouveau pendant 5 secondes, puis s'arrête à nouveau pendant 5 secondes, puis aspire l'eau en continu pendant 3 minutes.	Evacue l'air du tuyau d'aspiration d'eau pour l'empêcher de produire de l'eau sans eau.
Après la connexion à l'alimentation et la machine est allumée, la fabrication de glace	Ceci permet de détecter si la boîte à glaçons est horizontale.
Pendant la fabrication de glace, la lumière infrarouge est bloquée, la machine produira de la glace normalement, après un cycle de fabrication de glace, la lumière infrarouge est toujours bloquée et affiche ensuite Full.	Il s'agit d'éliminer l'illusion de glace pleine causée par une erreur de jugement infrarouge

Analyse et traitement des pannes

Échec	Cause	Solution
Le voyant d'alimentation est n'est pas apparent	La fiche d'alimentation n'est pas bien branché ou il y a pas d'électricité dans le prise.	Branchez la prise d'alimentation correctement dans la prise et assurez-vous qu'il est connectés séparément.

Échec	Cause	Solution
La machine à un bruit anormal	<ol style="list-style-type: none"> 1. La machine n'est pas stable 2. La tension est trop basse 3. Le ventilateur a un corps étranger à l'intérieur 	<ol style="list-style-type: none"> 1. Veuillez installer le produit à plat. 2. Veuillez couper l'alimentation et vérifier s'il y a un problème de tension 3. Coupez d'abord l'alimentation électrique, puis vérifiez s'il y a un corps étranger dans le ventilateur.
Sur le panneau de commande, le voyant rouge « bac plein » est allumé, mais il n'y a pas de glace dans la glacière	<ol style="list-style-type: none"> 1. Le capteur infrarouge adhère à un corps étranger. 2. Le capteur infrarouge est cassé. 	<ol style="list-style-type: none"> 1. Veuillez couper l'alimentation électrique du produit et retirer le corps étranger collé au capteur infrarouge. 2. Veuillez cesser d'utiliser le produit et contacter le fournisseur et le service client et le réparer par la maintenance du fournisseur de services.
Sur le panneau de commande, l'indication de manque d'eau est allumée mais il y a beaucoup d'eau dans le réservoir	<ol style="list-style-type: none"> 1) Peut-être que la pompe est cassée. 2) Le système d'approvisionnement en eau est bloqué par des impuretés 	Veuillez cesser d'utiliser le produit et réparez-le avec le fournisseur de service de réparation désigné
La glace est mélangée avec des impuretés	Il y a des impuretés dans le réservoir d'eau	Veuillez rincer l'intérieur du réservoir d'eau
La glace a une odeur	En raison de la qualité de l'eau ou de la glace produite la première fois après l'achat	Après plusieurs utilisations, l'odeur disparaîtra
Le voyant "manque d'eau" est allumé	<ol style="list-style-type: none"> 1. Manque d'eau 2. Le fond du réservoir d'eau est bloqué 	Arrêtez la fabrication de glace, ajoutez de l'eau et appuyez sur "ON/OFF" pour recommencer la fabrication de glace

<p>Le voyant « bac plein » est allumé.</p>	<ol style="list-style-type: none"> 1. Il y a trop de glace dans le panier à glaçons. 2. Le capteur noir pour indiquer que le bac est plein est cassé, il n'y a pas de glace, mais le voyant « Plein » est allumé. 	<ol style="list-style-type: none"> 1. Prenez la glace du panier à glaçons. 2. Veuillez cesser d'utiliser le produit et contactez votre fournisseur et faites-le réparer par un fournisseur de service de réparation désigné.
<p>Le voyant panier « bac plein » clignote.</p>	<p>Le récupérateur de glaçons qui leur permet de tomber dans le panier à glace est coincé.</p>	<ol style="list-style-type: none"> 1. Appuyez sur le bouton "ON \ OFF" pour arrêter la fabrication de glace. 2. Veuillez cesser d'utiliser le produit et contactez votre fournisseur et faites-le réparer par un fournisseur de service de réparation désigné.
<p>Les glaçons se collent ensemble.</p>	<ol style="list-style-type: none"> 1. Le cycle de fabrication de glace est trop long. 2. Trop de pièces sont immergées dans le bac à glaçons. 3. La température de l'eau à l'intérieur du réservoir d'eau est trop basse. 	<ol style="list-style-type: none"> 1. Arrêtez la fabrication de glace, une fois la glace fondue, redémarrez la machine pour la fabrication de glace. 2. Réglez l'évaporateur. 3. Remplacez l'eau à l'intérieur du réservoir d'eau, la température de l'eau est de préférence comprise entre 5 et 32°C.
<p>La glace est pleine mais le voyant n'est pas allumé.</p>	<p>La machine est dans une position avec une forte lumière, cela affecte la détection de la lumière infrarouge.</p>	<p>Déplacez-le vers un endroit plus sombre.</p>
<p>La machine fonctionne mais ne fait pas de glace.</p>	<p>Le compresseur est en Mode protection ou « fuite de réfrigérant. »</p>	<p>Allumez-le et éteignez-le consécutivement Il peut y avoir un mauvais contact au branchement de la fiche d'oncle compresseur ne fonctionne pas, attendez 30 minutes et la machine fonctionnera normalement. Si après plus de 30 minutes, la machine à glaçons n'est toujours pas commencé, veuillez arrêter l'utilisation du produit et contactez votre fournisseur et le réparer en réparation désignée fournisseur de services.</p>

Caractéristiques :

Type de climat : SN/N/ST

Tension : 220-240 V ~

Classe : I

Fréquence : 50Hz

Puissance : 100 W

Réfrigérant : R600a (26 g)

Poids net : 8,5 kg

Dimensions de l'appareil : 410 x 240 x 320 millimètre

La température de fonctionnement de cette machine à glace est de 10-38 degrés Celsius

Remarque : Les valeurs limites de la plage de température ambiante pour les classes climatiques pour lesquelles l'appareil frigorifique est conçu et le fait que les températures internes peuvent être activées par des facteurs tels que l'emplacement de l'appareil frigorifique, la température ambiante et la fréquence d'ouverture des portes, le réglage de tout dispositif de régulation de température pourrait devoir être modifié pour tenir compte de ces facteurs, si nécessaire.

ATTENTION

Si le cordon d'alimentation est endommagé, il doit être remplacé par le fabricant, son agent de service ou une personne de qualification similaire afin d'éviter un danger.

remplir avec de l'eau potable seulement.

Il est normal que le compresseur et la surface du condenseur atteignent des températures comprises entre 70°C et 90°C pendant le fonctionnement et que les zones environnantes soient très chaudes.

En raison de la congélation rapide, les glaçons peuvent apparaître «nuageux» Ceci est de l'air emprisonné dans l'eau et n'affectera pas la qualité ou le goût de la glace.

Les enfants doivent être surveillés pour s'assurer qu'ils ne jouent pas avec l'appareil.

Ne pas plonger dans l'eau.

- 1) **AVERTISSEMENT** - évitez que les ouvertures de ventilation, dans l'enceinte de l'appareil ou dans la structure intégrée, ne soient obstruées.
- 2) **AVERTISSEMENT** - n'utilisez pas d'appareils mécaniques ou d'autres moyens pour accélérer le processus de dégivrage, autres que ceux recommandés par le fabricant.
- 3) **ATTENTION** - ne pas endommager le circuit de réfrigération.
- 4) **AVERTISSEMENT** - n'utilisez pas d'appareil électrique à l'intérieur des compartiments de stockage des aliments, au moins qu'ils ne soient du type recommandé par le fabricant.

IMPORTANT SAFETY WARNINGS AND TIPS

When using an electrical appliance, basic safety precautions should always be followed to reduce the risk of fire, electric shock and/or injury, including:

1. Read all instructions before using the device.
2. CAUTION: Keep ventilation openings in the appliance enclosure or in the framing unobstructed.
3. CAUTION: Do not use mechanical devices or other means to speed up the defrosting process other than those recommended by the manufacturer.
4. CAUTION: Do not damage the refrigeration circuit.
5. CAUTION: Do not use electrical appliances inside the food storage compartment, unless they are of the type recommended by the manufacturer.
6. CAUTION: Filling only with drinking

- water.
7. **WARNING:** When positioning the appliance, make sure that the power cord is not pinched or damaged.
 8. **WARNING:** Do not place mobile bases, multiple sockets or portable power supplies on the back of the device.
 9. This product is intended for indoor and household use only.
 10. Remove all packing materials and carefully check that your ice maker is in good condition and that the ice maker, power cord and plug are undamaged.
 11. Before using the ice maker for the first time, wait 2 hours after setting it up and leave the lid open transparent at least 2 hours.
 12. Check that the voltage is within the voltage range indicated on the label and make sure that the grounded outlet is in good condition.
 13. If the power cable is damaged, it

must be replaced by the manufacturer, its after-sales service or similarly qualified persons in order to avoid a hazard.

14. Do not move this product or tilt it at an angle of 45°.
15. To protect against risk of electric shock, do not pour water over cord, plug and vent. Do not immerse the device in water or any other liquid.
16. Unplug the appliance after using it or before cleaning it.
17. Keep the device 8 cm away from other objects to ensure good heat dissipation.
18. Do not use accessories that are not recommended by the manufacturer.
19. This device can be used by children aged at least 8 years and by people with reduced physical, sensory or mental capacities or without experience or knowledge, if they are properly supervised. s or if instructions relating to the use

of the appliance in complete safety have been given and if the risks involved have been apprehended. Children should not play with the device.

Cleaning and user maintenance shall not be carried out by children without supervision.

20. Do not use the appliance near flames, hot plates or stoves.
21. Do not turn on the power button frequently (make sure you have at least 5 minutes apart) to avoid damaging the compressor.
22. Sheet metal or other electrical objects must not be inserted into the device to avoid fires and short circuits.
23. Do not use outdoors.
24. Never clean with scouring powders or hard instruments.
25. Please keep the instruction manual.
26. Do not store explosive substances such as aerosols containing flammable propellants in this device.

27. **WARNING** : During the positioning the appliance, make sure that the power cord is not pinched or damaged.
28. **WARNING**: Do not place movable socket outlets or portable power supplies on the back of the device.
29. Children between the ages of 3 and 8 are allowed to load and unload refrigeration appliances.
30. To avoid contamination of food, it is necessary to respect the following instructions:
 - Opening the cover for a long time is likely to cause a significant increase in the temperature of the compartments of the device.
 - Regularly clean surfaces likely to come into contact with food and accessible drainage systems.
 - Clean the water tank if they have not been used for 48 hours; ; otherwise, if the appliance has one, rinse the distribution system connected to a water

distribution network thoroughly if water has not been drawn for 5 days.

- If the refrigeration appliance remains empty for a long time, turn it off, defrost it, clean it, dry it, and leave the lid open to prevent the development of mold inside the appliance.

31. Refrigerant and insulation blowing gas is flammable, when disposing of the appliance, do so only at an authorized waste disposal centre.

Do not expose to flame.

32. This appliance is intended for household use only.

Any other use is improper, among other things, it must not be used:

- in kitchens reserved for staff in shops, offices and other professional environments;
- in farms, lodges, bed and breakfasts;
- by customers in hotels, motels

- and residential environments
- in catering and similar applications.



DANGER: RISQUE D'INCENDIE/
MATIERES INFLAMMABLES

**Hazard; fire hazard/
flammable materials**

WARNING: When positioning the appliance, make sure that the power cord is not pinched or damaged.

The refrigerant gas contained in the circuit of this appliance is isobutane (R 600a), a low-polluting but flammable gas. When transporting and installing the appliance, take care not to damage any part of the refrigeration circuit.

With regard to the installation, handling, cleaning and disposal of the device, refer to the following chapters of the user guide.



Suitable to come into contact with foodstuffs.

IMPORTANT

It is forbidden to replace the power cord yourself. If damaged, it should be repaired by the local distributors service department, the manufacturer or similarly qualified persons.

If the device has been dropped, ask a qualified professional to inspect it before using it again. Internal damage can cause accidents.

For any type of problems or repairs, contact the after-sales service of local distributors, the manufacturer or persons with similar qualifications to prevent any possible risk.

Disposal and Environmental Responsibility:

In order to protect the environment, we encourage you to dispose of the device. You can contact local authorities or recycling centers for more information.

Read this manual carefully before using the product.

This product complies with the requirements of Directive 2014/35/EU (which replaces Directive 73/23/EEC amended by Directive 93/68/EEC) and 2014/30/EU (replaces Directive 89/336/EEC) .



Characteristics of your product

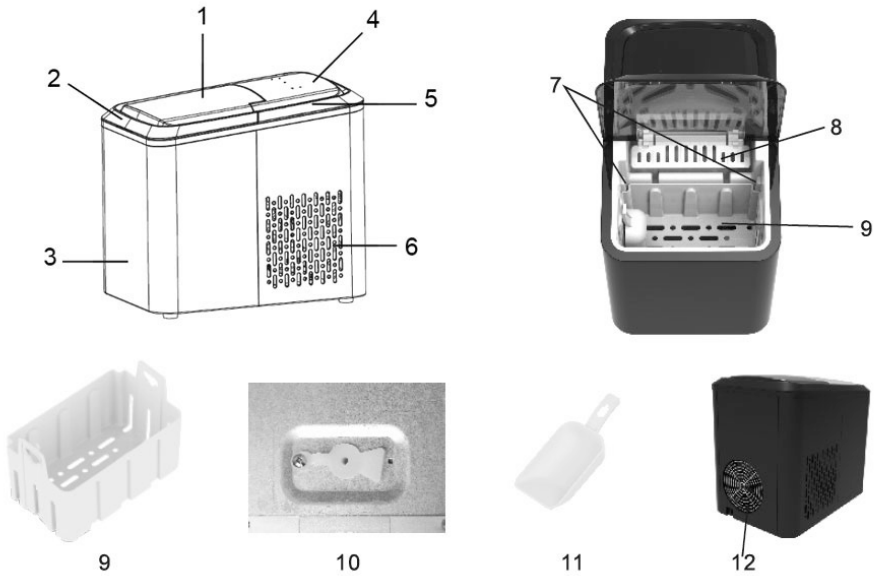

1. Transparent window
2. Front lid
3. Product body
4. Control Panel
5. Back lid
6. Air inlet
7. Infrared sensor for full ice detection
8. Ice catcher
9. Ice cream basket
10. Silicone stopper
11. Ice shovel
12. Air outlet

Control panel

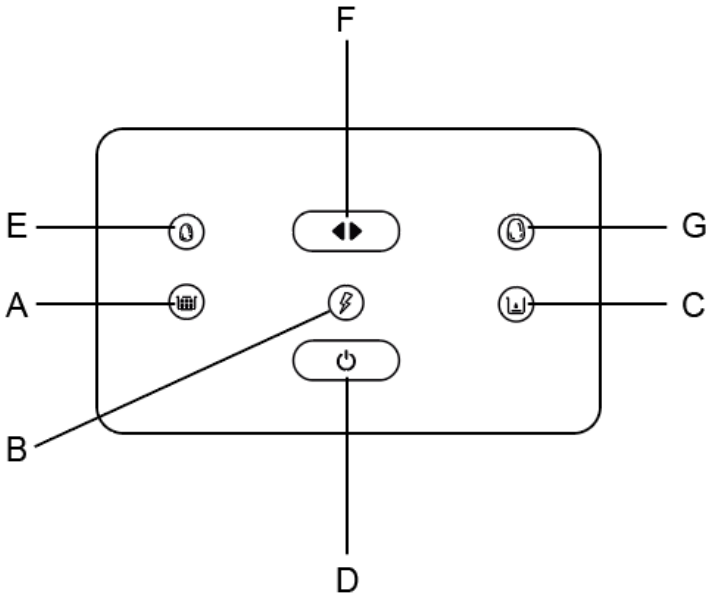

- A. “Full” Ice Bin Indicator
- B. Operation indicator
- C. Water shortage indicator
- D. On/off button
- E. Small ice cube size
- F. Choice of size Small/large ice cube
- G. Large ice cube size

Before first use



1. Unpack the appliance, then check that all accessories, including the ice basket, ice scoop, etc., are present. Please contact customer service if any accessories are missing.
2. Please ensure the ice cream maker is level and placed on a stable table or platform to prevent malfunction.
3. The tilt angle of the ice maker housing should not exceed 45° during transport or use. Do not turn the ice maker upside down. This could cause the compressor or refrigeration system to malfunction. Please allow

compressor fluids to stabilize after moving or transporting the ice maker. Before using the ice cream maker for the first time, please wait 24 hours for the unit to be level and properly adjusted.

4. The device should be placed on a dry, horizontal surface with sufficient ventilation, away from corrosive gases and heat sources such as ovens and radiators. Leave approximately 6 inches (15 cm) of space on all sides of the ice maker for proper ventilation.
5. Do not fill the water tank with hot water. This can damage the ice maker. Better to fill the water tank with water at room temperature or lower.
6. Do not use the device in a very cold environment (temperature below 5°C).
7. Clean the appliance following the operations in the “CLEANING AND MAINTENANCE” chapter before using it.
8. When adding water to the water tank, make sure the silicone plug at the bottom of the machine is firmly inserted so that the water does not leak out.
9. Do not use water containing impurities or with solid particles, pure water is recommended.
10. Please keep the ice cream maker away from direct sunlight, heat or radiation. Place the ice maker horizontally and you will get a space of 15 cm between the sides and the back.
11. The ice maker must be placed in an appropriate outlet for power supply.

Using your ice maker

Use the ice maker (indoor)

1. Open the front cover, take out the ice basket and fill the water tank. (water level is recommended below the maximum water level)
2. Put the ice basket back and make sure it is installed securely, if not, please gently press the bottom to put it in place.
3. Push the button  on the control panel, choose the size of ice cubes you need. Then press the "  to start the ice making circulation.
4. The first ice production cycle lasts approximately 9 minutes. It depends on the ambient temperature, the size of the ice cube also depends on the water temperature and the ambient temperature.
5. After starting the ice maker, the water level in the water tank should be checked frequently. If the water level is too low, the water pump can not pump water, the ice maker will automatically stop, the indication of lack of constant brightness to indicate the lack of water, at the same time the buzzer starts beeping, at this time, the water tank should be filled below the maximum water level, then press "ON/OFF" to restart ice making.
6. If the ice bucket is full of ice, the ice maker will automatically stop ice making and the full indicator constant brightness. At the same time, the buzzer starts to beep, when the ice position is lower than the infrared detection position, the machine starts to work again.
7. Stop/cancel ice making. To stop or cancel ice making, press the "ON/OFF" button to stop ice making. And will be in sleep mode.
8. It is recommended to change the water once every 24 hours to keep the water clean. If the ice maker is not used for a long time, please empty the water inside the water tank and wipe the water tank, at the same time, please also cut off the power supply and remove the socket plug.

CLEANING AND MAINTENANCE

Before using the ice cream maker, it is highly recommended to thoroughly clean the entire machine.

1. Take out the ice bucket.
2. Open the silicone plug at the bottom of the machine body and drain the water inside the water tank.
3. After diluting the soft cloth with neutral cleaner, clean the water tank and the external part of the machine.
4. Rinse the interior with clean water.
5. Install the silicone stopper at the bottom of the machine and equip that it

is installed securely.

6. Does not use chemicals, such as alcohol
7. Do not use steel balls, hard brushes and other tools to clean the surface of the product.
8. Do not expose the product power line and packaging accessories to direct sunlight.
9. Do not tilt the machine more than degrees or turn it upside down, otherwise the cooling system may not work properly.
10. The machine has not been used for a long time, the water inside the water tank should be drained, and the water tank should be wiped dry.

SELF-CLEANING FUNCTION

- When the ice maker works normally, press the power button for 3 seconds, the machine will be in self-cleaning mode (the pump starts working, pumping water from the water tank to the ice maker, works continuously for about 10 minutes, then automatically into sleep mode.) You can also press the power button to exit the self-cleaning function and go into sleep mode.

Repair

Situation	Reason
When the ice maker first starts, the water pump pumps for 5 seconds, then stops for 5 seconds, then pumps again for 5 seconds, then stops again for 5 seconds, then sucks the water continuously for 3 minutes.	Exhausts air from the water suction pipe to prevent it from producing water without water.
After connecting to power and the machine is turned on, ice making	This detects whether the ice box is horizontal.
During ice making, the infrared light is blocked, the machine will produce ice normally, after an ice making cycle, the infrared light is still blocked, and then displays Full.	This is to eliminate the illusion of full ice caused by infrared misjudgment

Failure analysis and processing

Failure	Cause	Solution
The power light is not apparent	The power plug is not well connected or there is no electricity in the plug.	Plug in the power plug correctly in the socket and make sure it is connected separately.

Failure	Cause	Solution
The machine has an abnormal noise	<ol style="list-style-type: none"> 1. The machine is not stable 2. The voltage is too low 3. The fan has a foreign object inside 	<ol style="list-style-type: none"> 1. Please install the product flat. 2. Please turn off the power and check if there is voltage problem 3. First turn off the power supply, then check if there is foreign body in the fan.
On the control panel, the red "bin full" light is on, but there is no ice in the cooler	<ol style="list-style-type: none"> 1. The infrared sensor adheres to a foreign body. 2. The infrared sensor is broken. 	<ol style="list-style-type: none"> 1. Please cut off the power supply of the product and remove the foreign body stuck to the infrared sensor. 2. Please stop using the product and contact the supplier and customer service and repair it by the maintenance of the service provider.
On the control panel, the water shortage indication is on but there is a lot of water in the tank	<ol style="list-style-type: none"> 1) Maybe the pump is broken. 2) The water supply system is blocked by impurities. 	Please stop using the product and repair it with the designated repair service provider .
Ice is mixed with impurities	There are impurities in the water tank .	Please rinse the inside of the water tank.
The ice has a smell	Due to the quality of water or ice produced the first time after purchase.	After several uses, the smell will disappear.
The "low water" light is on.	<ol style="list-style-type: none"> 1. Lack of water. 2. The bottom of the water tank is blocked. 	Stop ice making, add water and press "ON/OFF" to start ice making again.

<p>The "bin full" light is on.</p>	<ol style="list-style-type: none"> 1. There is too much ice in the ice basket. 2. The black sensor to indicate that the bin is full is broken, there is no ice, but the "Full" light is on. 	<ol style="list-style-type: none"> 1. Take the ice from the ice cube basket. 2. Please stop using the product and contact your supplier and have it repaired by a designated repair service provider.
<p>The "basket full" light flashes.</p>	<p>The ice catcher that allows them to fall into the ice basket is stuck.</p>	<ol style="list-style-type: none"> 1. Press the "ON \ OFF" button to stop ice making. 2. Please stop using the product and contact your supplier and have it repaired by a designated repair service provider.
<p>Ice cubes stick together.</p>	<ol style="list-style-type: none"> 1. The ice making cycle is too long. 2. Too many coins are submerged in the ice cube tray. 3. The water temperature inside the water tank is too low. 	<ol style="list-style-type: none"> 1. Stop ice making, after the ice melted, restart the ice making machine. 2. Adjust the evaporator. 3. Replace the water inside the water tank, the water temperature is preferably between 5 and 32°C.
<p>The ice is full but the light is not on.</p>	<p>The machine is in a position with strong light, it affects the detection of infrared light.</p>	<p>Move it to a darker place.</p>
<p>The machine works but does not make ice cream.</p>	<p>Compressor is in Protection or "Refrigerant Leak" Mode. »</p>	<p>Turn it on and off consecutively There may be poor contact at plug connection and compressor does not work, wait 30 minutes and the machine will work normally. If after more than 30 minutes, the ice maker still does not start, please stop using the product and contact your supplier and repair it by designated repair service provider.</p>

Characteristics :

Type of climate: SN/N/ST

Voltage: 220-240 V ~

Class: I

Frequency: 50Hz

Power: 100 W

Refrigerant: R600a (26 g)

Net weight: 8.5 kg

Dimensions of the device: 410 x 240 x 320 mm

The operating temperature of this ice machine is 10-38 degrees Celsius

Note: The ambient temperature range limit values for the climatic classes for which the refrigeration appliance is designed and the fact that internal temperatures can be activated by factors such as location of the refrigeration appliance, ambient temperature and how often the doors are opened, the setting of any temperature control device may need to be changed to take these factors into account, if necessary.

ATTENTION

If the supply cord is damaged, it must be replaced by the manufacturer, its service agent or a similarly qualified person in order to avoid a hazard.
fill with potable water only.

It is normal for the compressor and condenser surface to reach temperatures between 70°C and 90°C during operation and for the surrounding areas to be very hot.

Due to rapid freezing, ice cubes may appear "cloudy"

This is air trapped in the water and will not affect the quality or taste of the ice cream.

Children should be supervised to ensure that they do not play with the device.
Do not submerge in water.

- 1) **WARNING**- ensure that the ventilation openings, in the appliance enclosure or in the built-in structure, are not obstructed.
- 2) **WARNING**- do not use mechanical devices or other means to speed up the defrosting process, other than those recommended by the manufacturer.
- 3) **ATTENTION**- do not damage the refrigeration circuit.
- 4) **WARNING**- do not use electrical appliances inside the food storage compartments, unless they are of the type recommended by the manufacturer.



If this logo is affixed to the device, it means that it must be disposed of in accordance with Directive 2012/19/EU on Waste Electrical and Electronic Equipment (WEEE). Any hazardous substance contained in electrical or electronic equipment can have harmful effects on the environment and health during its recycling. Consequently, at the end of the appliance's useful life, it must not be thrown away with unsorted municipal waste.

As the end consumer, your role is essential to ensure the reuse, recycling or any other creation of value for this appliance. Several collection and recovery systems set up by your local authorities (recycling centers) and distributors are available to you. It is your responsibility to use these devices.

The warranty does not cover wear parts of the product, or problems or damage resulting from:

- (1) Surface damage due to normal wear of the product;
- (2) Defects or deterioration due to contact of the product with liquids and due to corrosion caused by rust or the presence of insects;
- (3) Any incident, abuse, misuse, unauthorized modification, disassembly or repair;
- (4) Any improper operation for maintenance, use not in accordance with the product instructions or connection to an incorrect voltage;
- (5) Any use of accessories not supplied or approved by the manufacturer.

The warranty will be void if the nameplate and/or serial number of the product is removed.

**This product is imported by: SCHNEIDER CONSUMER GROUP
12, rue Jules Ferry, 93110 Rosny-sous-Bois, FRANCE**

WICHTIGE SICHERHEITSHINWEISE UND TIPPS

Bei der Verwendung eines Elektrogeräts sollten immer grundlegende Sicherheitsvorkehrungen getroffen werden, um das Risiko von Bränden, Stromschlägen und/oder Verletzungen zu verringern, einschließlich:

1. Lesen Sie alle Anweisungen, bevor Sie das Gerät verwenden.
2. **VORSICHT:** Halten Sie Lüftungsöffnungen im Gerätegehäuse oder im Rahmen frei.
3. **VORSICHT:** Verwenden Sie keine anderen als die vom Hersteller empfohlenen mechanischen Geräte oder andere Mittel, um den Abtauvorgang zu beschleunigen.
4. **ACHTUNG:** Nicht den Kühlkreislauf beschädigen.
5. **VORSICHT:** Verwenden Sie keine Elektrogeräte im Lebensmittelfach, es sei denn, es handelt sich um vom Hersteller

- empfohlene Geräte.
6. **ACHTUNG:** Befüllung nur mit Trinkwasser.
 7. **ACHTUNG:**
Achten Sie beim Positionieren des Geräts darauf, dass das Netzkabel nicht eingeklemmt oder beschädigt wird.
 8. **WARNUNG:** Stellen Sie keine mobilen Basisstationen, Mehrfachsteckdosen oder tragbare Netzteile auf die Rückseite des Geräts.
 9. Dieses Produkt ist nur für den Gebrauch in Innenräumen und im Haushalt bestimmt.
 10. Entfernen Sie alle Verpackungsmaterialien und überprüfen Sie sorgfältig, ob Ihr Eisbereiter in gutem Zustand ist und ob Eisbereiter, Netzkabel und Stecker unbeschädigt sind.
 11. Bevor Sie den Eisbereiter zum ersten Mal verwenden, warten Sie nach dem Aufstellen 2 Stunden und lassen Sie den transparenten

Deckel mindestens 2 Stunden geöffnet.

12. Überprüfen Sie, ob die Spannung innerhalb des auf dem Etikett angegebenen Spannungsbereichs liegt, und vergewissern Sie sich, dass die geerdete Steckdose in gutem Zustand ist.
13. Wenn das Netzkabel beschädigt ist, muss es vom Hersteller, seinem Kundendienst oder ähnlich qualifizierten Personen ersetzt werden, um Gefährdungen zu vermeiden.
14. Bewegen Sie dieses Produkt nicht und neigen Sie es nicht in einem Winkel von über 45°.
15. Zum Schutz vor Stromschlägen kein Wasser über Kabel, Stecker und Entlüftung gießen. Tauchen Sie das Gerät nicht in Wasser oder andere Flüssigkeiten.
16. Trennen Sie das Gerät nach Gebrauch oder vor der Reinigung vom Stromnetz.
17. Halten Sie das Gerät 8 cm

von anderen Gegenständen entfernt, um eine gute Wärmeableitung zu gewährleisten.

18. Verwenden Sie kein Zubehör, das nicht vom Hersteller empfohlen wird.
19. Dieses Gerät kann von Kindern ab 8 Jahren und von Personen mit eingeschränkten körperlichen, sensorischen oder geistigen Fähigkeiten oder ohne Erfahrung oder Wissen verwendet werden, wenn sie ordnungsgemäß beaufsichtigt werden oder Ihnen Anweisungen für den sicheren Gebrauch des Geräts gegeben wurden und sie die damit verbundenen Risiken erkannt haben.
Kinder sollten nicht mit dem Gerät spielen.
Reinigung und Benutzerwartung dürfen nicht von Kindern ohne Aufsicht durchgeführt werden.
20. Verwenden Sie das Gerät nicht in

der Nähe von Flammen,
Kochplatten oder Öfen.

21. Schalten Sie den Netzschalter nicht häufig ein. Stellen Sie sicher, dass Sie sich mindestens 5 Minuten Zeit lassen, um eine Beschädigung des Kompressors zu vermeiden.
22. Bleche oder andere elektrische Gegenstände dürfen nicht in das Gerät eingeführt werden, um Brände und Kurzschlüsse zu vermeiden.
23. Nicht im Freien verwenden.
24. Niemals mit Scheuerpulver oder harten Instrumenten reinigen.
25. Bitte bewahren Sie die Bedienungsanleitung auf.
26. Bewahren Sie in diesem Gerät keine explosiven Substanzen wie Aerosole mit brennbaren Treibmitteln auf.
27. **WARNUNG** :Achten Sie beim Aufstellen des Geräts darauf, dass das Netzkabel nicht eingeklemmt oder beschädigt wird.
28. **WARNUNG**: Platzieren Sie keine

beweglichen Steckdosen oder tragbaren Netzteile auf der Rückseite des Geräts.

29. Kinder zwischen 3 und 8 Jahren dürfen Eiswürfel ein- und ausladen.

30. Um eine Kontamination von Lebensmitteln zu vermeiden, müssen die folgenden

Anweisungen beachtet werden:

- Das Öffnen der Abdeckung für längere Zeit führt wahrscheinlich zu einem erheblichen Temperaturanstieg in den Fächern des Geräts.
- Reinigen Sie regelmäßig Oberflächen, die mit Lebensmitteln in Kontakt kommen können, und zugängliche Abflusssysteme.
- Reinigen Sie den Wassertank, wenn er 48 Stunden lang nicht benutzt wurde; andernfalls, falls vorhanden, das an ein Wasserverteilungsnetz angeschlossene Verteilsystem

gründlich spülen, wenn 5 Tage lang kein Wasser gezapft wurde.

- Wenn das Kühlgerät längere Zeit leer steht, schalten Sie es aus, tauen Sie es ab, reinigen Sie es, trocknen Sie es und lassen Sie den Deckel geöffnet, um Schimmelbildung im Inneren des Geräts zu vermeiden.

31. Kältemittel und Isoliertreibgas sind brennbar, entsorgen Sie das Gerät nur bei einem autorisierten Entsorgungszentrum.

Keiner Flamme aussetzen.

32. Dieses Gerät ist nur für den Hausgebrauch bestimmt.

Jede andere Verwendung ist nicht bestimmungsgemäß, unter anderem darf es nicht verwendet werden:

- in Küchen, die dem Personal in Geschäften, Büros und anderen professionellen Umgebungen vorbehalten sind;

- in Farmen, Lodges, Bed & Breakfasts;
- von Kunden in Hotels, Motels und Wohnumgebungen
- in der Gastronomie und ähnlichen Anwendungen.



DANGER: RISQUE D'INCENDIE/
MATIERES INFLAMMABLES

**Gefahr; Brandgefahr/
brennbare Materialien**

ACHTUNG:

Achten Sie beim Positionieren des Geräts darauf, dass das Netzkabel nicht eingeklemmt oder beschädigt wird.

Das im Kreislauf dieses Geräts enthaltene Kältemittelgas ist Isobutan (R 600a), ein schadstoffarmes, aber brennbares Gas. Achten Sie beim Transport und bei der Installation des Geräts darauf, keine Teile des Kältekreislaufs zu beschädigen.

Informationen zur Installation, Handhabung, Reinigung und Entsorgung des Geräts finden Sie in den folgenden Kapiteln der Bedienungsanleitung.



Geeignet für den Kontakt mit Lebensmitteln.

WICHTIG

Es ist verboten, das Netzkabel selbst auszutauschen. Wenn es beschädigt ist, sollte es von der Serviceabteilung des örtlichen Händlers, dem Hersteller oder ähnlich qualifizierten Personen repariert werden.

Wenn das Gerät fallen gelassen wurde, bitten Sie einen qualifizierten Fachmann, es zu überprüfen, bevor Sie es erneut verwenden. Innere Schäden können Unfälle verursachen.

Wenden Sie sich bei Problemen oder Reparaturen jeglicher Art an den Kundendienst der örtlichen Händler, den Hersteller oder Personen mit ähnlichen Qualifikationen, um mögliche Risiken zu vermeiden.

Entsorgung und Umweltverantwortung:

Zum Schutz der Umwelt empfehlen wir Ihnen, das Gerät fachgerecht zu entsorgen. Weitere Informationen erhalten Sie bei den örtlichen Behörden oder Recyclinghöfen.

Lesen Sie dieses Handbuch sorgfältig durch, bevor Sie das Produkt verwenden.

Dieses Produkt entspricht den Anforderungen der Richtlinie 2014/35/EU (die die Richtlinie 73/23/EWG ersetzt, geändert durch die Richtlinie 93/68/EWG) und 2014/30/EU (die Richtlinie 89/336/EWG ersetzt).



Eigenschaften Ihres Produkts

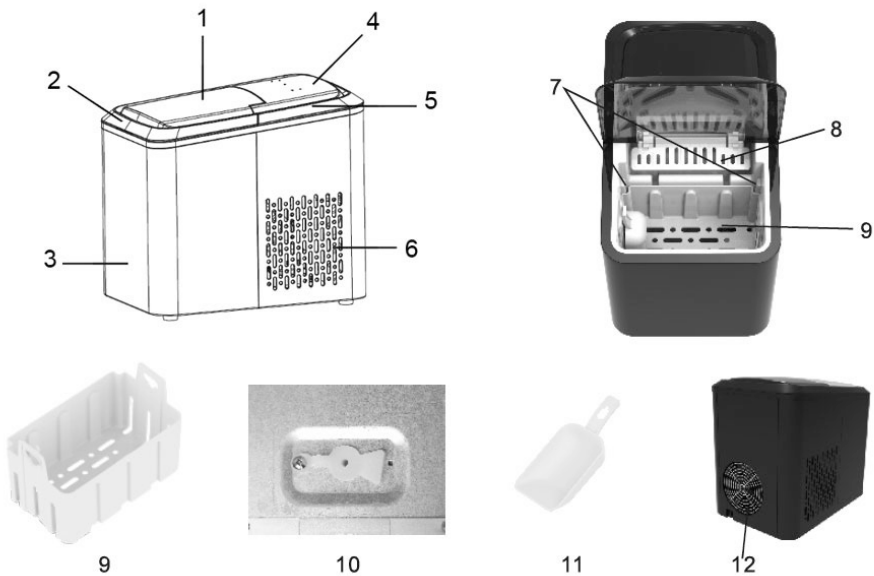

1. Durchsichtiges Fenster
2. Frontdeckel
3. Produktkörper
4. Schalttafel
5. Hinterer Deckel
6. Lufteinlass
7. Infrarotsensor zur Volleiserkennung
8. Eisfänger
9. Eiskorb
10. Silikonstopfen
11. Eisschaufel
12. Luftauslass

Schalttafel

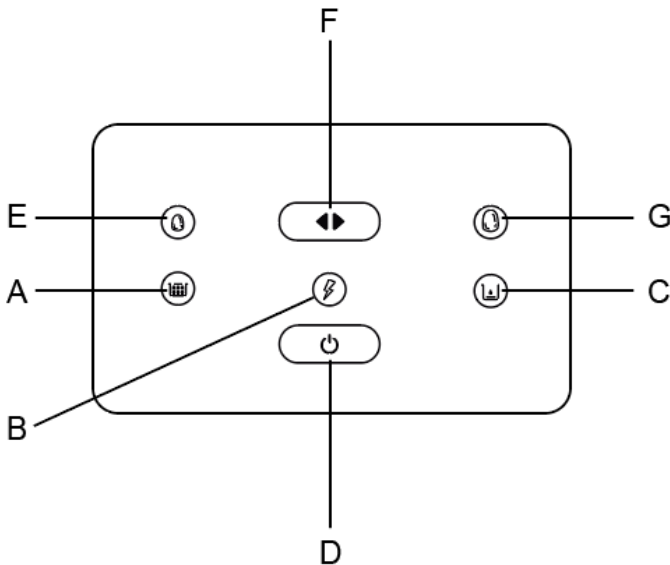

- A. Anzeige „voller“ Eisbehälter
- B. Betriebsanzeige
- C. Wassermangelanzeige
- D. An / Aus Schalter
- E. Kleine Eiswürfelgröße
- F. Wahl der Größe: Kleine/Große Eiswürfel
- G. Große Eiswürfelgröße

Vor dem ersten Gebrauch



1. Packen Sie das Gerät aus und überprüfen Sie dann, ob alle Zubehörteile, einschließlich Eiskorb, Eisschaufel usw., vorhanden sind. Bitte wenden Sie sich an den Kundendienst, falls Zubehör fehlt.
2. Bitte stellen Sie sicher, dass die Eismaschine eben steht und auf einem stabilen Tisch oder einer stabilen Plattform steht, um Fehlfunktionen zu vermeiden.
3. Der Neigungswinkel des Eisbereitergehäuses sollte während des Transports oder Gebrauchs 45° nicht überschreiten. Stellen Sie den

Eisbereiter nicht auf den Kopf. Dies könnte zu einer Fehlfunktion des Kompressors oder des Kühlsystems führen. Bitte warten Sie, bis sich die Kompressorflüssigkeiten stabilisiert haben, nachdem Sie den Eisbereiter bewegt oder transportiert haben. Bevor Sie die Eismaschine zum ersten Mal verwenden, warten Sie bitte 24 Stunden, in denen das Gerät waagrecht und richtig positioniert ist.

4. Das Gerät sollte auf einer trockenen, waagerechten Fläche mit ausreichender Belüftung aufgestellt werden, entfernt von korrosiven Gasen und Wärmequellen wie Öfen und Heizkörpern. Lassen Sie auf allen Seiten des Eisbereiters etwa 15 cm Platz für eine ausreichende Belüftung.
5. Füllen Sie den Wassertank nicht mit heißem Wasser. Dies kann den Eisbereiter beschädigen. Füllen Sie den Wassertank besser mit Wasser mit Raumtemperatur oder niedriger.
6. Verwenden Sie das Gerät nicht in einer sehr kalten Umgebung (Temperatur unter 5°C).
7. Reinigen Sie das Gerät vor dem Gebrauch gemäß den Anweisungen im Kapitel „REINIGUNG UND WARTUNG“.
8. Achten Sie beim Einfüllen von Wasser in den Wassertank darauf, dass der Silikonstopfen an der Unterseite der Maschine fest eingesetzt ist, damit kein Wasser ausläuft.
9. Verwenden Sie kein Wasser mit Verunreinigungen oder festen Partikeln, es wird reines Wasser empfohlen.
10. Bitte halten Sie die Eismaschine von direkter Sonneneinstrahlung, Hitze oder Strahlung fern. Stellen Sie den Eisbereiter horizontal auf und halten einen Abstand von 15 cm zwischen den Seiten und der Rückseite.
11. Der Eisbereiter muss in eine geeignete Steckdose für die Stromversorgung gesteckt werden.

Verwendung Ihrer Eismaschine

Verwenden Sie die Eismaschine (innen)

1. Öffnen Sie die vordere Abdeckung, nehmen Sie den Eiskorb heraus und füllen Sie den Wassertank. (Wasserstand wird unter dem maximalen Wasserstand empfohlen)
2. Setzen Sie den Eiskorb wieder ein und vergewissern Sie sich, dass er sicher installiert ist. Wenn nicht, drücken Sie bitte vorsichtig auf den Boden, um ihn einzusetzen.
3. Drücke den Knopf  Wählen Sie auf dem Bedienfeld die gewünschte Größe der Eiswürfel aus. Drücken Sie dann die "  " um den Eisbereitungskreislauf zu starten.
4. Der erste Eisproduktionszyklus dauert ca. 9 Minuten. Sie hängt von der Umgebungstemperatur ab, die Größe des Eiswürfels hängt auch von der Wassertemperatur und der Umgebungstemperatur ab.
5. Nach dem Starten des Eisbereiters sollte der Wasserstand im Wassertank regelmäßig überprüft werden. Wenn der Wasserstand zu niedrig ist, kann die Wasserpumpe kein Wasser pumpen, die Eismaschine stoppt automatisch, die Anzeige Wassermangel leuchtet konstant, um den Wassermangel anzuzeigen, gleichzeitig beginnt der Summer zu diesem Zeitpunkt zu piepen. Der Wassertank sollte bis unter den maximalen Wasserstand gefüllt sein, dann drücken Sie „ON/OFF“, um die Eisbereitung neu zu starten.
6. Wenn der Eiskübel mit Eis gefüllt ist, stoppt der Eisbereiter automatisch die Eisherstellung und die Vollanzeige leuchtet konstant. Gleichzeitig beginnt der Summer zu piepen, wenn die Eisposition niedriger als die Infrarot-Erkennungsposition ist, beginnt die Maschine wieder zu arbeiten.
7. Eisbereitung stoppen/abbrechen. Um die Eisherstellung zu stoppen oder abzubrechen, drücken Sie die „ON/OFF“-Taste, um die Eisherstellung zu stoppen. Das Gerät befindet sich im Schlafmodus.
8. Es wird empfohlen, das Wasser alle 24 Stunden zu wechseln, um das Wasser sauber zu halten. Wenn der Eisbereiter längere Zeit nicht benutzt wird, entleeren Sie bitte das Wasser im Wassertank und wischen Sie den Wassertank aus. Unterbrechen Sie gleichzeitig die Stromversorgung und ziehen Sie den Netzstecker.

REINIGUNG UND INSTANDHALTUNG

Vor der Verwendung der Eismaschine wird dringend empfohlen, die gesamte Maschine gründlich zu reinigen.

1. Nehmen Sie den Eiskübel heraus.

2. Öffnen Sie den Silikonstopfen an der Unterseite des Maschinenkörpers und lassen Sie das Wasser im Wassertank ab.
3. Reinigen Sie den Wassertank und den äußeren Teil der Maschine mit einem weichen Tuch mit verdünntem Neutralreiniger.
4. Spülen Sie den Innenraum mit klarem Wasser aus.
5. Installieren Sie den Silikonstopfen am Boden der Maschine und vergewissern Sie sich, dass er vollständig eingesetzt ist.
6. Verwenden Sie keine Chemikalien wie Alkohol
7. Verwenden Sie keine Stahlwolle, harten Bürsten oder andere Werkzeuge, um die Oberfläche des Produkts zu reinigen.
8. Setzen Sie das Produkt, die Stromleitung und das Verpackungszubehör nicht direktem Sonnenlicht aus.
9. Kippen Sie die Maschine nicht bzw drehen Sie sie nicht auf den Kopf, da das Kühlsystem sonst möglicherweise nicht richtig funktioniert.
10. Die Maschine wurde längere Zeit nicht benutzt, das Wasser im Wassertank sollte abgelassen und der Wassertank trocken gewischt werden.

SELBSTREINIGUNGSFUNKTION

- Wenn die Eismaschine normal funktioniert, drücken Sie 3 Sekunden lang die Einschalttaste, die Maschine befindet sich im Selbstreinigungsmodus (die Pumpe beginnt zu arbeiten, pumpt Wasser aus dem Wassertank in die Eismaschine, arbeitet etwa 10 Minuten lang ununterbrochen, um dann automatisch in den Schlafmodus wechseln.) Sie können auch die Ein/Aus-Taste drücken, um die Selbstreinigungsfunktion zu beenden und in den Schlafmodus zu wechseln.

Störung

Situation	Lösung
Wenn der Eisbereiter zum ersten Mal startet, pumpt die Wasserpumpe 5 Sekunden lang, stoppt dann 5 Sekunden lang, pumpt dann erneut 5 Sekunden lang, stoppt dann erneut 5 Sekunden lang und saugt das Wasser dann 3 Minuten lang kontinuierlich an.	Lässt Luft aus dem Wasseransaugrohr ab, um zu verhindern, dass Eis ohne Wasser produziert wird.
Nach dem Anschluss an die Stromversorgung und dem Einschalten der Maschine erfolgt die Eisherstellung	Dieser erkennt, ob die Eisbox waagrecht steht.
Während der Eisherstellung wird das Infrarotlicht blockiert, die Maschine produziert normal Eis, nach einem Eisherstellungszyklus ist das Infrarotlicht immer noch blockiert und zeigt dann Voll an.	Dies dient dazu, die durch Infrarot-Fehleinschätzung verursachte Illusion von vollem Eis zu beseitigen

Fehleranalyse und -bearbeitung

Fehler	Ursache	Lösung
Die Power-Leuchte ist nicht sichtbar	Der Netzstecker ist nicht gut verbunden oder es gibt kein Strom in der Steckdose.	Stecken Sie den Netzstecker richtig in die Steckdose und stellen Sie sicher, dass die Maschine einzeln verbunden ist.

Fehler	Ursache	Lösung
Die Maschine macht ungewöhnliche Geräusche	<ol style="list-style-type: none"> 1. Die Maschine steht nicht stabil 2. Die Spannung ist zu niedrig 3. Der Lüfter hat einen Fremdkörper im Inneren 	<ol style="list-style-type: none"> 1. Bitte installieren Sie das Produkt eben. 2. Bitte schalten Sie das Gerät aus und prüfen Sie, ob ein Spannungsproblem vorliegt 3. Schalten Sie zuerst die Stromversorgung aus und prüfen Sie dann, ob Fremdkörper im Lüfter vorhanden sind..
Auf dem Bedienfeld leuchtet die rote Leuchte „Behälter voll“, aber es befindet sich kein Eis im Kühler	<ol style="list-style-type: none"> 1. Am Infrarotsensor haftet ein Fremdkörper. 2. Der Infrarotsensor ist defekt. 	<ol style="list-style-type: none"> 1. Bitte unterbrechen Sie die Stromversorgung des Produkts und entfernen Sie den am Infrarotsensor haftenden Fremdkörper. 2. Bitte verwenden Sie das Produkt nicht mehr und wenden Sie sich an den Kundendienst und lassen Sie es durch die Wartung des Dienstleisters reparieren.
Auf dem Bedienfeld leuchtet die Wassermangelanzeige, aber es ist viel Wasser im Tank	<ol style="list-style-type: none"> 1) Vielleicht ist die Pumpe kaputt. 2) Das Wasserversorgungssystem ist durch Verunreinigungen blockiert 	Bitte stellen Sie die Verwendung des Produkts ein und lassen Sie es durch den ausgewiesenen Reparaturdienstleister reparieren
Eis ist mit Verunreinigungen vermischt	Es befinden sich Verunreinigungen im Wassertank	Bitte spülen Sie das Innere des Wassertanks aus
Das Eis hat einen Geruch	Aufgrund der Qualität des Wassers oder Eises, das beim ersten Mal nach dem Kauf produziert wird	Nach mehrmaligem Gebrauch verschwindet der Geruch
Die „Niedrigwasser“-Leuchte leuchtet	<ol style="list-style-type: none"> 1. Wassermangel 2. Der Boden des Wassertanks ist verstopft 	Stoppen Sie die Eisbereitung, fügen Sie Wasser hinzu und drücken Sie „ON/OFF“, um die Eisbereitung erneut zu starten

<p>Die Lampe „Behälter voll“ leuchtet.</p>	<ol style="list-style-type: none"> 1. Es ist zu viel Eis im Eiskorb. 2. Der schwarze Sensor, der anzeigt, dass der Behälter voll ist, ist defekt, es gibt kein Eis, aber die „Voll“-Leuchte leuchtet. 	<ol style="list-style-type: none"> 1. Nehmen Sie das Eis aus dem Eiswürfelkorb. 2. Bitte stellen Sie die Verwendung des Produkts ein, wenden Sie sich an Ihren Lieferanten und lassen Sie es von einem ausgewiesenen Reparaturdienstleister reparieren.
<p>Die Anzeige „Korb voll“ blinkt.</p>	<p>Der Eisfänger, der sie in den Eiskorb fallen lässt, klemmt.</p>	<ol style="list-style-type: none"> 1. Drücken Sie die „ON · OFF“-Taste, um die Eisherstellung zu stoppen. 2. Bitte stellen Sie die Verwendung des Produkts ein, wenden Sie sich an Ihren Lieferanten und lassen Sie es von einem ausgewiesenen Reparaturdienstleister reparieren.
<p>Eiswürfel kleben zusammen.</p>	<ol style="list-style-type: none"> 1. Der Eisbereitungszyklus ist zu lang. 2. In der Eiswürfelschale sind zu viele Stücke eingetaucht. 3. Die Wassertemperatur im Wassertank ist zu niedrig. 	<ol style="list-style-type: none"> 1. Stoppen Sie die Eisherstellung, nachdem das Eis geschmolzen ist, starten Sie die Eismaschine neu. 2. Verdampfer einstellen. 3. Ersetzen Sie das Wasser im Wassertank, die Wassertemperatur liegt vorzugsweise zwischen 5 und 32°C.
<p>Das Eis ist voll, aber das Licht ist aus.</p>	<p>Befindet sich die Maschine in einer Position mit starkem Licht, beeinträchtigt dies die Erkennung von Infrarotlicht.</p>	<p>Bewegen Sie es an einen dunkleren Ort.</p>
<p>Die Maschine funktioniert macht aber kein Eis.</p>	<p>Der Kompressor befindet sich im Schutz- oder „Kältemittelleck“-Modus. »</p>	<p>Schalten Sie sie ein und aus. Möglicherweise besteht ein schlechter Kontakt an der Steckverbindung. Der Kompressor funktioniert nicht. Warten Sie 30 Minuten, und die Maschine funktioniert normal. Wenn der Eisbereiter nach mehr als 30 Minuten immer noch nicht startet, verwenden Sie das Produkt bitte nicht mehr, wenden Sie sich an Ihren Lieferanten und reparieren Sie es durch einen ausgewiesenen Reparaturdienstleister.</p>

Eigenschaften :

Klimatyp: SN/N/ST

Spannung: 220-240 V ~

Klasse: I

Frequenz: 50 Hz

Leistung: 100 W

Kältemittel: R600a (26 g)

Nettogewicht: 8,5 kg

Abmessungen des Geräts: 410 x 240 x 320 mm

Die Betriebstemperatur dieser Eismaschine beträgt 10-38 Grad Celsius

Hinweis: Die Grenzwerte des Umgebungstemperaturbereichs für die Klimaklassen, für die das Kältegerät ausgelegt ist, und die Tatsache, dass Innentemperaturen durch Faktoren wie Standort des Kältegeräts, Umgebungstemperatur und Häufigkeit der Türöffnung aktiviert werden können, gegebenenfalls muss die Einstellung eines Temperaturregelgeräts geändert werden, um diese Faktoren zu berücksichtigen.

ACHTUNG

Wenn das Netzkabel beschädigt ist, muss es vom Hersteller, seinem Kundendienst oder einer ähnlich qualifizierten Person ersetzt werden, um Gefahren zu vermeiden.

Nur mit Trinkwasser befüllen.

Es ist normal, dass die Kompressor- und Kondensatoroberflächen während des Betriebs Temperaturen zwischen 70 °C und 90 °C erreichen und dass die Umgebung sehr heiß ist.

Aufgrund des schnellen Gefrierens können Eiswürfel "trüb" erscheinen. Dabei handelt es sich um im Wasser eingeschlossene Luft, die weder die Qualität noch den Geschmack des Eises beeinträchtigt.

Kinder sollten beaufsichtigt werden, um sicherzustellen, dass sie nicht mit dem Gerät spielen.

Nicht in Wasser tauchen.

- 1) **WARNUNG**- Stellen Sie sicher, dass die Belüftungsöffnungen im Gerätegehäuse oder in der Einbaustruktur nicht blockiert sind.
- 2) **WARNUNG**- Verwenden Sie keine mechanischen Geräte oder andere Mittel zur Beschleunigung des Abtauvorgangs als die vom Hersteller empfohlenen.
- 3) **ACHTUNG**- den Kältekreislauf nicht beschädigen.
- 4) **WARNUNG**- Verwenden Sie keine Elektrogeräte in den Lebensmittelfächern, es sei denn, es handelt sich um vom Hersteller empfohlene Geräte.



Wenn dieses Logo auf dem Gerät angebracht ist, bedeutet dies, dass es gemäß der Richtlinie 2012/19/EU über Elektro- und Elektronik-Altgeräte (WEEE) entsorgt werden muss. Jeder in Elektro- oder Elektronikgeräten enthaltene Gefahrstoff kann beim Recycling schädliche Auswirkungen auf Umwelt und Gesundheit haben. Daher darf das Gerät am Ende seiner Nutzungsdauer nicht mit dem unsortierten Hausmüll entsorgt werden.

Als Endverbraucher ist Ihre Rolle von entscheidender Bedeutung, um die Wiederverwendung, das Recycling oder jede andere Wertschöpfung für dieses Gerät sicherzustellen. Ihnen stehen mehrere Sammel- und Verwertungssysteme Ihrer Kommunen (Wertstoffhöfe) und Vertreiber zur Verfügung. Es liegt in Ihrer Verantwortung, diese Sammelsysteme zu verwenden.

Die Garantie deckt keine Verschleißteile des Produkts oder Probleme oder Schäden ab, die sich ergeben aus:

- (1) Oberflächenschäden durch normale Abnutzung des Produkts;
- (2) Defekte oder Verschlechterungen aufgrund des Kontakts des Produkts mit Flüssigkeiten und aufgrund von Korrosion durch Rost oder das Vorhandensein von Insekten;
- (3) Jeder Vorfall, Missbrauch, Zweckentfremdung, unbefugte Modifikation, Demontage oder Reparatur;
- (4) Jede unsachgemäße Bedienung zur Wartung, Verwendung nicht in Übereinstimmung mit den Produkthanweisungen oder Anschluss an eine falsche Spannung;
- (5) Jegliche Verwendung von Zubehör, das nicht vom Hersteller geliefert oder genehmigt wurde.

Die Garantie erlischt, wenn das Typenschild und/oder die Seriennummer des Produkts entfernt werden.

Die Gewährleistung für dieses Produkt entspricht den gesetzlichen Bestimmungen zum Zeitpunkt des Erwerbs.

Technische Änderungen und Irrtümer vorbehalten.

Wir behalten uns Änderungen an der Software oder Hardware, abweichend der Beschreibung in dieser Bedienungsanleitung, vor.

**Dieses Produkt wird importiert von: SCHNEIDER CONSUMER GROUP
12, rue Jules Ferry, 93110 Rosny-sous-Bois, FRANKREICH**

ADVERTENCIAS Y CONSEJOS DE SEGURIDAD IMPORTANTES

Al usar un aparato eléctrico, siempre se deben seguir las precauciones básicas de seguridad para reducir el riesgo de incendio, descarga eléctrica y/o lesiones, que incluyen:

1. Lea todas las instrucciones antes de usar el dispositivo.
2. **PRECAUCIÓN:** Mantenga las aberturas de ventilación en el recinto del aparato o en el marco sin obstrucciones.
3. **PRECAUCIÓN:** No utilice dispositivos mecánicos u otros medios para acelerar el proceso de descongelación que no sean los recomendados por el fabricante.
4. **PRECAUCIÓN:** No dañe el circuito de refrigeración.
5. **PRECAUCIÓN:** No use aparatos eléctricos dentro del compartimiento de almacenamiento de alimentos, a menos que sean del tipo recomendado por el fabricante.

6. **ATENCIÓN:** Rellenar únicamente con agua potable.
7. **ADVERTENCIA:** Cuando Al colocar el aparato, asegúrese de que el cable de alimentación no esté pinzado ni dañado.
8. **ADVERTENCIA:** No coloque bases móviles, enchufes múltiples o fuentes de alimentación portátiles en la parte posterior del dispositivo.
9. Este producto está diseñado para uso doméstico y en interiores únicamente.
10. Retire todos los materiales de embalaje y verifique cuidadosamente que su máquina de hielo esté en buenas condiciones y que la máquina de hielo, el cable de alimentación y el enchufe no estén dañados.
11. Antes de usar la máquina de hielo por primera vez, espere 2 horas después de configurarla y deje la tapa transparente abierta al menos 2 horas.

12. Verifique que el voltaje esté dentro del rango de voltaje indicado en la etiqueta y asegúrese de que el tomacorriente con conexión a tierra esté en buenas condiciones.
13. Si el cable de alimentación está dañado, debe ser reemplazado por el fabricante, su servicio posventa o personas igualmente calificadas para evitar riesgos.
14. No mueva este producto ni lo incline en un ángulo de 45° .
15. Para protegerse contra el riesgo de descarga eléctrica, no vierta agua sobre el cable, el enchufe y la ventilación. No sumerja el dispositivo en agua ni en ningún otro líquido.
16. Desenchufe el aparato después de usarlo o antes de limpiarlo.
17. Mantenga el dispositivo a 8 cm de distancia de otros objetos para garantizar una buena disipación del calor.
18. No utilice accesorios no recomendados por el fabricante.

19. Este dispositivo puede ser utilizado por niños de al menos 8 años y por personas con capacidades físicas, sensoriales o mentales reducidas o sin experiencia o conocimiento, si están debidamente supervisadas. s o si se han dado instrucciones relativas al uso del aparato con total seguridad y si se han comprendido los riesgos involucrados.
Los niños no deben jugar con el dispositivo.
La limpieza y el mantenimiento del usuario no deben ser realizados por niños sin supervisión.
20. No utilice el aparato cerca de llamas, placas calientes o estufas.
21. No encienda el botón de encendido con frecuencia (asegúrese de tener al menos 5 minutos de diferencia) para evitar dañar el compresor.
22. No se deben insertar láminas de metal u otros objetos eléctricos en el dispositivo para evitar incendios y

cortocircuitos.

23. No lo use al aire libre.
24. Nunca limpie con polvos abrasivos o instrumentos duros.
25. Conserve el manual de instrucciones.
26. No almacene sustancias explosivas como aerosoles que contengan propulsores inflamables en este dispositivo.
27. **ADVERTENCIA** :Durante la colocación del aparato, asegúrese de que el cable de alimentación no esté pinzado ni dañado.
28. **ADVERTENCIA**: No coloque tomas de corriente móviles ni fuentes de alimentación portátiles en la parte posterior del dispositivo.
29. Los niños de entre 3 y 8 años pueden cargar y descargar aparatos de refrigeración.
30. Para evitar la contaminación de los alimentos, es necesario respetar las siguientes instrucciones:
 - Es probable que abrir la tapa

- durante mucho tiempo provoque un aumento significativo de la temperatura de los compartimentos del dispositivo.
- Limpie regularmente las superficies que puedan entrar en contacto con los alimentos y los sistemas de drenaje accesibles.
 - Limpie el depósito de agua si no se han utilizado durante 48 horas; ; de lo contrario, si el aparato lo tiene, enjuague bien el sistema de distribución conectado a una red de distribución de agua si no se ha extraído agua durante 5 días.
 - Si el aparato de refrigeración permanece vacío durante mucho tiempo, apáguelo, descongélelo, límpielo, séquelo y deje la tapa abierta para evitar la formación de moho en el interior del aparato.

31. El refrigerante y el gas que sopla el aislamiento son inflamables, al desechar el aparato, hágalo únicamente en un centro de eliminación de residuos autorizado.

No exponer a la llama.

32. Este aparato está diseñado únicamente para uso doméstico. Cualquier otro uso es impropio, entre otras cosas, no debe utilizarse:

- en cocinas reservadas para el personal en tiendas, oficinas y otros entornos profesionales;
- en fincas, albergues, bed and breakfast;
- por clientes en hoteles, moteles y entornos residenciales
- en catering y aplicaciones similares.



DANGER: RISQUE D'INCENDIE/
MATIERES INFLAMMABLES

**Peligro; peligro de
incendio/materiales
inflamables**

ADVERTENCIA: Cuando

Al colocar el aparato, asegúrese de que el cable de alimentación no esté pinzado ni dañado.

El gas refrigerante contenido en el circuito de este aparato es isobutano (R 600a), un gas poco contaminante pero inflamable. Al transportar e instalar el aparato, tenga cuidado de no dañar ninguna parte del circuito de refrigeración.

Con respecto a la instalación, manipulación, limpieza y eliminación del dispositivo, consulte los siguientes capítulos de la guía del usuario.



Apto para entrar en contacto con alimentos.

IMPORTANTE

Está prohibido reemplazar el cable de alimentación usted mismo. Si está dañado, debe ser reparado por el departamento de servicio del distribuidor local, el fabricante o personas igualmente calificadas.

Si el dispositivo se ha caído, pídale a un profesional calificado que lo inspeccione antes de volver a usarlo. Los daños internos pueden causar accidentes.

Para cualquier tipo de problema o reparación, contactar con el servicio postventa de los distribuidores locales, el fabricante o personas con cualificación similar para prevenir cualquier posible riesgo.

Eliminación y Responsabilidad Ambiental: Para proteger el medio ambiente, le recomendamos que se deshaga del dispositivo. Puede ponerse en contacto con las autoridades locales o los centros de reciclaje para obtener más información.

Lea atentamente este manual antes de utilizar el producto.

Este producto cumple con los requisitos de la Directiva 2014/35/EU (que reemplaza a la Directiva 73/23/EEC modificada por la Directiva 93/68/EEC) y 2014/30/EU (reemplaza a la Directiva 89/336/EEC) .



Características de tu producto

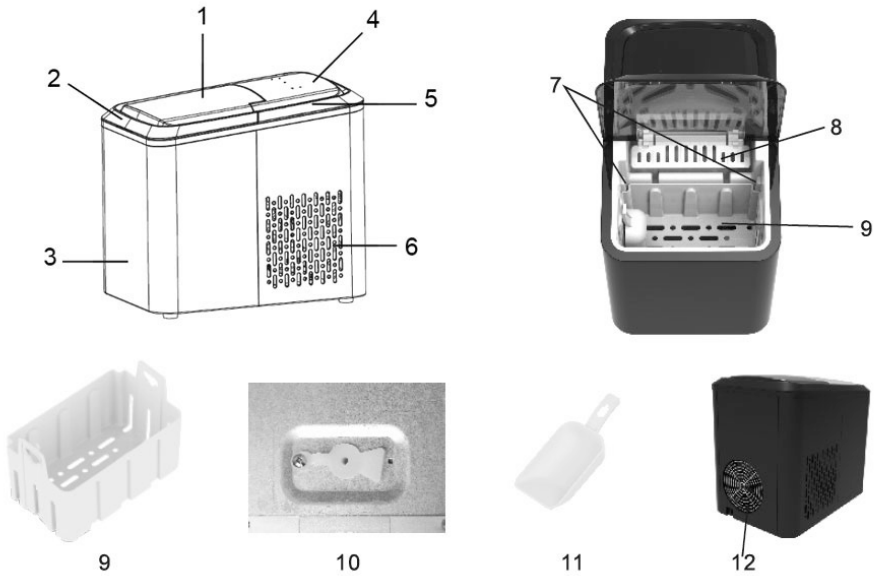

1. Ventana transparente
2. Tapa delantera
3. Cuerpo del producto
4. Panel de control
5. Tapa trasera
6. Entrada de aire
7. Sensor infrarrojo para detección de hielo completo
8. Colector de hielo
9. Canasta de helados
10. Tapón de silicona
11. Pala de hielo
12. Salida de aire

Panel de control

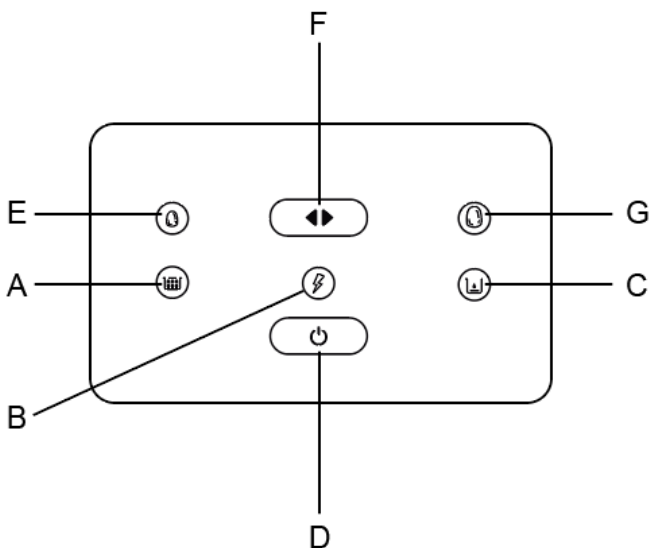

- A. Indicador del depósito de hielo “lleno”
- B. Indicador de operación
- C. Indicador de escasez de agua
- D. Botón de encendido / apagado
- E. Tamaño de cubo de hielo pequeño
- F. Elección del tamaño Cubo de hielo pequeño/grande
- G. Gran tamaño de cubitos de hielo

Antes del primer uso



1. Desembale el electrodoméstico, luego verifique que todos los accesorios, incluyendo la canasta de hielo, la cuchara para hielo, etc., estén presentes. Póngase en contacto con el servicio de atención al cliente si falta algún accesorio.
2. Asegúrese de que la máquina para hacer helados esté nivelada y colocada sobre una mesa o plataforma estable para evitar un mal funcionamiento.
3. El ángulo de inclinación de la carcasa de la fábrica de hielo no debe

exceder los 45° durante el transporte o uso. No ponga la máquina de hielo boca abajo. Esto podría provocar un mal funcionamiento del compresor o del sistema de refrigeración. Permita que los fluidos del compresor se estabilicen después de mover o transportar la fábrica de hielo. Antes de usar la máquina para hacer helados por primera vez, espere 24 horas para que la unidad esté nivelada y ajustada correctamente.

4. El dispositivo debe colocarse sobre una superficie seca y horizontal con suficiente ventilación, lejos de gases corrosivos y fuentes de calor como hornos y radiadores. Deje aproximadamente 6 pulgadas (15 cm) de espacio en todos los lados de la máquina de hielo para una ventilación adecuada.
5. No llene el depósito de agua con agua caliente. Esto puede dañar la fábrica de hielo. Es mejor llenar el depósito de agua con agua a temperatura ambiente o inferior.
6. No utilice el dispositivo en un entorno muy frío (temperatura inferior a 5 °C).
7. Limpie el aparato siguiendo las operaciones del capítulo “LIMPIEZA Y MANTENIMIENTO” antes de utilizarlo.
8. Cuando agregue agua al tanque de agua, asegúrese de que el tapón de silicona en la parte inferior de la máquina esté firmemente insertado para que el agua no se escape.
9. No utilice agua que contenga impurezas o con partículas sólidas, se recomienda agua pura.
10. Mantenga la heladera alejada de la luz solar directa, el calor o la radiación. Coloca la máquina de hielo en posición horizontal y obtendrás un espacio de 15 cm entre los lados y la parte trasera.
11. La máquina de hielo debe colocarse en un tomacorriente apropiado para el suministro de energía.

Uso de su máquina de hielo

Usar la fábrica de hielo (interior)

1. Abra la cubierta frontal, saque la canasta de hielo y llene el tanque de agua. (el nivel de agua se recomienda por debajo del nivel máximo de agua)
2. Vuelva a colocar la canasta de hielo y asegúrese de que esté instalada de manera segura; de lo contrario, presione suavemente la parte inferior para colocarla en su lugar.
3. Presione el botón  en el panel de control, elige el tamaño de cubitos de hielo que necesitas. Luego presione el botón "  "para iniciar la circulación de la fabricación de hielo.
4. El primer ciclo de producción de hielo dura aproximadamente 9 minutos. Depende de la temperatura ambiente, el tamaño del cubo de hielo también depende de la temperatura del agua y de la temperatura ambiente.
5. Después de encender la fábrica de hielo, el nivel de agua en el tanque de agua debe revisarse con frecuencia. Si el nivel del agua es demasiado bajo, la bomba de agua no puede bombear agua, la máquina de hielo se detendrá automáticamente, la indicación de falta de brillo constante para indicar la falta de agua, al mismo tiempo que el zumbador comienza a sonar, en este momento, el tanque de agua debe llenarse por debajo del nivel máximo de agua, luego presione "ON/OFF" para reiniciar la fabricación de hielo.
6. Si la cubeta de hielo está llena de hielo, la fábrica de hielo detendrá automáticamente la producción de hielo y el indicador de lleno brillará constantemente. Al mismo tiempo, el zumbador comienza a sonar, cuando la posición del hielo es más baja que la posición de detección de infrarrojos, la máquina comienza a funcionar nuevamente.
7. Detener/cancelar la fabricación de hielo. Para detener o cancelar la fabricación de hielo, presione el botón "ON/OFF" para detener la fabricación de hielo. Y estará en modo de suspensión.
8. Se recomienda cambiar el agua una vez cada 24 horas para mantener el agua limpia. Si la máquina de hielo no se usa durante mucho tiempo, vacíe el agua dentro del tanque de agua y limpie el tanque de agua, al mismo tiempo, también corte la fuente de alimentación y retire el enchufe.

LIMPIEZA Y MANTENIMIENTO

Antes de usar la heladera, se recomienda encarecidamente limpiar a fondo toda la máquina.

1. Saca el cubo de hielo.

2. Abra el tapón de silicona en la parte inferior del cuerpo de la máquina y drene el agua dentro del tanque de agua.
3. Después de diluir el paño suave con limpiador neutro, limpie el depósito de agua y la parte externa de la máquina.
4. Enjuague el interior con agua limpia.
5. Instale el tapón de silicona en la parte inferior de la máquina y equípelo está instalado de forma segura.
6. No utiliza productos químicos, como el alcohol.
7. No utilice bolas de acero, cepillos duros ni otras herramientas para limpiar la superficie del producto.
8. No exponga la línea de alimentación del producto ni los accesorios de embalaje a la luz solar directa.
9. No incline la máquina más de grados ni la ponga boca abajo, de lo contrario, es posible que el sistema de refrigeración no funcione correctamente.
10. La máquina no se ha utilizado durante mucho tiempo, el agua dentro del tanque de agua debe drenarse y el tanque de agua debe secarse.

FUNCIÓN DE AUTOLIMPIEZA

- Cuando la máquina de hielo funciona normalmente, presione el botón de encendido durante 3 segundos, la máquina estará en modo de autolimpieza (la bomba comienza a funcionar, bombea agua desde el tanque de agua a la máquina de hielo, funciona continuamente durante aproximadamente 10 minutos, luego automáticamente modo de suspensión). También puede presionar el botón de encendido para salir de la función de autolimpieza y pasar al modo de suspensión.

Reparar

Situación	Razón
Cuando la fábrica de hielo arranca por primera vez, la bomba de agua bombea durante 5 segundos, luego se detiene durante 5 segundos, luego bombea nuevamente durante 5 segundos, luego se detiene nuevamente durante 5 segundos, luego succiona el agua continuamente durante 3 minutos.	Extrae el aire de la tubería de succión de agua para evitar que produzca agua sin agua.
Después de conectar la alimentación y encender la máquina, la fabricación de hielo	Esto detecta si la caja de hielo está horizontal.
Durante la fabricación de hielo, la luz infrarroja está bloqueada, la máquina producirá hielo normalmente, después de un ciclo de fabricación de hielo, la luz infrarroja aún está bloqueada y luego muestra Lleno.	Esto es para eliminar la ilusión de hielo completo causada por un error de cálculo infrarrojo.

Análisis y procesamiento de fallas

Falla	Causa	Solución
La luz de encendido no es aparente	El enchufe de alimentación no está bien comunicado o hay sin electricidad en el enchufar.	Enchufe el enchufe de alimentación correctamente en el zócalo y asegúrese de que sea conectado por separado.

Falla	Causa	Solución
La máquina tiene un ruido anormal.	<ol style="list-style-type: none"> 1. La máquina no es estable. 2. El voltaje es demasiado bajo 3. El ventilador tiene un objeto extraño dentro 	<ol style="list-style-type: none"> 1. Instale el producto plano. 2. Apague la alimentación y verifique si hay un problema de voltaje. 3. Primero apague la fuente de alimentación, luego verifique si hay cuerpo extraño en el ventilador.
En el panel de control, la luz roja de "recipiente lleno" está encendida, pero no hay hielo en el enfriador	<ol style="list-style-type: none"> 1. El sensor de infrarrojos se adhiere a un cuerpo extraño. 2. El sensor de infrarrojos está roto. 	<ol style="list-style-type: none"> 1. Corte la fuente de alimentación del producto y retire el cuerpo extraño adherido al sensor de infrarrojos. 2. Deje de usar el producto y comuníquese con el proveedor y el servicio al cliente y repárelo con el mantenimiento del proveedor de servicio.
En el panel de control, la indicación de escasez de agua está encendida pero hay mucha agua en el tanque	<ol style="list-style-type: none"> 1) Tal vez la bomba esté rota. 2) El sistema de suministro de agua está bloqueado por impurezas. 	Deje de usar el producto y repárelo con el proveedor de servicios de reparación designado.
El hielo se mezcla con impurezas.	Hay impurezas en el tanque de agua.	Enjuague el interior del tanque de agua.
El hielo tiene un olor.	Debido a la calidad del agua o hielo producido la primera vez después de la compra	Después de varios usos, el olor desaparecerá.
La luz de "agua baja" está encendida	<ol style="list-style-type: none"> 1. La falta de agua 2. El fondo del tanque de agua está bloqueado. 	Detenga la fabricación de hielo, agregue agua y presione "ON/OFF" para comenzar a hacer hielo nuevamente

<p>La luz de "contenedor lleno" está encendida.</p>	<ol style="list-style-type: none"> 1. Hay demasiado hielo en la canasta de hielo. 2. El sensor negro para indicar que el contenedor está lleno está roto, no hay hielo, pero la luz "Lleno" está encendida. 	<ol style="list-style-type: none"> 1. Tome el hielo de la canasta de cubitos de hielo. 2. Deje de usar el producto y comuníquese con su proveedor para que lo repare un proveedor de servicios de reparación designado.
<p>La luz de "canasta llena" parpadea.</p>	<p>El colector de hielo que les permite caer en la canasta de hielo está atascado.</p>	<ol style="list-style-type: none"> 1. Presione el botón "ON · OFF" para detener la fabricación de hielo. 2. Deje de usar el producto y comuníquese con su proveedor para que lo repare un proveedor de servicios de reparación designado.
<p>Los cubos de hielo se pegan.</p>	<ol style="list-style-type: none"> 1. El ciclo de fabricación de hielo es demasiado largo. 2. Hay demasiadas monedas sumergidas en la bandeja de cubitos de hielo. 3. La temperatura del agua dentro del tanque de agua es demasiado baja. 	<ol style="list-style-type: none"> 1. Detenga la fabricación de hielo, después de que el hielo se haya derretido, reinicie la máquina para hacer hielo. 2. Ajuste el evaporador. 3. Vuelva a colocar el agua dentro del tanque de agua, la temperatura del agua es preferiblemente entre 5 y 32 °C.
<p>El hielo está lleno pero la luz no está encendida.</p>	<p>La máquina está en una posición con luz fuerte, afecta la detección de luz infrarroja.</p>	<p>Muévelo a un lugar más oscuro.</p>
<p>la maquina funciona pero no hace helado.</p>	<p>El compresor está en modo de protección o " fuga de refrigerante".</p>	<p>encenderlo y apagarlo consecutivamente Puede haber mal contacto en la conexión del enchufe tío compresor no funciona, espere 30 minutos y la máquina funcionará normalmente. Si después de más de 30 minutos, la máquina de hielo aún no se inicia, deje de usar el producto y comuníquese con su proveedor y repárelo con el proveedor de servicios de reparación designado.</p>

Características :

Tipo de clima: SN/N/ST

Voltaje: 220-240 V ~

Clase: I

Frecuencia: 50Hz

Potencia: 100 W

Refrigerante: R600a (26 g)

Peso neto: 8,5 kg

Dimensiones del dispositivo: 410 x 240 x 320 mm

La temperatura de funcionamiento de esta máquina de hielo es de 10 a 38 grados centígrados.

Nota: Los valores límite del rango de temperatura ambiente para las clases climáticas para las que está diseñado el aparato de refrigeración y el hecho de que las temperaturas internas pueden activarse por factores como la ubicación del aparato de refrigeración, la temperatura ambiente y la frecuencia con la que se abren las puertas, es posible que sea necesario cambiar la configuración de cualquier dispositivo de control de temperatura para tener en cuenta estos factores, si es necesario.

ATENCIÓN

Si el cable de alimentación está dañado, debe ser reemplazado por el fabricante, su agente de servicio o una persona calificada similar para evitar un peligro.

llenar con agua potable solamente.

Es normal que la superficie del compresor y del condensador alcance temperaturas entre 70°C y 90°C durante el funcionamiento y que las áreas circundantes estén muy calientes.

Debido a la congelación rápida, los cubitos de hielo pueden aparecer "turbios". Este es aire atrapado en el agua y no afectará la calidad o el sabor del helado.

Los niños deben ser supervisados para asegurarse de que no jueguen con el dispositivo.

No sumergir en agua.

- 1) **ADVERTENCIA**- asegúrese de que las aberturas de ventilación, en el recinto del aparato o en la estructura empotrada, no estén obstruidas.
- 2) **ADVERTENCIA**- no utilice dispositivos mecánicos u otros medios para acelerar el proceso de descongelación, distintos de los recomendados por el fabricante.
- 3) **ATENCIÓN**- no dañar el circuito frigorífico.
- 4) **ADVERTENCIA**- no utilice aparatos eléctricos en el interior de los compartimentos de conservación de alimentos, a menos que sean del tipo recomendado por el fabricante.



Si este logotipo está adherido al dispositivo, significa que debe desecharse de acuerdo con la Directiva 2012/19/UE sobre residuos de aparatos eléctricos y electrónicos (RAEE). Cualquier sustancia peligrosa contenida en equipos eléctricos o electrónicos puede tener efectos nocivos para el medio ambiente y la salud durante su reciclaje. Por lo tanto, al final de la vida útil del aparato, no debe desecharse con los residuos municipales sin clasificar.

Como consumidor final, su papel es fundamental para garantizar la reutilización, el reciclaje o cualquier otra creación de valor de este electrodoméstico. Varios sistemas de recolección y recuperación establecidos por las autoridades locales (centros de reciclaje) y los distribuidores están disponibles para usted. Es su responsabilidad usar estos dispositivos.

La garantía no cubre las piezas de desgaste del producto, ni los problemas o daños resultantes de:

- (1) Daños en la superficie debido al desgaste normal del producto;
- (2) Defectos o deterioro por contacto del producto con líquidos y por corrosión causada por óxido o presencia de insectos;
- (3) Cualquier incidente, abuso, mal uso, modificación no autorizada, desmontaje o reparación;
- (4) Cualquier operación inadecuada para el mantenimiento, uso no conforme a las instrucciones del producto o conexión a un voltaje incorrecto;
- (5) Cualquier uso de accesorios no suministrados o aprobados por el fabricante.

La garantía quedará anulada si se quita la placa de identificación y/o el número de serie del producto.

Servicio Postventa

Para contactar con nuestro servicio postventa por una avería, llame al +34 900533621. Si necesita información sobre un producto o pedir piezas de repuesto, llame al +34 900533621.

**Este producto es importado por: SCHNEIDER CONSUMER GROUP
12, rue Jules Ferry, 93110 Rosny-sous-Bois, FRANCIA**

AVVERTENZE E CONSIGLI IMPORTANTI PER LA SICUREZZA

Quando si utilizza un apparecchio elettrico, è necessario seguire sempre le precauzioni di sicurezza di base per ridurre il rischio di incendio, scosse elettriche e/o lesioni, tra cui:

1. Leggere tutte le istruzioni prima di utilizzare il dispositivo.
2. **ATTENZIONE:** mantenere libere le aperture di ventilazione nell'alloggiamento dell'apparecchio o nell'intelaiatura.
3. **ATTENZIONE:** Non utilizzare dispositivi meccanici o altri mezzi per accelerare il processo di sbrinamento diversi da quelli consigliati dal produttore.
4. **ATTENZIONE:** non farlo danneggiare il circuito frigorifero.
5. **ATTENZIONE:** Non utilizzare apparecchi elettrici all'interno del vano per la conservazione degli alimenti, a meno che non siano del tipo consigliato dal produttore.
6. **ATTENZIONE:** Riempire solo con

- acqua potabile.
7. **ATTENZIONE:** Quando posizionamento dell'apparecchio, assicurarsi che il cavo di alimentazione non sia pizzicato o danneggiato.
 8. **ATTENZIONE:** Non appoggiare basi mobili, prese multiple o alimentatori portatili sul retro del dispositivo.
 9. Questo prodotto è destinato esclusivamente all'uso interno e domestico.
 10. Rimuovere tutti i materiali di imballaggio e controllare attentamente che il produttore di ghiaccio sia in buone condizioni e che il produttore di ghiaccio, il cavo di alimentazione e la spina non siano danneggiati.
 11. Prima di utilizzare l'Ice Maker per la prima volta, attendere 2 ore dopo l'impostazione e lasciare il coperchio aperto trasparente per almeno 2 ore.
 12. Verificare che la tensione rientri

nell'intervallo di tensione indicato sull'etichetta e assicurarsi che la presa con messa a terra sia in buone condizioni.

13. Se il cavo di alimentazione è danneggiato, deve essere sostituito dal produttore, dal suo servizio post-vendita o da persone qualificate per evitare rischi.
14. Non spostare questo prodotto o inclinarlo a un angolo di 45°.
15. Per proteggersi dal rischio di scosse elettriche, non versare acqua sul cavo, sulla spina e sullo sfciato. Non immergere il dispositivo in acqua o altri liquidi.
16. Scollegare l'apparecchio dopo averlo utilizzato o prima di pulirlo.
17. Tenere il dispositivo a 8 cm di distanza da altri oggetti per garantire una buona dissipazione del calore.
18. Non utilizzare accessori non consigliati dal produttore.
19. Questo dispositivo può essere utilizzato da bambini di almeno 8

anni e da persone con ridotte capacità fisiche, sensoriali o mentali o prive di esperienza o conoscenza, se opportunamente sorvegliate. s o se sono state impartite istruzioni relative all'uso dell'apparecchio in tutta sicurezza e se ne sono stati presi i rischi. I bambini non dovrebbero giocare con il dispositivo.

La pulizia e la manutenzione da parte dell'utente non devono essere eseguite da bambini senza supervisione.

20. Non utilizzare l'apparecchio vicino a fiamme, piastre calde o stufe.
21. Non accendere frequentemente il pulsante di accensione (assicurarsi di avere almeno 5 minuti di distanza) per evitare di danneggiare il compressore.
22. Lamiere o altri oggetti elettrici non devono essere inseriti nel dispositivo per evitare incendi e cortocircuiti.
23. Non utilizzare all'aperto.

24. Non pulire mai con polveri abrasive o strumenti duri.
25. Si prega di conservare il manuale di istruzioni.
26. Non conservare sostanze esplosive come aerosol contenenti propellenti infiammabili in questo dispositivo.
27. **AVVERTIMENTO** :Durante il posizionamento dell'apparecchio, assicurarsi che il cavo di alimentazione non sia pizzicato o danneggiato.
28. **AVVERTENZA**: non collocare prese mobili o alimentatori portatili sul retro del dispositivo.
29. I bambini di età compresa tra 3 e 8 anni possono caricare e scaricare apparecchi di refrigerazione.
30. Per evitare la contaminazione degli alimenti, è necessario rispettare le seguenti istruzioni:
 - L'apertura prolungata del coperchio può causare un aumento significativo della temperatura degli scomparti del dispositivo.

- Pulire regolarmente le superfici che possono entrare in contatto con gli alimenti e i sistemi di drenaggio accessibili.
- Pulire il serbatoio dell'acqua se non sono stati utilizzati per 48 ore; ; in caso contrario, se l'apparecchio ne è provvisto, risciacquare abbondantemente l'impianto di distribuzione collegato ad una rete idrica se non si preleva acqua da 5 giorni.
- Se l'elettrodomestico rimane vuoto per lungo tempo, spegnerlo, sbrinarlo, pulirlo, asciugarlo e lasciare aperto il coperchio per evitare lo sviluppo di muffe all'interno dell'elettrodomestico.

31. Il gas refrigerante e isolante è infiammabile, quando si smaltisce l'apparecchio, farlo solo presso un centro di smaltimento rifiuti autorizzato.

Non esporre alla fiamma.

32. Questo apparecchio è destinato esclusivamente all'uso domestico. Ogni altro uso è improprio, tra l'altro non deve essere utilizzato:
- nelle cucine riservate al personale di negozi, uffici e altri ambienti professionali;
 - in agriturismi, alberghi, bed and breakfast;
 - dai clienti di hotel, motel e ambienti residenziali
 - nella ristorazione e applicazioni simili.



DANGER: RISQUE D'INCENDIE/
MATIERES INFLAMMABLES

**Rischio; pericolo di
incendio/materiali
infiammabili**

ATTENZIONE: Quando
posizionamento dell'apparecchio,
assicurarsi che il cavo di
alimentazione non sia pizzicato o
danneggiato.

Il gas refrigerante contenuto nel

circuito di questo apparecchio è l'isobutano (R 600a), un gas poco inquinante ma infiammabile.

Durante il trasporto e l'installazione dell'apparecchio, prestare attenzione a non danneggiare alcuna parte del circuito frigorifero.

Per quanto riguarda l'installazione, la movimentazione, la pulizia e lo smaltimento del dispositivo, fare riferimento ai successivi capitoli del manuale d'uso.



Idoneo al contatto con
alimenti.

IMPORTANTE

È vietato sostituire autonomamente il cavo di alimentazione. Se danneggiato, deve essere riparato dal servizio di assistenza del distributore locale, dal produttore o da persone qualificate.

Se il dispositivo è caduto, chiedere a un professionista qualificato di ispezionarlo prima di riutilizzarlo. I danni interni possono causare incidenti.

Per qualsiasi tipo di problema o riparazione, contattare il servizio post-vendita dei distributori locali, il produttore o persone con qualifiche simili per prevenire ogni possibile rischio.

Smaltimento e responsabilità ambientale: Per proteggere l'ambiente, vi invitiamo a smaltire il dispositivo. Puoi contattare le autorità locali o i centri di riciclaggio per ulteriori informazioni.

Leggere attentamente questo manuale prima di utilizzare il prodotto.

Questo prodotto è conforme ai requisiti della Direttiva 2014/35/UE (che sostituisce la Direttiva 73/23/CEE modificata dalla Direttiva 93/68/CEE) e 2014/30/UE (che sostituisce la Direttiva 89/336/CEE) .



Caratteristiche del tuo prodotto

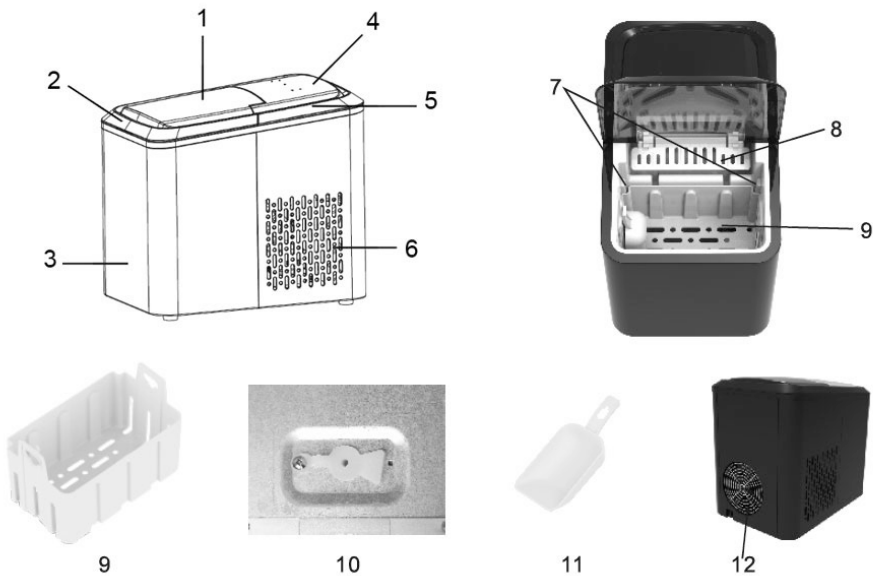

1. Tinestra trasparente
2. Coperchio anteriore
3. Corpo del prodotto
4. Pannello di controllo
5. Coperchio posteriore
6. Presa d'aria
7. Sensore a infrarossi per il rilevamento del ghiaccio pieno
8. Acchiappaghiaccio
9. Cestino di gelato
10. Tappo in silicone
11. Pala da ghiaccio
12. Presa d'aria

Pannello di controllo

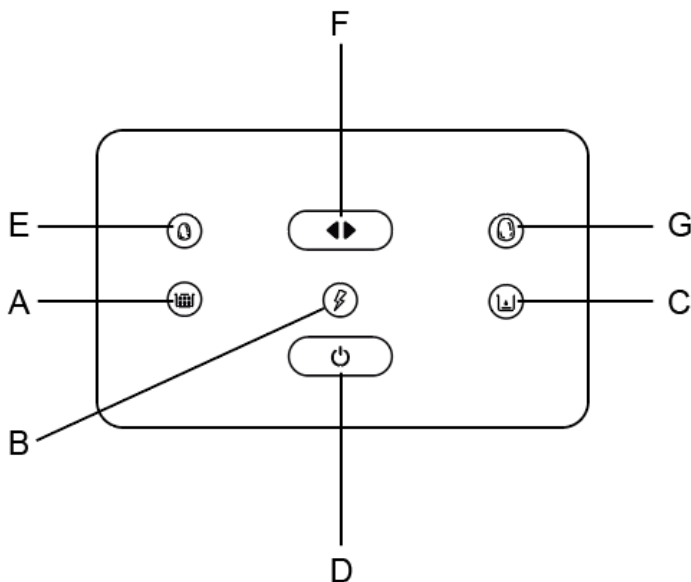

- A. Indicatore contenitore del ghiaccio "pieno".
- B. Indicatore di funzionamento
- C. Indicatore di mancanza d'acqua
- D. Pulsante di accensione/spengimento
- E. Piccole dimensioni del cubetto di ghiaccio
- F. Dimensioni a scelta Cubetto di ghiaccio piccolo/grande
- G. Grandi dimensioni del cubetto di ghiaccio

Prima del primo utilizzo



1. Disimballare l'apparecchio, quindi controllare che siano presenti tutti gli accessori, compreso il cestello del ghiaccio, la paletta del ghiaccio, ecc. Si prega di contattare il servizio clienti in caso di accessori mancanti.
2. Assicurarsi che la gelatiera sia in piano e posizionata su un tavolo o una piattaforma stabile per evitare malfunzionamenti.
3. L'angolo di inclinazione dell'alloggiamento del produttore di ghiaccio non deve superare i 45° durante il trasporto o l'uso. Non capovolgere il

produttore di ghiaccio. Ciò potrebbe causare il malfunzionamento del compressore o del sistema di refrigerazione. Consentire ai fluidi del compressore di stabilizzarsi dopo aver spostato o trasportato il produttore di ghiaccio. Prima di utilizzare la gelatiera per la prima volta, attendere 24 ore affinché l'unità sia livellata e regolata correttamente.

4. Il dispositivo deve essere posizionato su una superficie asciutta e orizzontale con sufficiente ventilazione, lontano da gas corrosivi e fonti di calore come forni e radiatori. Lasciare circa 15 cm di spazio su tutti i lati del produttore di ghiaccio per una corretta ventilazione.
5. Non riempire il serbatoio dell'acqua con acqua calda. Questo può danneggiare il produttore di ghiaccio. Meglio riempire il serbatoio dell'acqua con acqua a temperatura ambiente o inferiore.
6. Non utilizzare il dispositivo in un ambiente molto freddo (temperatura inferiore a 5 °C).
7. Pulire l'apparecchio seguendo le operazioni del capitolo "PULIZIA E MANUTENZIONE" prima di utilizzarlo.
8. Quando si aggiunge acqua al serbatoio dell'acqua, assicurarsi che il tappo in silicone nella parte inferiore della macchina sia inserito saldamente in modo che l'acqua non fuoriesca.
9. Non utilizzare acqua contenente impurità o con particelle solide, si consiglia acqua pura.
10. Si prega di tenere la gelatiera lontana dalla luce diretta del sole, dal calore o dalle radiazioni. Posizionare il produttore di ghiaccio orizzontalmente e si otterrà uno spazio di 15 cm tra i lati e il retro.
11. Il produttore di ghiaccio deve essere collocato in una presa adeguata per l'alimentazione.

Usando il tuo produttore di ghiaccio

Usa il produttore di ghiaccio (interno)

1. Aprire il coperchio anteriore, estrarre il cestello del ghiaccio e riempire il serbatoio dell'acqua. (il livello dell'acqua è consigliato al di sotto del livello massimo dell'acqua)
2. Riposizionare il cestello del ghiaccio e assicurarsi che sia installato saldamente, in caso contrario, premere delicatamente il fondo per posizionarlo.
3. Premi il bottone  sul pannello di controllo, scegli la dimensione dei cubetti di ghiaccio di cui hai bisogno. Poi premi il tasto "  per avviare la circolazione di produzione del ghiaccio.
4. Il primo ciclo di produzione del ghiaccio dura circa 9 minuti. Dipende dalla temperatura ambiente, la dimensione del cubetto di ghiaccio dipende anche dalla temperatura dell'acqua e dalla temperatura ambiente.
5. Dopo aver avviato il produttore di ghiaccio, è necessario controllare frequentemente il livello dell'acqua nel serbatoio dell'acqua. Se il livello dell'acqua è troppo basso, la pompa dell'acqua non può pompare acqua, il produttore di ghiaccio si fermerà automaticamente, l'indicazione di mancanza di luminosità costante per indicare la mancanza di acqua, allo stesso tempo il cicalino inizia a suonare, in questo momento, il serbatoio dell'acqua deve essere riempito al di sotto del livello massimo dell'acqua, quindi premere "ON/OFF" per riavviare la produzione di ghiaccio.
6. Se il secchiello del ghiaccio è pieno di ghiaccio, il produttore di ghiaccio interromperà automaticamente la produzione di ghiaccio e l'indicatore di piena luminosità sarà costante. Allo stesso tempo, il cicalino inizia a suonare, quando la posizione del ghiaccio è inferiore alla posizione di rilevamento a infrarossi, la macchina riprende a funzionare.
7. Arrestare/annullare la produzione di ghiaccio. Per interrompere o annullare la produzione di ghiaccio, premere il pulsante "ON/OFF" per arrestare la produzione di ghiaccio. E sarà in modalità di sospensione.
8. Si consiglia di cambiare l'acqua una volta ogni 24 ore per mantenerla pulita. Se il produttore di ghiaccio non viene utilizzato per un lungo periodo, svuotare l'acqua all'interno del serbatoio dell'acqua e pulire il serbatoio dell'acqua, allo stesso tempo, interrompere anche l'alimentazione e rimuovere la spina.

PULIZIA E MANUTENZIONE

Prima di utilizzare la gelatiera, si consiglia vivamente di pulire accuratamente l'intera macchina.

1. Tira fuori il secchiello del ghiaccio.

2. Aprire il tappo in silicone nella parte inferiore del corpo della macchina e scaricare l'acqua all'interno del serbatoio dell'acqua.
3. Dopo aver diluito il panno morbido con detergente neutro, pulire il serbatoio dell'acqua e la parte esterna della macchina.
4. Sciacquare l'interno con acqua pulita.
5. Installare il tappo in silicone nella parte inferiore della macchina e equipaggarlo è installato in modo sicuro.
6. Non utilizza prodotti chimici, come l'alcool
7. Non utilizzare sfere d'acciaio, spazzole dure e altri strumenti per pulire la superficie del prodotto.
8. Non esporre la linea di alimentazione del prodotto e gli accessori di imballaggio alla luce diretta del sole.
9. Non inclinare la macchina più di gradi o capovolgerla, altrimenti il sistema di raffreddamento potrebbe non funzionare correttamente.
10. La macchina non è stata utilizzata per molto tempo, l'acqua all'interno del serbatoio dell'acqua deve essere scaricata e il serbatoio dell'acqua deve essere asciugato.

FUNZIONE AUTOPULENTE

- Quando il produttore di ghiaccio funziona normalmente, premere il pulsante di accensione per 3 secondi, la macchina sarà in modalità autopulente (la pompa inizia a funzionare, pompando acqua dal serbatoio dell'acqua al produttore di ghiaccio, funziona continuamente per circa 10 minuti, quindi automaticamente in modalità sospensione.) È inoltre possibile premere il pulsante di accensione per uscire dalla funzione di autopulizia e passare alla modalità sospensione.

Riparazione

Situazione	Raison
Quando il produttore di ghiaccio si avvia per la prima volta, la pompa dell'acqua pompa per 5 secondi, quindi si ferma per 5 secondi, quindi pompa di nuovo per 5 secondi, quindi si ferma di nuovo per 5 secondi, quindi aspira l'acqua continuamente per 3 minuti.	Scarica l'aria dal tubo di aspirazione dell'acqua per evitare che produca acqua senza acqua.
Dopo il collegamento all'alimentazione e l'accensione della macchina, la produzione di ghiaccio.	Questo rileva se la ghiacciaia è orizzontale.
Durante la produzione del ghiaccio, la luce a infrarossi è bloccata, la macchina produrrà il ghiaccio normalmente, dopo un ciclo di produzione del ghiaccio, la luce a infrarossi è ancora bloccata e quindi visualizza full.	Questo per eliminare l'illusione del ghiaccio pieno causata da errori di valutazione a infrarossi.

Analisi ed elaborazione dei guasti

Fallimento	Causa	Soluzione
La spia di alimentazione non è visibile	La spina di alimentazione non lo è ben collegato o c'è niente elettricità nel tappo.	Collegare la spina di alimentazione correttamente nella presa e assicurati che lo sia collegati separatamente.

Fallimento	Causa	Soluzione
La macchina ha un rumore anomalo.	<ol style="list-style-type: none"> 1. La macchina non è stabile 2. La tensione è troppo bassa 3. La ventola contiene un oggetto estraneo. 	<ol style="list-style-type: none"> 1. Si prega di installare il prodotto in piano. 2. Si prega di spegnere l'alimentazione e controllare se ci sono problemi di tensione. 3. Prima spegni l'alimentatore, quindi controlla se c'è corpo estraneo nel ventilatore.
Sul pannello di controllo, la spia rossa "contenitore pieno" è accesa, ma non c'è ghiaccio nel frigorifero.	<ol style="list-style-type: none"> 1. Il sensore a infrarossi aderisce a un corpo estraneo. 2. Il sensore a infrarossi è rotto. 	<ol style="list-style-type: none"> 1. Si prega di interrompere l'alimentazione del prodotto e rimuovere il corpo estraneo attaccato al sensore a infrarossi. 2. Si prega di interrompere l'utilizzo del prodotto e contattare il fornitore e il servizio clienti e ripararlo mediante la manutenzione del fornitore di servizi.
Sul pannello comandi è accesa l'indicazione mancanza acqua ma c'è molta acqua nel serbatoio.	<ol style="list-style-type: none"> 1) Forse la pompa è rotta. 2) Il sistema di approvvigionamento idrico è bloccato da impurità. 	Si prega di smettere di usare il prodotto e ripararlo con il fornitore di servizi di riparazione designato.
Il ghiaccio è mescolato con impurità	Sono presenti impurità nel serbatoio dell'acqua.	Sciacquare l'interno del serbatoio dell'acqua.
Il ghiaccio ha un odore.	A causa della qualità dell'acqua o del ghiaccio prodotti la prima volta dopo l'acquisto.	Dopo diversi usi, l'odore scomparirà.
La spia "mancanza d'acqua" è accesa.	<ol style="list-style-type: none"> 1. Mancanza d'acqua 2. Il fondo del serbatoio dell'acqua è ostruito. 	Interrompere la produzione di ghiaccio, aggiungere acqua e premere "ON/OFF" per riavviare la produzione di ghiaccio.

<p>La spia "contenitore pieno" è accesa.</p>	<ol style="list-style-type: none"> 1. C'è troppo ghiaccio nel cestello del ghiaccio. 2. Il sensore nero per indicare che il cestino è pieno è rotto, non c'è ghiaccio, ma la spia "Pieno" è accesa. 	<ol style="list-style-type: none"> 1. Prendi il ghiaccio dal cestino dei cubetti di ghiaccio. 2. Si prega di interrompere l'utilizzo del prodotto e contattare il proprio fornitore e farlo riparare da un fornitore di servizi di riparazione designato.
<p>La spia "cestello pieno" lampeggia.</p>	<p>Il raccogli ghiaccio che consente loro di cadere nel cestino del ghiaccio è bloccato.</p>	<ol style="list-style-type: none"> 1. Premere il pulsante "ON \ OFF" per interrompere la produzione di ghiaccio. 2. Si prega di interrompere l'utilizzo del prodotto e contattare il proprio fornitore e farlo riparare da un fornitore di servizi di riparazione designato.
<p>I cubetti di ghiaccio si attaccano l'uno all'altro.</p>	<ol style="list-style-type: none"> 1. Il ciclo di produzione del ghiaccio è troppo lungo. 2. Troppe monete sono immerse nella vaschetta del ghiaccio. 3. La temperatura dell'acqua all'interno del serbatoio dell'acqua è troppo bassa. 	<ol style="list-style-type: none"> 1. Interrompere la produzione di ghiaccio, dopo che il ghiaccio si è sciolto, riavviare la macchina per la produzione di ghiaccio. 2. Regolare l'evaporatore. 3. Sostituire l'acqua all'interno del serbatoio dell'acqua, la temperatura dell'acqua è preferibilmente compresa tra 5 e 32 °C.
<p>Il ghiaccio è pieno ma la luce non è accesa.</p>	<p>La macchina è in una posizione con forte luce, influisce sul rilevamento della luce infrarossa.</p>	<p>Spostalo in un posto più buio.</p>
<p>La macchina funziona ma non fa il gelato.</p>	<p>Il compressore è in modalità Protezione o "Perdita di refrigerante". »</p>	<p>Accendilo e spegnilo consecutivamente Potrebbe esserci uno scarso contatto al collegamento della spina, lo zio compressore non funziona, attendere 30 minuti e la macchina funzionerà normalmente. Se dopo più di 30 minuti il produttore di ghiaccio continua a non avviarsi, interrompere l'utilizzo del prodotto e contattare il proprio fornitore e ripararlo dal fornitore di servizi di riparazione designato.</p>

Caratteristiche :

Tipo di clima: SN/N/ST

Tensione: 220-240 V ~

Classe: I

Frequenza: 50Hz

Potenza: 100 W

Refrigerante: R600a (26 g)

Peso netto: 8,5 kg

Dimensioni del dispositivo: 410 x 240 x 320 mm

La temperatura operativa di questa macchina per il ghiaccio è di 10-38 gradi Celsius

Nota: i valori limite dell'intervallo di temperatura ambiente per le classi climatiche per le quali l'apparecchio di refrigerazione è progettato e il fatto che le temperature interne possono essere attivate da fattori quali l'ubicazione dell'apparecchio di refrigerazione, la temperatura ambiente e la frequenza di apertura delle porte, potrebbe essere necessario modificare l'impostazione di qualsiasi dispositivo di controllo della temperatura per tenere conto di questi fattori, se necessario.

ATTENZIONE

Se il cavo di alimentazione è danneggiato, deve essere sostituito dal produttore, dal suo agente di assistenza o da una persona con qualifica simile per evitare rischi.

riempire solo con acqua potabile.

È normale che la superficie del compressore e del condensatore raggiunga temperature comprese tra 70°C e 90°C durante il funzionamento e che le zone circostanti siano molto calde.

A causa del congelamento rapido, i cubetti di ghiaccio possono apparire "torbidi". Questa è aria intrappolata nell'acqua e non influirà sulla qualità o sul gusto del gelato.

I bambini devono essere sorvegliati per assicurarsi che non giochino con il dispositivo.

Non immergere in acqua.

- 1) **AVVERTIMENTO**- assicurarsi che le aperture di ventilazione, nell'involucro dell'apparecchio o nella struttura ad incasso, non siano ostruite.
- 2) **AVVERTIMENTO**- non utilizzare dispositivi meccanici o altri mezzi per accelerare il processo di sbrinamento, diversi da quelli consigliati dal produttore.
- 3) **ATTENZIONE**- non danneggiare il circuito frigorifero.
- 4) **AVVERTIMENTO**- non utilizzare apparecchi elettrici all'interno dei vani per la conservazione degli alimenti, a meno che non siano del tipo consigliato dal produttore.



Se questo logo è apposto sul dispositivo, significa che deve essere smaltito in conformità alla Direttiva 2012/19/UE sui rifiuti di apparecchiature elettriche ed elettroniche (RAEE). Qualsiasi sostanza pericolosa contenuta in apparecchiature elettriche o elettroniche può avere effetti nocivi sull'ambiente e sulla salute durante il suo riciclaggio. Di conseguenza, al termine della vita utile dell'apparecchio, non deve essere gettato con i rifiuti urbani indifferenziati.

In qualità di consumatore finale, il tuo ruolo è essenziale per garantire il riutilizzo, il riciclaggio o qualsiasi altra creazione di valore per questo elettrodomestico. Sono a tua disposizione diversi sistemi di raccolta e recupero istituiti dalle tue autorità locali (centri di riciclaggio) e distributori. È tua responsabilità utilizzare questi dispositivi.

La garanzia non copre parti di usura del prodotto, o problemi o danni derivanti da:

- (1) Danni superficiali dovuti alla normale usura del prodotto;
- (2) Difetti o deterioramenti dovuti al contatto del prodotto con liquidi e alla corrosione causata dalla ruggine o dalla presenza di insetti;
- (3) Qualsiasi incidente, abuso, uso improprio, modifica non autorizzata, smontaggio o riparazione;
- (4) Qualsiasi operazione impropria per la manutenzione, uso non conforme alle istruzioni del prodotto o collegamento a una tensione errata;
- (5) Qualsiasi utilizzo di accessori non forniti o approvati dal produttore.

La garanzia decade se la targhetta e/o il numero di serie del prodotto vengono rimossi.

**Questo prodotto è importato da: SCHNEIDER CONSUMER GROUP
12, rue Jules Ferry, 93110 Rosny-sous-Bois, FRANCIA**

BELANGRIJKE VEILIGHEIDSWAARSCHUWINGEN EN TIPS

Bij het gebruik van een elektrisch apparaat moeten altijd elementaire veiligheidsmaatregelen worden gevolgd om het risico op brand, elektrische schokken en/of letsel te verminderen, waaronder:

1. Lees alle instructies voordat u het apparaat gebruikt.
2. LET OP: Houd ventilatieopeningen in de behuizing van het apparaat of in de omlijsting vrij.
3. VOORZICHTIG: Gebruik geen andere mechanische apparaten of andere middelen om het ontdooiproces te versnellen dan die worden aanbevolen door de fabrikant.
4. LET OP: beschadig het koelcircuit niet.
5. LET OP: Gebruik geen elektrische apparaten in het voedselopslagcompartiment,

tenzij ze van het type zijn dat wordt aanbevolen door de fabrikant.

6. LET OP: Alleen vullen met drinkwater.
7. WAARSCHUWING: bij het plaatsen van het apparaat, zorg ervoor dat het netsnoer niet gekneld of beschadigd raakt.
8. WAARSCHUWING: Plaats geen mobiele voetstukken, meervoudige stopcontacten of draagbare voedingen op de achterkant van het apparaat.
9. Dit product is uitsluitend bedoeld voor gebruik binnenshuis en huishoudelijk gebruik.
10. Verwijder al het verpakkingsmateriaal en controleer zorgvuldig of uw ijsblokjesmachine in goede staat verkeert en of de ijsblokjesmaker, het netsnoer en de stekker onbeschadigd zijn.
11. Wacht voor het eerste gebruik van de ijsmachine 2 uur na het opstellen en laat het deksel

minstens 2 uur transparant openstaan.

12. Controleer of de spanning binnen het spanningsbereik valt dat op het label wordt aangegeven en zorg ervoor dat het gearde stopcontact in goede staat verkeert.
13. Als de voedingskabel beschadigd is, moet deze worden vervangen door de fabrikant, zijn klantenservice of gelijkaardig gekwalificeerde personen om gevaar te voorkomen.
14. Verplaats dit product niet en kantel het niet onder een hoek van 45° .
15. Giet geen water over het snoer, de stekker en de ontluchting om het risico op een elektrische schok te voorkomen. Dompel het apparaat niet onder in water of een andere vloeistof.
16. Haal de stekker uit het stopcontact na gebruik of voordat u het schoonmaakt.
17. Houd het apparaat op 8 cm

afstand van andere voorwerpen om een goede warmteafvoer te garanderen.

18. Gebruik geen accessoires die niet door de fabrikant worden aanbevolen.
19. Dit apparaat kan worden gebruikt door kinderen vanaf 8 jaar en door personen met verminderde fysieke, zintuiglijke of mentale capaciteiten of zonder ervaring of kennis, mits ze goed worden begeleid. Als instructies met betrekking tot het gebruik van het apparaat in alle veiligheid zijn gegeven en als de risico's zijn begrepen.
Kinderen mogen niet met het apparaat spelen.
Reiniging en gebruikersonderhoud mogen niet zonder toezicht door kinderen worden uitgevoerd.
20. Gebruik het apparaat niet in de buurt van vlammen, kookplaten of fornuizen.
21. Zet de aan/uit-knop niet vaak aan

(zorg ervoor dat er minimaal 5 minuten tussen zit) om schade aan de compressor te voorkomen.

22. Plaats geen metalen of andere elektrische voorwerpen in het apparaat om brand en kortsluiting te voorkomen.
23. Niet buitenshuis gebruiken.
24. Nooit schoonmaken met schuurpoeders of harde instrumenten.
25. Bewaar de gebruiksaanwijzing.
26. Bewaar geen explosieve stoffen zoals spuitbussen met brandbare drijfgassen in dit apparaat.
27. **WAARSCHUWING:** Zorg tijdens het plaatsen van het apparaat dat het netsnoer niet gekneld of beschadigd raakt.
28. **WAARSCHUWING:** Plaats geen verplaatsbare stopcontacten of draagbare voedingen op de achterkant van het apparaat.
29. Kinderen tussen 3 en 8 jaar mogen koelapparaten in- en uitladen.

30. Om besmetting van voedsel te voorkomen, is het noodzakelijk om de volgende instructies te respecteren:

- Het langdurig openen van de hoes zal waarschijnlijk een aanzienlijke stijging van de temperatuur van de compartimenten van het apparaat veroorzaken.
- Reinig regelmatig oppervlakken die in contact kunnen komen met voedsel en toegankelijke afvoersystemen.
- Maak de watertank schoon als deze 48 uur niet is gebruikt; anders, als het apparaat er een heeft, spoel het distributiesysteem dat is aangesloten op een waterdistributienetwerk grondig door als er gedurende 5 dagen geen water is getapt.
- Als het koelapparaat lange tijd leeg blijft, schakel het dan uit, ontdooi het, maak

het schoon, droog het en laat het deksel openstaan om schimmelvorming in het apparaat te voorkomen.

31. Koelmiddel en isolatiegas zijn ontvlambaar. Wanneer u het apparaat afvoert, mag u dit alleen doen bij een erkend afvalverwerkingscentrum. Niet blootstellen aan vuur.
32. Dit apparaat is uitsluitend bedoeld voor huishoudelijk gebruik. Elk ander gebruik is oneigenlijk, het mag onder andere niet gebruikt worden:
- in keukens gereserveerd voor personeel in winkels, kantoren en andere professionele omgevingen;
 - in boerderijen, lodges, bed & breakfasts;
 - door klanten in hotels, motels en woonomgevingen
 - in horeca en soortgelijke toepassingen.



DANGER: RISQUE D'INCENDIE/
MATIERES INFLAMMABLES

Gevaar; brandgevaar/ontvlambare materialen

WAARSCHUWING: wanneer bij het plaatsen van het apparaat, zorg ervoor dat het netsnoer niet bekneld of beschadigd raakt.

Het koelgas in het circuit van dit apparaat is isobutaan (R 600a), een weinig verontreinigend maar brandbaar gas. Zorg er bij het vervoeren en installeren van het apparaat voor dat u geen enkel onderdeel van het koelcircuit beschadigt.

Raadpleeg de volgende hoofdstukken van de gebruikershandleiding voor informatie over installatie, hantering, reiniging en verwijdering van het apparaat.



Geschikt om in contact te komen met levensmiddelen.

BELANGRIJK

Het is verboden om het netsnoer zelf te vervangen. Als het beschadigd is, moet het worden gerepareerd door de serviceafdeling van de plaatselijke distributeur, de fabrikant of vergelijkbare gekwalificeerde personen.

Als het apparaat is gevallen, vraag dan een gekwalificeerde professional om het te inspecteren voordat u het opnieuw gebruikt. Interne schade kan ongelukken veroorzaken.

Neem voor alle soorten problemen of reparaties contact op met de klantenservice van lokale distributeurs, de fabrikant of personen met vergelijkbare kwalificaties om elk mogelijk risico te voorkomen.

Verwijdering en milieuverantwoordelijkheid: Om het milieu te beschermen, raden we u aan het apparaat af te voeren. Voor meer informatie kunt u contact opnemen met de plaatselijke autoriteiten of recyclingcentra.

Lees deze handleiding zorgvuldig door voordat u het product gebruikt. Dit product voldoet aan de vereisten van Richtlijn 2014/35/EU (ter vervanging van Richtlijn 73/23/EEG gewijzigd door Richtlijn 93/68/EEG) en 2014/30/EU (vervanging van Richtlijn 89/336/EEG).



Kenmerken van uw product

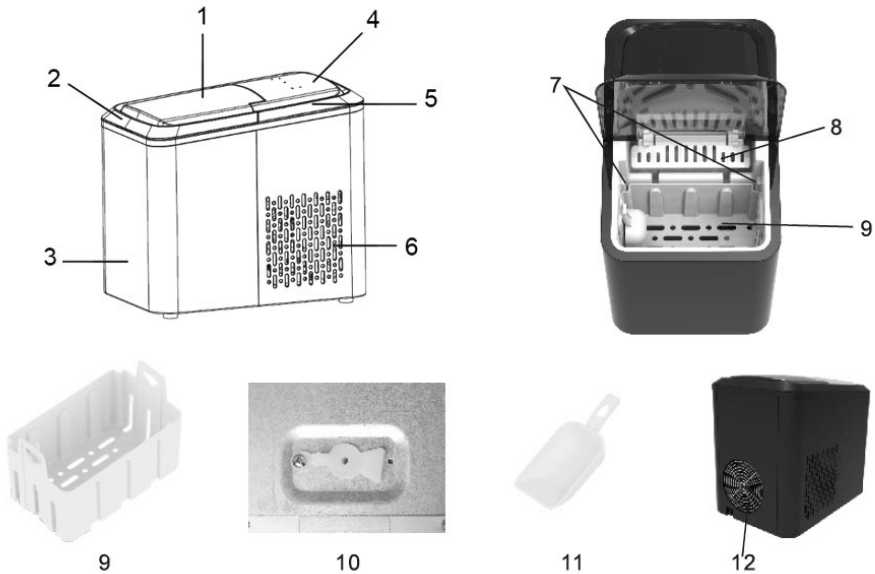

1. Transparant venster
2. Voordeksel
3. Product lichaam
4. Controlepaneel
5. Achterdeksel
6. Luchtinlaat
7. Infraroodsensor voor volledige ijsdetectie
8. Ijsvanger
9. Ijs mand
10. Siliconen stop
11. Ijs schop
12. Luchtuitlaat

Controlepaneel

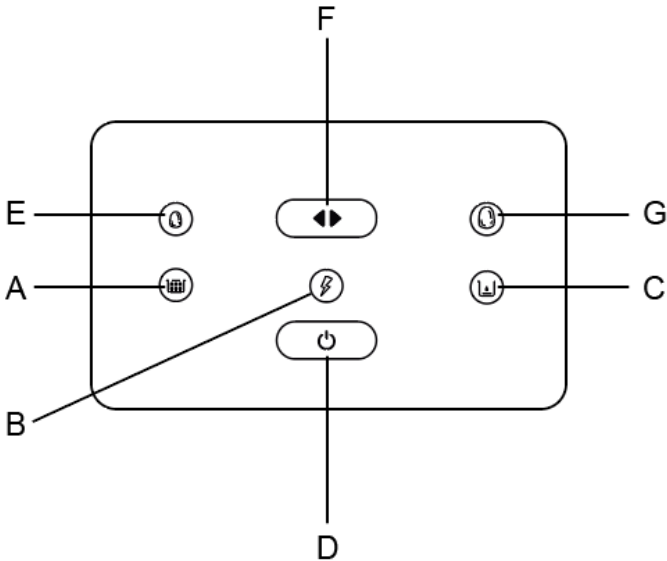

- A. Indicator "volle" ijsbak
- B. Werkingsindicator
- C. Indicator watertekort
- D. Aan / uit knop
- E. Klein formaat ijsblokjes
- F. Grootte naar keuze Kleine/grote ijsblokjes
- G. Groot formaat ijsblokjes

Voor het eerste gebruik



1. Pak het apparaat uit en controleer of alle accessoires aanwezig zijn, zoals het ijsmandje, de ijsschip enz. Neem contact op met de klantenservice als er accessoires ontbreken.
2. Zorg ervoor dat de ijsmachine waterpas staat en op een stabiele tafel of platform staat om storingen te voorkomen.
3. De kantelhoek van de behuizing van de ijsmaker mag tijdens transport of gebruik niet groter zijn dan 45°. Draai de ijsmaker niet ondersteboven. Hierdoor kan de compressor of het koelsysteem defect raken. Laat de

compressorvloeistoffen stabiliseren na het verplaatsen of transporteren van de ijsmachine. Wacht 24 uur voordat u de ijsmachine voor de eerste keer gebruikt, zodat het apparaat waterpas staat en correct is afgesteld.

4. Het apparaat moet op een droog, horizontaal oppervlak met voldoende ventilatie worden geplaatst, uit de buurt van bijtende gassen en warmtebronnen zoals ovens en radiatoren. Laat ongeveer 15 cm ruimte vrij aan alle kanten van de ijsblokjesmachine voor een goede ventilatie.
5. Vul het waterreservoir niet met heet water. Dit kan de ijsmaker beschadigen. Het is beter om het waterreservoir te vullen met water op kamertemperatuur of lager.
6. Gebruik het apparaat niet in een zeer koude omgeving (temperatuur lager dan 5°C).
7. Maak het apparaat schoon volgens de handelingen in het hoofdstuk "REINIGING EN ONDERHOUD" voordat u het gebruikt.
8. Zorg er bij het toevoegen van water aan het waterreservoir voor dat de siliconen plug aan de onderkant van de machine stevig is ingestoken zodat het water er niet uit lekt.
9. Gebruik geen water dat onzuiverheden bevat of met vaste deeltjes, zuiver water wordt aanbevolen.
10. Houd de ijsmachine uit de buurt van direct zonlicht, hitte of straling. Plaats de ijsmachine horizontaal en je krijgt een ruimte van 15 cm tussen de zijkanten en de achterkant.
11. De ijsmaker moet in een geschikt stopcontact voor stroomvoorziening worden geplaatst.

Uw ijsblokjesmachine gebruiken

Gebruik de ijsmachine (binnen)

1. Open de voorklep, haal de ijsmand eruit en vul het waterreservoir. (waterpeil wordt aanbevolen onder het maximale waterpeil)
2. Plaats de ijsmand terug en zorg ervoor dat deze goed vastzit. Zo niet, druk dan voorzichtig op de onderkant om hem op zijn plaats te zetten.
3. Druk op de knop  kies op het bedieningspaneel de grootte van de ijsblokjes die je nodig hebt. Druk vervolgens op de "  'om de ijsproductiecirculatie te starten.
4. De eerste ijsproductiecyclus duurt ongeveer 9 minuten. Het hangt af van de omgevingstemperatuur, de grootte van het ijsblokje hangt ook af van de watertemperatuur en de omgevingstemperatuur.
5. Na het starten van de ijsmaker moet het waterpeil in het waterreservoir regelmatig worden gecontroleerd. Als het waterniveau te laag is, kan de waterpomp geen water pompen, stopt de ijsmaker automatisch, de indicatie van gebrek aan constante helderheid om het gebrek aan water aan te geven, tegelijkertijd begint de zoemer te piepen, op dit moment, het waterreservoir moet worden gevuld tot onder het maximale waterniveau en druk vervolgens op "ON/OFF" om de ijsproductie te hervatten.
6. Als de ijsemmer vol ijs is, stopt de ijsmaker automatisch met het maken van ijs en blijft de vol-indicator constant branden. Tegelijkertijd begint de zoemer te piepen, wanneer de ijspositie lager is dan de infrarooddetectiepositie, begint de machine weer te werken.
7. Ijsproductie stoppen/annuleren. Om de ijsproductie te stoppen of te annuleren, drukt u op de "ON/OFF"-knop om de ijsproductie te stoppen. En zal in slaapstand zijn.
8. Het wordt aanbevolen om het water eens in de 24 uur te verversen om het water schoon te houden. Als de ijsmachine lange tijd niet wordt gebruikt, leeg dan het water in het waterreservoir en veeg het waterreservoir schoon, sluit tegelijkertijd ook de stroomtoevoer af en verwijder de stekker uit het stopcontact.

REINIGING EN ONDERHOUD

Voordat u de ijsmachine gebruikt, is het ten zeerste aan te raden om de hele machine grondig schoon te maken.

1. Haal de ijsemmer eruit.
2. Open de siliconen plug aan de onderkant van de machine en laat het water uit het waterreservoir lopen.

3. Na het verdunnen van de zachte doek met een neutraal reinigingsmiddel, reinigt u het waterreservoir en het externe deel van de machine.
4. Spoel de binnenkant af met schoon water.
5. Installeer de siliconen stop aan de onderkant van de machine en rust deze uitveilig is geïnstalleerd.
6. Gebruikt geen chemicaliën, zoals alcohol
7. Gebruik geen stalen kogels, harde borstels en ander gereedschap om het oppervlak van het product schoon te maken.
8. Stel de stroomkabel van het product en de verpakkingaccessoires niet bloot aan direct zonlicht.
9. Kantel de machine niet meer dan graden of draai hem ondersteboven, anders werkt het koelsysteem mogelijk niet goed.
10. De machine is lange tijd niet gebruikt, het water in het waterreservoir moet worden afgetapt en het waterreservoir moet worden drooggeveegd.

ZELFREINIGENDE FUNCTIE

- Wanneer de ijsmaker normaal werkt, drukt u gedurende 3 seconden op de aan/uit-knop, de machine bevindt zich in de zelfreinigende modus (de pomp begint te werken, pompt water van het waterreservoir naar de ijsmaker, werkt continu gedurende ongeveer 10 minuten, daarna automatisch in de slaapstand.) U kunt ook op de aan/uit-knop drukken om de zelfreinigende functie te verlaten en naar de slaapstand te gaan.

Reparatie

Situatie	Raison
Wanneer de ijsmaker voor het eerst start, pompt de waterpomp 5 seconden lang, stopt dan 5 seconden, pompt dan weer 5 seconden, stopt dan weer 5 seconden en zuigt vervolgens het water continu aan gedurende 3 minuten.	Voert lucht af uit de wateraanzuigleiding om te voorkomen dat deze zonder water water produceert.
Nadat de stroom is aangesloten en de machine is ingeschakeld, wordt ijs gemaakt	Deze detecteert of de ijsbox horizontaal staat.
Tijdens het maken van ijs wordt het infraroodlicht geblokkeerd, de machine zal normaal ijs produceren, na een ijsproductiecyclus is het infraroodlicht nog steeds geblokkeerd en wordt dan Vol weergegeven.	Dit is om de illusie van volledig ijs, veroorzaakt door een verkeerde inschatting van infrarood, te elimineren

Storingsanalyse en -verwerking

Mislukking	Oorzaak	Oplossing
Het aan/uit-lampje is niet zichtbaar.	De stekker niet goed aangesloten of er is geen elektriciteit in de plug.	Steek de stekker in het stopcontact correct in het stopcontact en zorg ervoor dat het zo is apart aangesloten.

Mislukking	Oorzaak	Oplossing
De machine maakt een abnormaal geluid	<ol style="list-style-type: none"> 1. De machine is niet stabiel 2. De spanning is te laag 3. Er zit een vreemd voorwerp in de ventilator 	<ol style="list-style-type: none"> 1. Installeer het product plat. 2. Schakel de stroom uit en controleer of er een spanningsprobleem is 3. Schakel eerst de voeding uit en controleer dan of die er is vreemd voorwerp in de ventilator.
Op het bedieningspaneel brandt het rode lampje "bak vol", maar er zit geen ijs in de koeler	<ol style="list-style-type: none"> 1. De infraroodsensor hecht zich aan een vreemd voorwerp. 2. De infraroodsensor is kapot. 	<ol style="list-style-type: none"> 1. Sluit de stroomtoevoer van het product af en verwijder het vreemde voorwerp dat aan de infraroodsensor vastzit. 2. Stop met het gebruik van het product en neem contact op met de leverancier en repareer het door het onderhoud van de dienstverlener.
Op het bedieningspaneel brandt de indicatie watertekort maar er zit veel water in de tank	<ol style="list-style-type: none"> 1. Misschien is de pomp kapot. 2. Het watertoevoersysteem is geblokkeerd door onzuiverheden 	Stop met het gebruik van het product en repareer het met de aangewezen reparatiedienstverlener
IJs wordt gemengd met onzuiverheden	Er zitten onzuiverheden in het waterreservoir	Spoel de binnenkant van het waterreservoir af
Het ijs heeft een geur	Vanwege de kwaliteit van het water of ijs dat de eerste keer na aankoop is geproduceerd	Na meerdere keren gebruiken zal de geur verdwijnen
Het lampje "laag water" brandt	<ol style="list-style-type: none"> 1. Gebrek aan water 2. De bodem van het waterreservoir is verstopt 	Stop de ijsproductie, voeg water toe en druk op "ON/OFF" om de ijsproductie weer te starten

<p>Het lampje "bak vol" brandt.</p>	<ol style="list-style-type: none"> 1. Er zit te veel ijs in de ijsmand. 2. De zwarte sensor om aan te geven dat de bak vol is, is kapot, er is geen ijs, maar het lampje "Vol" brandt. 	<ol style="list-style-type: none"> 1. Pak het ijs uit de ijsblokjesmand. 2. Stop met het gebruik van het product en neem contact op met uw leverancier en laat het repareren door een aangewezen reparateur.
<p>Het lampje "mand vol" knippert.</p>	<p>De ijsvanger waardoor ze in de ijsmand kunnen vallen zit vast.</p>	<ol style="list-style-type: none"> 1. Druk op de knop "ON \ OFF" om de ijsproductie te stoppen. 2. Stop met het gebruik van het product en neem contact op met uw leverancier en laat het repareren door een aangewezen reparateur.
<p>Ijsblokjes plakken aan elkaar.</p>	<ol style="list-style-type: none"> 1. De cyclus voor het maken van ijs is te lang. 2. Er zijn te veel munten in het ijsblokjesbakje ondergedompeld. 3. De watertemperatuur in het waterreservoir is te laag. 	<ol style="list-style-type: none"> 1. Stop met het maken van ijs, start de ijsmachine opnieuw nadat het ijs gesmolten is. 2. Pas de verdamper aan. 3. Vervang het water in de watertank, de watertemperatuur is bij voorkeur tussen de 5 en 32°C.
<p>Het ijs is vol maar het lampje brandt niet.</p>	<p>De machine staat in een positie met sterk licht, dit beïnvloedt de detectie van infrarood licht.</p>	<p>Verplaats het naar een donkerdere plek.</p>
<p>De automaat werkt maar maakt geen ijs.</p>	<p>Compressor staat in beschermings- of koelmiddellekmodus. »</p>	<p>Schakel het in en uit opeenvolgend Er kan een slecht contact zijn bij de stekeraansluiting oom compressor werkt niet, wacht 30 minuten en de machine zal normaal werken. Als de ijsmachine na meer dan 30 minuten nog steeds niet start, stop dan met het gebruik van het product en neem contact op met uw leverancier en laat het repareren door een aangewezen reparatiedienst.</p>

Kenmerken :

Type klimaat: SN/N/ST

Spanning: 220-240 V ~

Klasse: I

Frequentie: 50 Hz

Vermogen: 100 W

Koelmiddel: R600a (26 g)

Nettogewicht: 8,5 kg

Afmetingen van het apparaat: 410 x 240 x 320 mm

De bedrijfstemperatuur van deze ijsmachine is 10-38 graden Celsius

Opmerking: de grenswaarden van het omgevingstemperatuurbereik voor de klimaatklassen waarvoor het koelapparaat is ontworpen en het feit dat interne temperaturen kunnen worden geactiveerd door factoren zoals locatie van het koelapparaat, omgevingstemperatuur en hoe vaak de deuren worden geopend, de instelling van elk temperatuurregelapparaat moet mogelijk worden gewijzigd om met deze factoren rekening te houden, indien nodig.

AANDACHT

Als het netsnoer beschadigd is, moet het worden vervangen door de fabrikant, zijn serviceagent of een vergelijkbaar gekwalificeerd persoon om gevaar te voorkomen.

alleen met drinkwater vullen.

Het is normaal dat het oppervlak van de compressor en de condensor tijdens bedrijf temperaturen tussen 70°C en 90°C bereiken en dat de omliggende gebieden erg heet zijn.

Door snel bevroren kunnen ijsblokjes er "troebel" uitzien

Dit is lucht die in het water zit en heeft geen invloed op de kwaliteit of smaak van het ijs.

Kinderen moeten onder toezicht staan om ervoor te zorgen dat ze niet met het apparaat spelen.

Niet onderdompelen in water.

- 1) **WAARSCHUWING**- zorg ervoor dat de ventilatieopeningen, in de behuizing van het apparaat of in de ingebouwde structuur, niet worden geblokkeerd.
- 2) **WAARSCHUWING**- gebruik geen mechanische apparaten of andere middelen om het ontdooiproces te versnellen dan die welke door de fabrikant worden aanbevolen.
- 3) **AANDACHT**- beschadig het koelcircuit niet.
- 4) **WAARSCHUWING**- gebruik geen elektrische apparaten in de opbergvakken voor voedsel, tenzij ze van het type zijn dat door de fabrikant wordt aanbevolen.



Als dit logo op het apparaat is aangebracht, betekent dit dat het moet worden afgevoerd in overeenstemming met Richtlijn 2012/19/EU betreffende afgedankte elektrische en elektronische apparatuur (AEEA). Alle gevaarlijke stoffen in elektrische of elektronische apparatuur kunnen tijdens de recycling schadelijke gevolgen hebben voor het milieu en de gezondheid. Daarom mag het apparaat aan het einde van de levensduur niet bij het ongesorteerde huisvuil worden weggegooid.

Als eindconsument is uw rol essentieel om te zorgen voor hergebruik, recycling of enige andere waardecreatie voor dit apparaat. Er zijn verschillende inzamel- en terugwinningssystemen opgezet door uw lokale autoriteiten (recyclingcentra) en distributeurs. Het is uw verantwoordelijkheid om deze apparaten te gebruiken.

De garantie dekt geen slijtageonderdelen van het product, of problemen of schade als gevolg van:

- (1) Oppervlakteschade door normale slijtage van het product;
- (2) Defecten of verslechtering door contact van het product met vloeistoffen en door corrosie veroorzaakt door roest of de aanwezigheid van insecten;
- (3) Elk incident, misbruik, verkeerd gebruik, ongeoorloofde wijziging, demontage of reparatie;
- (4) Elke onjuiste bediening voor onderhoud, gebruik niet in overeenstemming met de productinstructies of aansluiting op een onjuiste spanning;
- (5) Elk gebruik van accessoires die niet door de fabrikant zijn geleverd of goedgekeurd.

De garantie vervalt als het typeplaatje en/of serienummer van het product is verwijderd.

**Dit product is geïmporteerd door: SCHNEIDER CONSUMER GROUP
12, rue Jules Ferry, 93110 Rosny-sous-Bois, FRANKRIJK**

SCHNEIDER