

SCHNEIDER

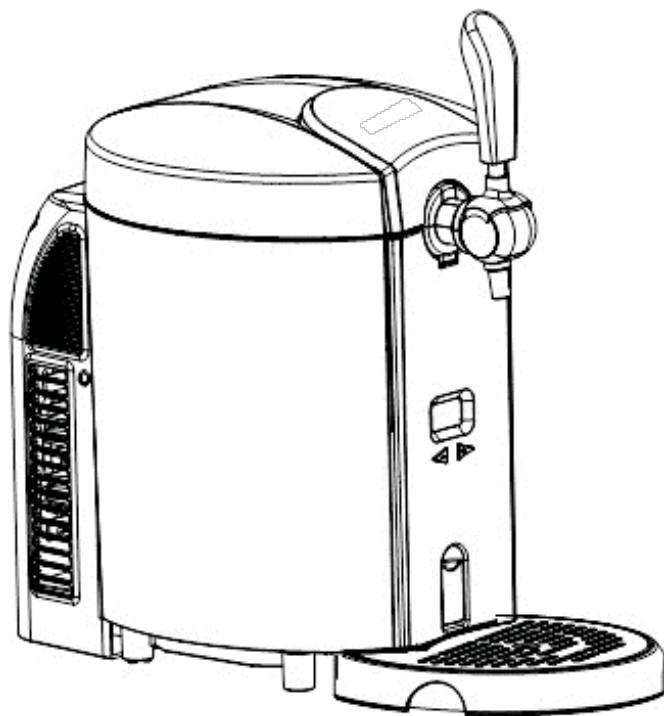

TIREUSE A BIERE

SCBD25B

MODE D'EMPLOI

**Veillez lire attentivement ces instructions avant
d'utiliser cet appareil.
Conservez ces instructions pour pouvoir vous y
reporter ultérieurement.**



INTRODUCTION

Cet appareil est une tireuse à bière pour particulier de haute qualité et avec un design unique. Elle rafraîchit la bière à la température optimale pour un stockage au frais (3 à 6°C) en 19 à 21 heures. La tireuse à bière conservera le fût de bière sous pression et au frais pour une période presque indéfinie. Cependant, nous vous conseillons de refroidir initialement votre fût de bière pendant au moins 12 heures dans votre réfrigérateur avant de le placer dans la tireuse à bière.

CONSIGNES DE SÉCURITÉ

IMPORTANTES

Veillez lire attentivement toutes les instructions avant d'utiliser ce produit. Une utilisation incorrecte peut entraîner des blessures personnelles et des dommages aux biens. Veuillez conserver les instructions dans un endroit sûr.

Précautions d'emploi

- Avant de l'utiliser, vérifiez que le cordon d'alimentation est bien connecté. Le cas échéant, veuillez ne pas l'utiliser et contacter un centre de réparation.
- Avant de l'utiliser, vérifiez que la fiche est adaptée à la prise. Le cas échéant, veuillez ne pas l'utiliser et contacter un centre de réparation.
- Ne branchez pas ou ne débranchez pas la prise électrique avec les mains mouillées.
- Placez la tireuse à bière dans un endroit sec et sur une surface plane horizontale.
- Pour garantir une bonne ventilation de la tireuse à bière, laissez un espace d'au moins 10 cm tout autour de l'appareil.
- Ne placez pas la tireuse à bière en plein soleil.
- Ne couvrez jamais avec d'autres objets la tireuse à bière alors qu'elle est en fonctionnement.

- La tireuse à bière doit être installée dans une zone à l'abri des intempéries, tels que vent, pluie, égouttement ou éclaboussure d'eau.
- Avant un nettoyage ou un entretien, assurez-vous de débrancher l'appareil de l'alimentation. Sinon, vous encourez des risques d'électrocution voire de mort.
- Ne plongez pas la tireuse à bière ou son cordon d'alimentation dans l'eau ou d'autres liquides.
- N'utilisez pas un tissu abrasif pour nettoyer la tireuse à bière.
- Ne retirez pas le fût de bière de la tireuse à bière s'il n'est pas complètement vide.
- Ne laissez pas les enfants utiliser, jouer ou se cacher dans la tireuse à bière.
- Cet appareil peut être utilisé par des enfants âgés de 8 ans et plus ainsi que par des personnes dont les capacités physiques, sensorielles et mentales sont réduites, ou des personnes dénuées d'expérience ou de connaissance, si ceux-ci ont

bénéficié d'une surveillance ou d'instructions préalables concernant l'utilisation de l'appareil en toute sécurité et comprennent les dangers encourus. Les enfants ne doivent pas jouer avec l'appareil. Le nettoyage et l'entretien usuel par l'utilisateur ne doivent pas être effectués par des enfants sans surveillance.

- Les enfants doivent être surveillés afin de s'assurer qu'ils ne jouent pas avec l'appareil.
- Les enfants doivent être surveillés afin de s'assurer qu'ils ne jouent pas avec l'appareil.
- **Avertissement:** n'entreposez pas de substances explosives telles que des bombes aérosols contenant un gaz propulseur inflammable dans cet appareil.
- Cet appareil est destiné à un usage domestique.
- L'ouverture de la porte pendant de longues périodes peut entraîner une augmentation significative de la température dans les compartiments de l'appareil.

- Nettoyez régulièrement les surfaces pouvant entrer en contact avec les aliments et le système de vidange.



Convient pour le contact alimentaire.

Lisez la notice d'instructions avant d'utiliser cet appareil.

Conservez ces instructions pour future référence.

Ce produit est conforme aux exigences essentielles des directives 2014/35/UE. (abrogeant la directive 73/23/CEE telle que modifiée par la directive 93/68/CEE) et 2014/30/UE (abrogeant la directive 89/336/CEE).



COMMENT CHOISIR UN FÛT

- Compatible avec des fûts de 5 litres scellés.
- Portez une attention particulière aux instructions de sécurité et de stockage des fûts de bière sous pression.
- Constatez que le fût de bière sous pression n'est pas endommagé ou périmé avant l'achat.
- Conservez le fût de bière sous pression dans un endroit ventilé. Ne placez pas le fût de bière dans un endroit trop froid comme un réfrigérateur tant que vous ne prévoyez pas de l'utiliser.
- Ne secouez jamais un fût de bière sous pression avant utilisation.
- Ne placez pas le fût de bière sous pression en plein soleil.

CARACTERISTIQUES

| Élément | Description | Caractéristique |
|----------------|---|--|
| 1 | Tension | 220 à 240 V/50 Hz |
| 2 | Capacité disponible | Fût de bière sous pression de 5L |
| 3 | Puissance de fonctionnement minimale | 65 W |
| 4 | Capacité de réfrigération | Température minimale dans le fût : 3 à 6°C (température ambiante 22 à 24 °C) |
| 5 | Niveau sonore | ≤ 38 dB(A) ; (bruit ambiant ≤ 25 dB(A)) |
| 6 | Dimensions | (L) 272 x (P) 414 x (H) 446 mm |
| 7 | Poids net | 5,8 ± 0,5 kg |
| 8 | Élégant corps plastique | √ |
| 9 | Système de radiateur en aluminium | √ |
| 10 | Technologie de refroidissement thermoélectrique | √ |
| 11 | Système de refroidissement par conduction d'eau | √ |
| 12 | Orifice de vidange manuel | √ |
| 13 | Plateau d'égouttement détachable | √ |
| 14 | Système de préservation du froid | Isolation PU/Poids 300 ±5 g |
| 15 | Classes climatiques | N/SN |
| 16 | Afficheur LCD | √ |

PIÈCES ET FONCTIONS

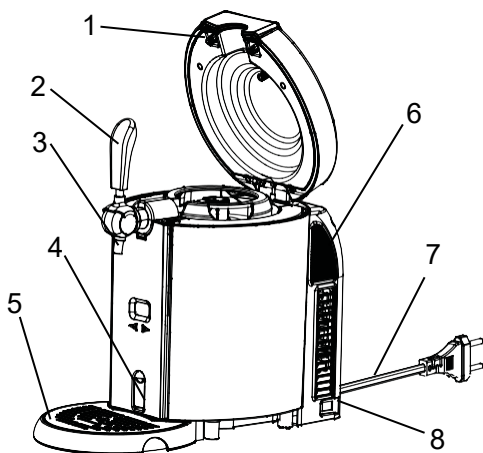

Figure 1

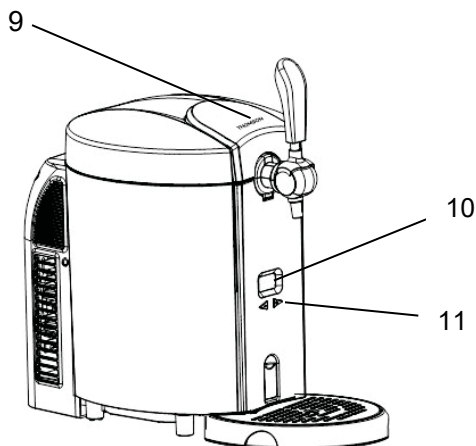

Figure 2

- | | |
|--------------------------|--|
| 1. Couvercle supérieur | 7. Fiche et cordon d'alimentation |
| 2. Levier de robinet | 8. Interrupteur d'alimentation secteur |
| 3. Robinet | 9. Bouton d'ouverture |
| 4. Commande de vidange | 10. Afficheur LCD |
| 5. Plateau d'égouttement | 11. Bouton de commande numérique |
| 6. Capot arrière | |

INSTALLATION ET UTILISATION

A. INSTALLATION

1. Déballez la tireuse à bière. Placez-la sur une surface plane horizontale et laissez un espace d'au moins 10 cm tout autour, à l'écart d'autres appareils ou du mur, pour garantir une ventilation correcte.

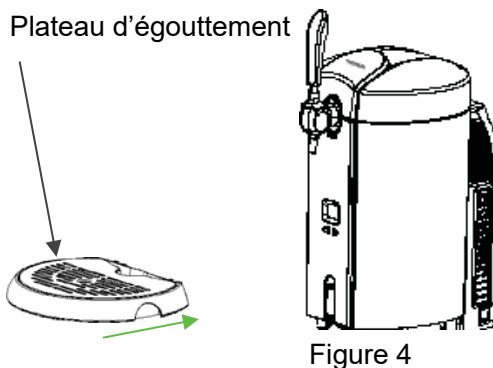
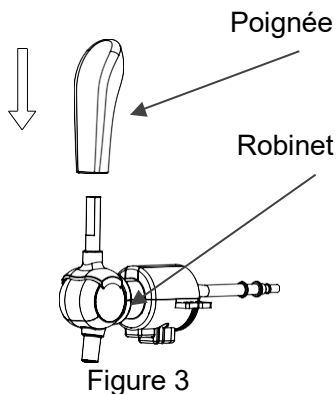

2. Montez le levier de robinet sur le robinet et que les deux extrémités sont parfaitement en contact (figure 3).
3. Insérez le plateau d'égouttement dans la rainure prévue (figure 4).
4. Branchez la tireuse à bière.

Note: ne branchez pas le cordon avec les mains mouillées.
Assurez-vous que la tension d'alimentation est conforme à celle prévue pour la tireuse à bière. Si le cordon d'alimentation n'est pas bien connecté, ne l'utilisez pas et contactez un centre de réparation.
5. La tireuse à bière peut fonctionner sans eau. Pour de meilleurs résultats, versez 800 ml d'eau ou remplissez la cavité de refroidissement jusqu'au repère maximal (figure 5).

Remarque: assurez-vous que la commande de vidange est fermée et qu'aucun objet n'est présent dans la cavité de refroidissement (figure 6).

Ligne de remplissage d'eau maximale

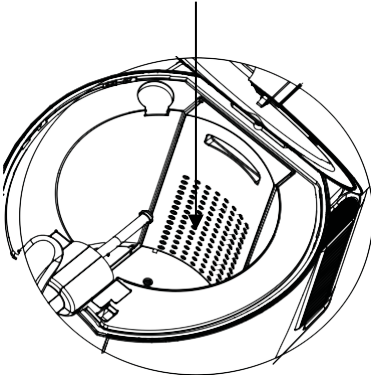

Figure 5

S'assurer que la commande de vidange est fermée

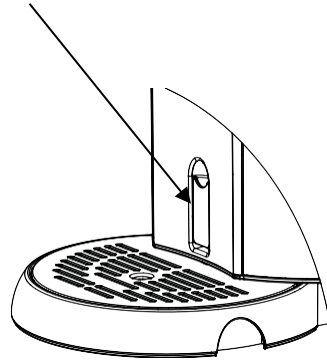

Figure 6

B. Fût sous pression

1. Retirez l'adaptateur du fût sous pression (figure 7). Recyclez l'adaptateur conformément à la réglementation locale sur l'environnement.
2. Installez le nouvel adaptateur sur la tireuse à bière et assurez-vous que le tuyau est bien raccordé (figure 8 et 9).

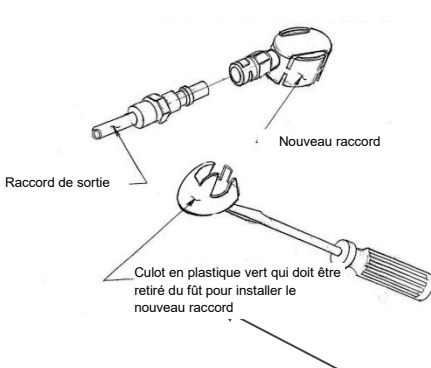

Figure 7

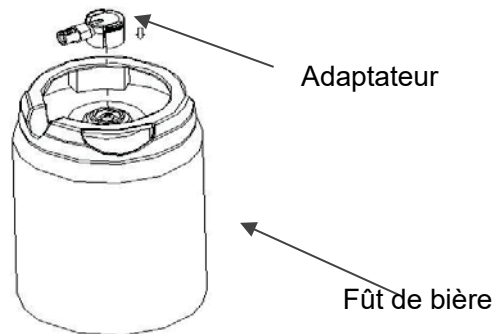

Figure 8

Remarque: pressez l'adaptateur dans les deux sens indiqués par les flèches. Sinon, l'adaptateur risque de s'endommager.

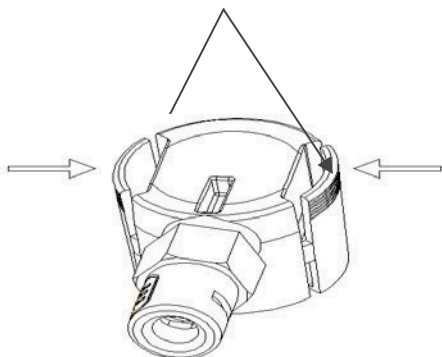
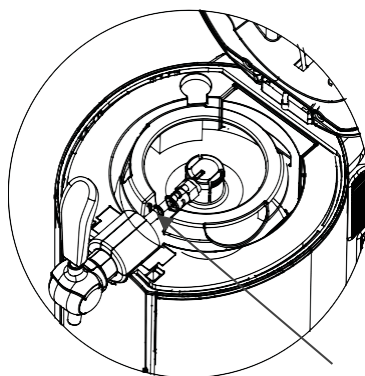

Figure 9



Raccord de bière

Figure 10

C. Mode d'emploi

1. Ouvrez le couvercle supérieur en appuyant sur le verrou (figure 11). Placez le fût correctement assemblé dans la cavité de refroidissement (figure 10).

Remarque: vérifiez que le robinet est fermé lorsque vous raccordez le tuyau et l'adaptateur (figure 12).

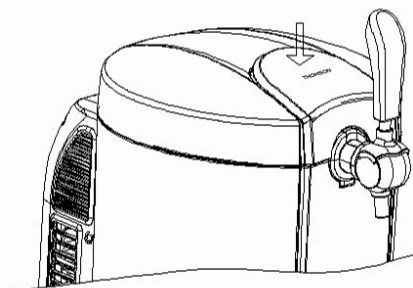

Figure 11

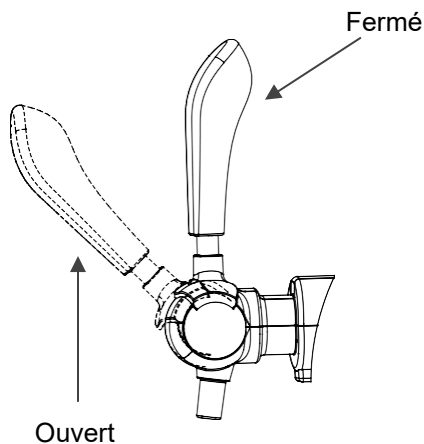

Figure 12

2. Fermez le couvercle supérieur de la tireuse à bière.
3. Allumez la tireuse à bière en plaçant l'interrupteur sur la position « I » (appareil éteint sur la position « 0 »). Voir la figure 13.

Remarque: assurez-vous que vos mains sont sèches lorsque vous utilisez la tireuse à bière.

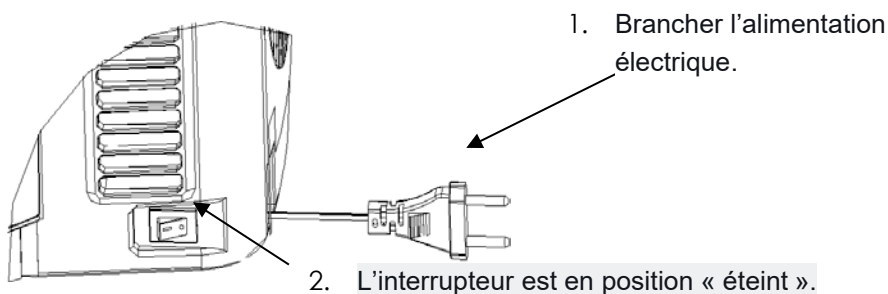

Figure 13

4. Il faudra 19 à 21 heures pour rafraîchir la bière de 3 à 6 °C à une température ambiante de 22 à 24 °C. Vous pouvez réduire le temps de rafraîchissement en refroidissant au préalable le fût.
5. La température peut être pré-réglée en appuyant sur les boutons « + » et « - » (et en regardant l'afficheur de température) sur le panneau avant. La température peut être réglée de 2 à 12 °C (36 à 54 °F). six températures sont pré-réglées. L'afficheur LED indique la température réelle de la bière. La température peut être réglée en appuyant sur le bouton « + » pendant 1 seconde. La température réglée s'affichera pendant 3 secondes et la température réelle de la bière sera réaffichée. En appuyant longuement sur le bouton « - », vous pouvez choisir une des températures pré-réglées : 4 °C (40 °F), 8 °C (46°F), 9 °C (48°F), 10 °C (50°F), 11 °C (52 °F) et 12 °C (54 °F) en appuyant de nouveau sur le bouton « - ». En appuyant longuement sur le bouton « + », l'unité de température basculera entre °C et °F.

La tireuse à bière dispose d'une fonction de mémorisation. La température réglée précédemment sera conservée lorsque vous l'allumez.

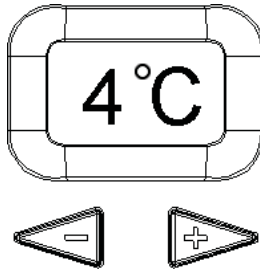

Figure 14

6. Placer le levier du robinet à 45 degrés permet de verser la bière de la tireuse à bière (figure 12). Le débit de bière et de mousse peut être contrôlé par la molette de régulation de pression.

Remarque: si le verre est à température élevée ou la bière n'est pas suffisamment froide, une mousse excessive peut se déverser de l'appareil.

7. Inclinez le verre de bière contre le robinet et redressez-le lentement pour verser la bière de la tireuse à bière. Ouvrez entièrement le robinet pour éviter une mousse excessive. Il est conseillé de remplir à moitié le verre de bière et d'attendre avant de continuer le remplissage.

Notes: ne plongez jamais le robinet dans la bière pour éviter une mousse excessive. N'oubliez pas de fermer le robinet après avoir fini de verser.

8. Avant que le fût de bière soit épuisé, une brève projection se produira au niveau de la buse.

D. REMPLACEMENT DE L'EAU À L'INTÉRIEUR DE LA CAVITÉ DE REFROIDISSEMENT

Il est recommandé de remplacer l'eau à l'intérieur de la cavité une fois par semaine. Il n'est pas nécessaire de remplacer l'eau pour chaque fût de bière.

Ouvrir la commande de vidange.
L'eau s'écoulera dans la conduite
de vidage en forme de S par cette
extrémité.

Placer la commande de
vidage à l'horizontale, l'eau
commencera à se vider.

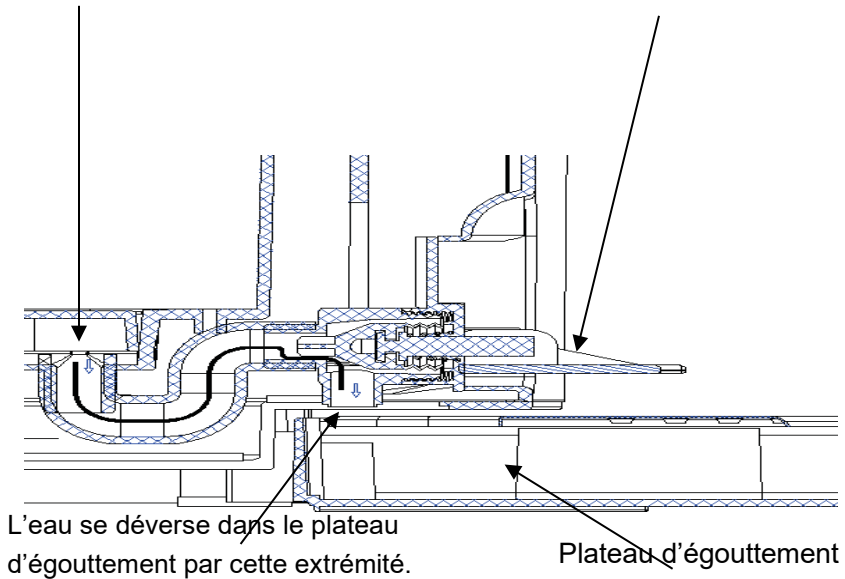

Figure 15 (schéma du circuit de vidage)

1. Ouvrez la commande de vidage pour vider l'eau de la cavité dans le plateau d'égouttement. Vérifiez que le plateau d'égouttement soit bien inséré dans la rainure pour éviter un débordement de l'eau. Le plateau d'égouttement peut contenir 450 ml d'eau.
2. Après avoir vidé l'eau, fermez la commande de vidange et remplissez la cavité avec 800 ml d'eau fraîche.

NETTOYAGE DU MÉCANISME DU ROBINET DE BIÈRE

Veillez le nettoyer à la première utilisation ou si vous n'avez pas utilisé l'appareil de manière prolongée. Nettoyez entièrement la tireuse à bière avec un chiffon sec:

1. Utilisez de l'eau chaude avec le kit de nettoyage.
2. Raccordez l'extrémité de l'aiguille de perforation. Faites entrer l'eau dans l'aiguille pour nettoyer le tube. Faites sortir l'eau du tube par l'autre extrémité. Répétez ces opérations avec l'eau chaude au moins 3 fois.
3. Démontez le robinet pour le nettoyer.

Ce raccord doit être monté sur le flacon de nettoyage.

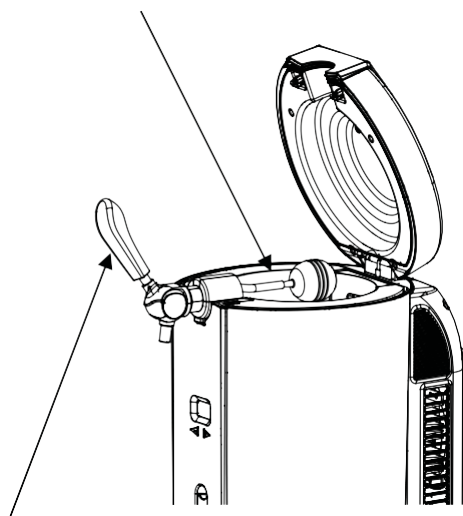

Veillez ouvrir le robinet lorsque vous nettoyez le tube de bière.

Figure 16

Avertissement:

Ne placez jamais les pièces du mécanisme du robinet dans une machine à laver ou un lave-vaisselle. N'utilisez jamais un détergent pour le nettoyage.

REPLACEMENT PAR DES PIÈCES DE RECHANGE

ACCESSOIRES FOURNIS AVEC VOTRE TIREUSE A BIÈRE

| Élément | Nom | Quantité | Installation | Image |
|---------|---------------------|----------|----------------------------|--|
| 1 | Tube de bière | 2 | Raccord de sortie de bière |  |
| 2 | Adaptateur | 3 | Cuve |  |
| 3 | Flacon de nettoyage | 1 | N/D |  |

A. Remplacement du tube de bière

Veillez remplacer le tube de bière s'il est endommagé ou s'il fuit (illustré par la figure 17).

1. Retirez l'assemblage 1. Placez le levier de bière dans la direction de versement de la bière lorsque vous extrayez le tube de bière.
2. Extrayez l'assemblage 2 et retirez l'assemblage 3.
3. Remplacez par le tube de bière neuf et installez le tube de bière dans l'ordre inverse des opérations de démontage.

Remarque: ne touchez pas aux autres vis lorsque vous procédez au remplacement du tube. Sinon, des fuites de bière ou de gaz peuvent se produire.

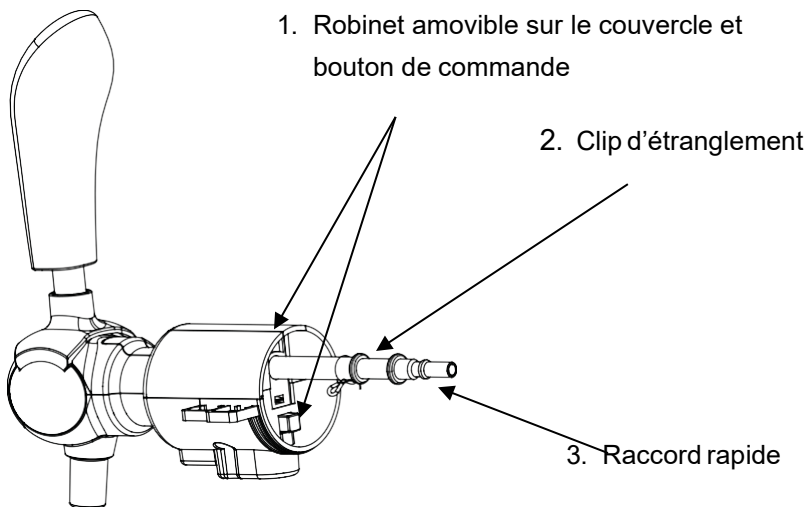

Figure 17

ENTRETIEN

Si la tireuse à bière ne fonctionne pas correctement, veuillez contacter le centre de réparation.

Dépannage

| Problème | Cause | Dépannage |
|--|---|---|
| Le robinet ne fonctionne pas/la bière ne s'écoule pas. | <ol style="list-style-type: none"> 1. Le tube de versement est mal raccordé. 2. Fût absent ou vide. | <ol style="list-style-type: none"> 1. Raccordez correctement le tube de versement. 2. Insérez un nouveau fût. |
| Mousse excessive au versement. | <ol style="list-style-type: none"> 1. Mauvaise méthode de versement de la bière. 2. La température de la bière est trop élevée (optimale de 3 à 6 °C). 3. Le fût a été secoué avant utilisation. 4. Bière du fût presque épuisée. | <ol style="list-style-type: none"> 1. Utilisez une méthode correcte de versement de la bière. 2. Refroidissez la bière entre 3 à 6 °C. 3. Mettez de côté le fût de bière un moment jusqu'à ce que la mousse disparaisse. 4. Insérez un nouveau fût. |

| | | |
|------------------------------|--|---|
| La bière s'écoule lentement. | 1. Le tube de raccordement ou le tube de versement fuit. | 1. Vérifiez que le tube ne fuit pas. Le cas échéant, remplacez le tube. |
|------------------------------|--|---|



Si ce logo est apposé sur l'appareil, cela signifie qu'il doit être mis au rebut conformément à la Directive 2012/19/UE relative aux Déchets d'Équipements Électriques et Électroniques (DEEE). Toute substance dangereuse contenue dans un équipement électrique ou électronique peut avoir des effets nuisibles sur l'environnement et la santé au cours de son recyclage. En conséquence, en fin de vie utile de l'appareil, celui-ci ne doit pas être jeté avec les déchets municipaux non triés. En tant que consommateur final, votre rôle est primordial pour assurer le réemploi, le recyclage ou toute autre création de valeur pour cet appareil. Plusieurs dispositifs de collecte et de récupération mis en place par vos autorités locales (centres de recyclage) et les distributeurs sont à votre disposition. Il est de votre responsabilité d'avoir recours à ces dispositifs.

La garantie ne couvre pas les pièces usées du produit, ni les problèmes ou dommages résultant :

- (1) d'une détérioration du revêtement liée à une usure normale du produit ;
- (2) de défauts ou de détériorations dus au contact avec des liquides et à la corrosion causée par la rouille ou de présence d'insectes ;
- (3) de tout incident, abus, mauvais usage, altération, démontage ou réparation non autorisée ;
- (4) d'un entretien inapproprié, d'une utilisation impropre du produit ou d'un à une source électrique dont la tension est incorrecte ;
- (5) de l'utilisation d'accessoires non fournis ou non approuvés par le fabricant.

La garantie sera annulée si la plaque signalétique et/ou le numéro de série du produit sont enlevés.



Pour en savoir plus :
www.quefairedemesdechets.fr

Importé par: SCHNEIDER CONSUMER GROUP,

12, rue Jules Ferry, 93110 Rosny-sous-Bois, FRANCE

SCHNEIDER

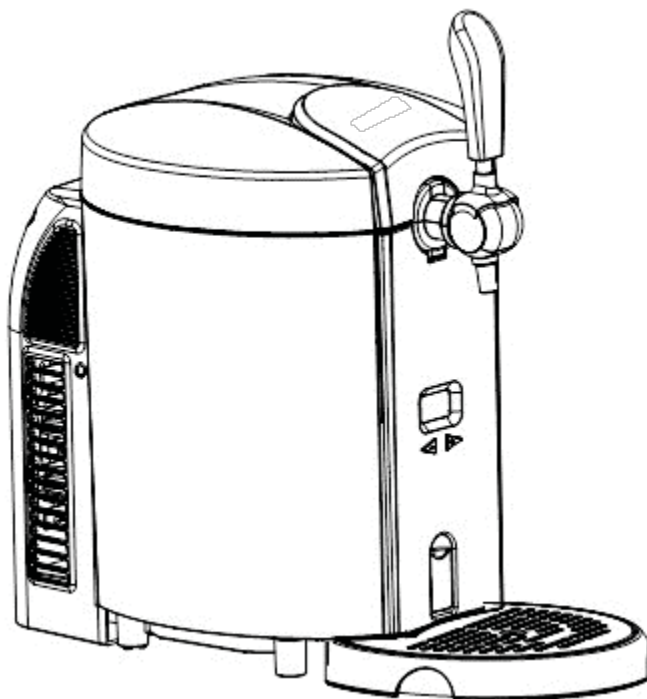

BEER DISPENSER

SCBD25B

INSTRUCTION MANUAL

**Please read these instructions carefully
before using this appliance.
Please keep these instructions for future reference.**



INTRODUCTION

This is a household Beer dispenser with a high quality and unique design. It brings the beer to the best temperature for cold storage (3 to 6°C) within 19-21 hours. The Beer dispenser will keep the pressurized 5L Keg cool for an almost indefinite period. We do, however, suggest that you initially cool your beer keg for at least 12 hours in your refrigerator before placing it into the Beer dispenser.

IMPORTANT SAFETY INSTRUCTION

Please read the instructions carefully before using this product. Incorrect operation may cause injury to people and property. Please save the instructions to a safe place.

Safety Instruction

- Before use it, check whether the power cord is well connected or not; if not, please don't use it, and call service center;

- Before use it, check whether the plug conform with the socket or not; if not, please don't use it, and call service center;
- Do not connect or disconnect the electric plug when your hands are wet.
- Place the Beer dispenser on a dry and horizontal surface.
- To ensure proper ventilation for the Beer dispenser, make sure the Beer dispenser is at least 5 inches / 10cm away on either side so as to allow correct ventilation on the appliance.
- Never put the Beer dispenser under the sunlight.
- Never cover the Beer dispenser when it is operating by some other object.
- The Beer dispenser must be installed in an area protected from the elements, such wind, rain, water spray or drips.
- Before proceeding with cleaning and maintenance operation, make sure the power line of the unit is disconnected.

Failure to do so can result in electric shock or death.

- Do not immerse the Beer dispenser or power plug in the water or other liquid.
- Do not use coarse cloth, abrasive stuff to clear the beer dispenser.
- Do not take beer keg out from the Beer dispenser if the beer is not drunk out completely.
- Never allow children to operate, play with or crawl inside the Beer dispenser.
- This appliance can be used by children aged from 8 years and above and persons with reduced physical, sensory or mental capabilities or lack of experience and knowledge if they have been given supervision or instruction concerning use of the appliance in a safe way and understand the hazards involved. Children shall not play with the appliance. Cleaning and user maintenance shall not be made by children without supervision.

- Children should be supervised to ensure that they do not play with the appliance.
- **Warning:** Do not store explosive substances such as aerosol cans with a flammable propellant in this appliance.
- Opening the door for long periods may cause the temperature of the appliance to increase significantly.
- Regularly clean surfaces that come into contact with food and drainage systems.



Suitable for food contact.

Read the instruction manual before using this device.

Keep these instructions for future reference.

This product complies with the essential requirements of Directives 2014/35 / EU. (Repealing Directive 73/23 / EEC as amended by 93/68 / EEC) and 2014/30 / EU (repealing Directive 89/336 / EEC).



HOW TO SELECT A KEG

- Applicable for sealed 5L keg
- Pay attention to the safety and storage instruction from the pressurized beer keg
- Check the pressurized beer keg is not damaged or expired before purchasing
- Keep the pressurized beer keg in a ventilated area. Do not put the beer keg in too cold places such as refrigerator until next use
- Never shake the pressurized beer keg before using
- Never put the pressurized beer keg under sunlight

SPECIFICATIONS

| Item | Descriptions | Specification |
|-------------|-----------------------------------|---|
| 1 | Voltage | AC 220-240V/50Hz |
| 2 | Available capacity | Pressurized 5L beer keg |
| 3 | Rated operating power | 65W |
| 4 | Cooling performance | The lowest temperature in the keg: 3~6°C (room temperature 22~24°C) |
| 5 | Noise level | ≤38dB(A); (ambient noise ≤25dB(A)) |
| 6 | Dimensions | (W)272*(D)414*(H)446 mm |
| 7 | Net weight | 5.8±0.5kg |
| 8 | Elegant plastic appearance | √ |
| 9 | Aluminum radiator system | √ |
| 10 | Semi-conductor cooling technology | √ |
| 11 | Water conduction cooling system | √ |
| 12 | Manual drainage outfit | √ |
| 13 | Detachable water drip tray | √ |
| 14 | Cool preservation system | PU insulation / Weight 300±5g |
| 15 | Climate type | N/SN |
| 16 | LCD display | √ |

PARTS & FEATURE

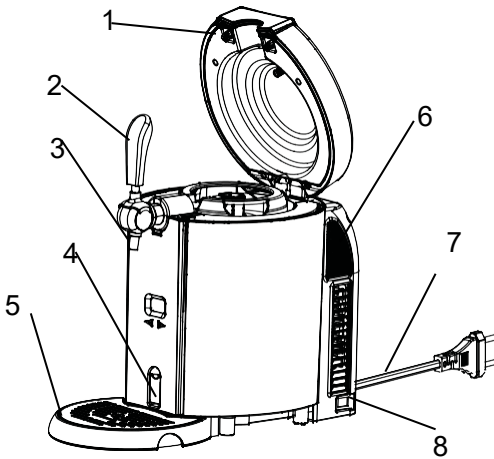

Figure 1

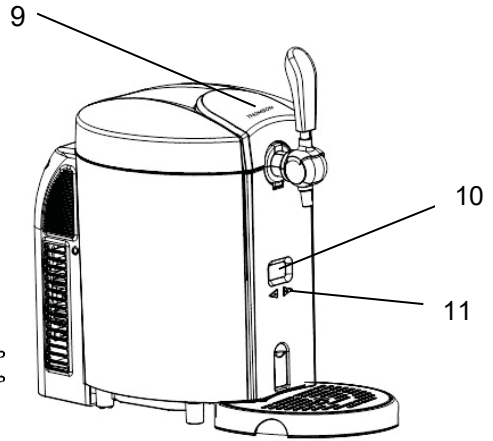

Figure 2

- | | |
|-----------------|----------------------------|
| 1. Top cover | 7. Power cord & plug |
| 2. Tap handle | 8. AC power switch |
| 3. Tap | 9. Door lock button |
| 4. Drain switch | 10. LCD display |
| 5. Drip tray | 11. Digital control button |
| 6. Rear cover | |

INSTALLATION & OPERATION

A. INSTALLATION

1. Take out the Beer dispenser from the package. Put the Beer dispenser on a horizontal surface and ensure that the Beer dispenser is at least 10cm away from other appliances or wall for each side to allow ventilation.

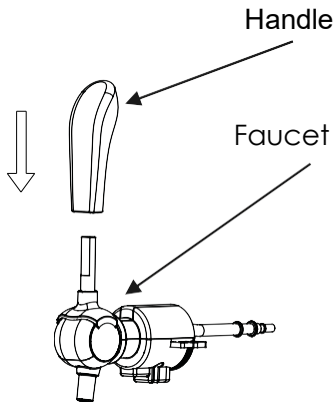

Figure 3

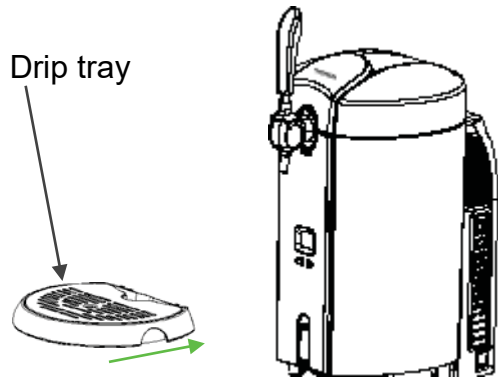

Figure 4

2. Install the tap handle on the tap and ensure both end fit together perfectly. (Figure3)

3. Install the drip tray into the notch provided. (Figure 4)

4. Plug the Beer dispenser.

Note: Do not the plug when your hands are wet. Make sure the voltage is conformed with the Beer dispenser. If the power cord is not well connected, do not use it and call the service center.

5. The Beer dispenser can work without water. To achieve best performance, put 800mL of water or to the max line into the cooling cavity (Figure 5).

Note: Make sure the drain switch is closed, and no foreign objects in the cooling cavity. (Figure 6)

The max water level line

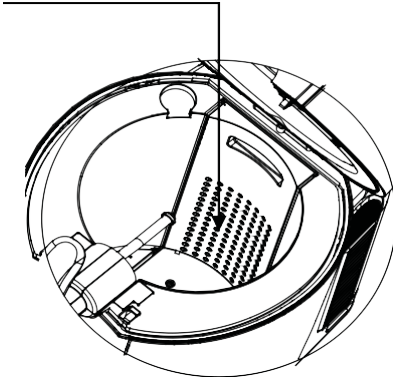

Figure 5

Make sure the drain switch is closed.

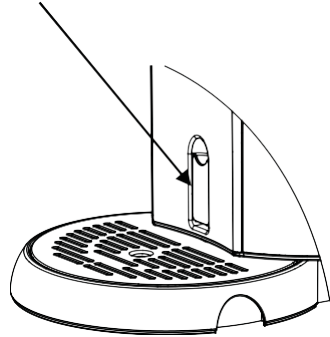

Figure 6

B. Pressurized Keg

1. Remove the adaptor from pressurized keg. (Figure 7) Recycle the adaptor according to the local environmental law.
2. Install the new adaptor on the Beer dispenser and make sure that the hose is well connected. (Figure 8 and 9)

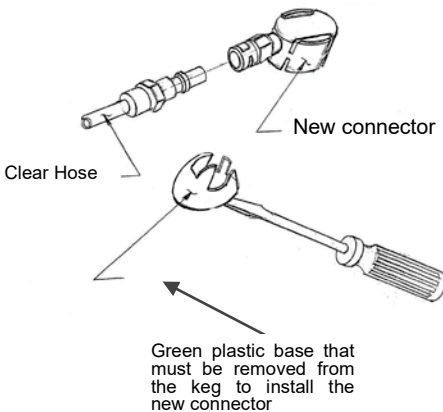

Figure 7

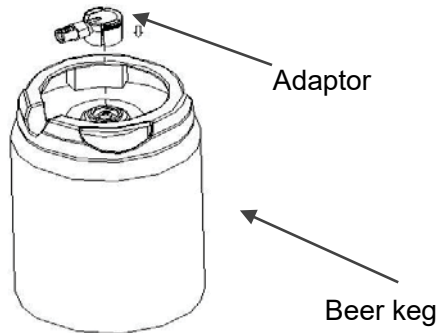

Figure 8

Note: Press the adaptor in both way as the arrow indicated. Otherwise the adaptor will be damaged

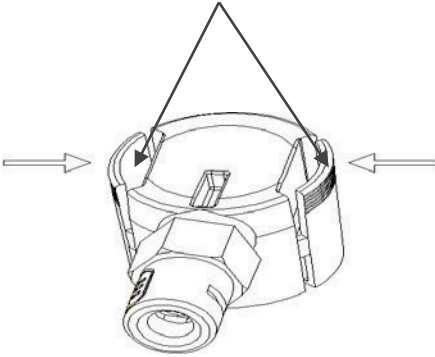

Figure 9

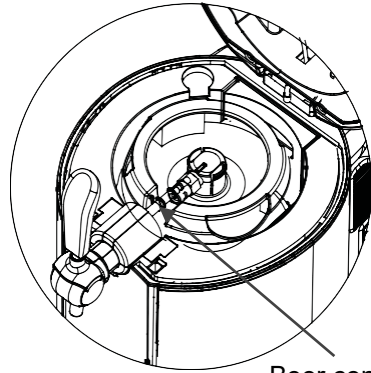

Figure 10

Beer connector

C. How to use

1. Open the top cover by pressing the door lock (Figure 11). Place the well-assembled keg into the cooling cavity (Figure 10).

Note: Ensure that the tap is in closed position when connecting the hose and the adaptor. (Figure 12)

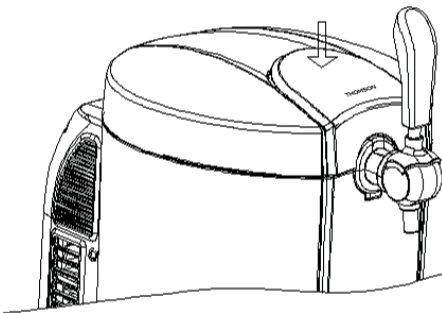

Figure 11

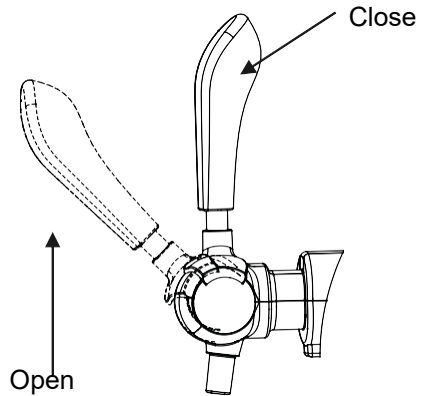

Figure 12

2. Close the top cover of the Beer dispenser.
3. Turn on the Beer dispenser by putting the switch into “I” position.
(Power off at “0” position) (Figure 13)

Note: Make sure your hands are dry when you use the Beer dispenser.

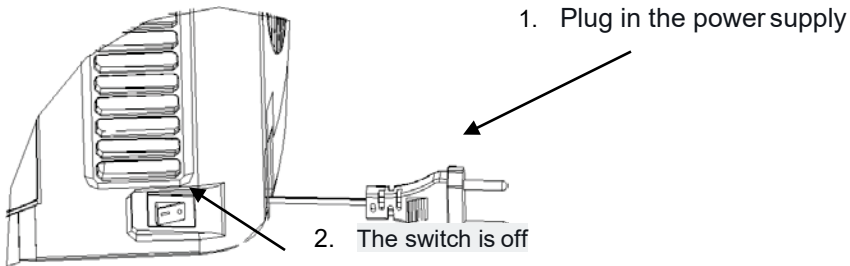

Figure 13

4. It takes 19-21 hours to cool the beer to 3-6°C at a surrounding temperature of 22-24°C. You can shorten the cooling time by pre-cooling the keg in advance.
5. Temperature can be pre-set by pressing the buttons (+ and – next to the temperature display) on the front panel. The temperature can be set from 2°C to 12°C (36°F to 54°F).

There are 6 pre-set temperatures. The LED shows the real temperature of the beer. The temperature can be set by pressing “+” button by 1 second. It will show the set temperature for 3 seconds and re-show the actual temperature of the beer.

By pressing and holding the “-” button, you can choose a certain preset temperature: 4°C (40°F), 8°C (46°F), 9°C (48°F), 10°C (50°F), 11°C (52°F) and 12°C (54°F) by press the “-” button.

Pressing and holding “+” button can change the temperature unit between °C and °F.

The Beer dispenser has a memory function. It will keep the same temperature set last time when you turn on the Beer dispenser.

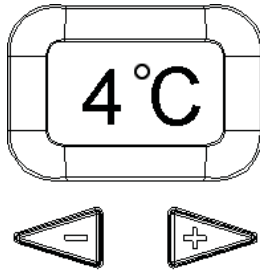

Figure 14

6. Pull the tap handle into 45 degrees to pour the beer from the Beer dispenser. (Figure 12) the beer flow rate and bubble can be controlled by adjusting the pressure regulator knob.

Note: If the glass is with high temperature or the beer is not cool enough, there might be many bubbles when pouring the beer out.

7. Leaning the beer glass against the tap and slowly straighten it up when pouring the beer from the Beer dispenser. Open the tap completely to avoid too much bubble. It is suggested to pour half of the glass and pause before continuing pouring the rest.

Notes: Never immerse the tap into the beer to avoid excessive bubble. Remember to lock the tap after finishing pouring.

8. Before the beer keg is used up, there will be a short spray from the nozzle.

D. REPLACE WATER INSIDE THE COOLING CAVITY

It is recommended replacing the water inside the cavity once each week. It is not necessary to replace the water for each beer keg.

Open the drain switch, water flow into the S shape drainpipe from this end

Move the drain switch to horizontal line, will start to drain water

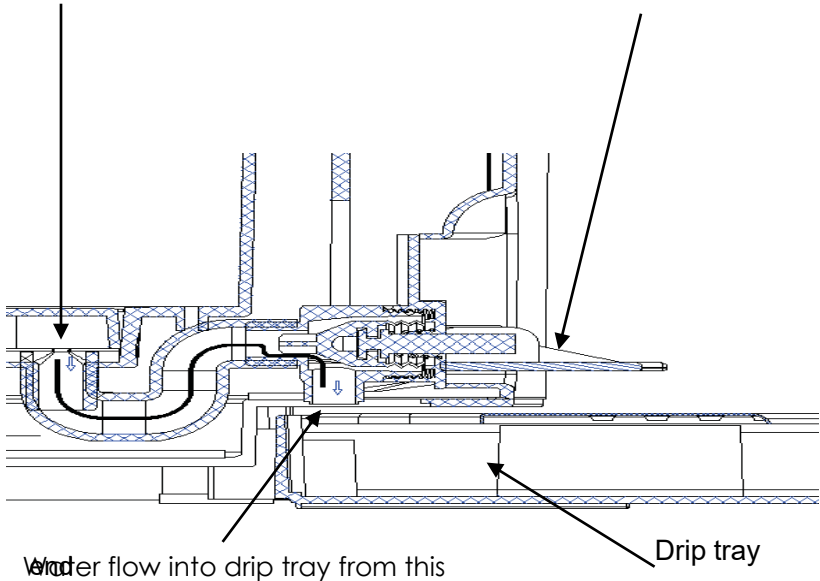

Water flow into drip tray from this

Drip tray

Figure 15(Sketch map of drain construction)

1. Open the drain switch to release the water from the cavity into the drip tray. Ensure the drip tray fit into the notch to avoid water overflow. The drip tray can load 450mL water.
2. After all the water drain out, close the drain switch and put 800mL fresh water into the cavity.

CLEANING BEER TAP MECHANISAM

Please clean before the first use or after no use in long time. Clean the whole Beer dispenser with dry cloth:

1. Use warm water with cleaning kit.
2. Connect the end of the piercing pin. Push the water into the pin to clean the tube. Push the water our from the tube at the other end. Repeat this process with warm water at least 3 times.
3. Disassemble the tap to clean.

This connector must connect with cleaning bottle

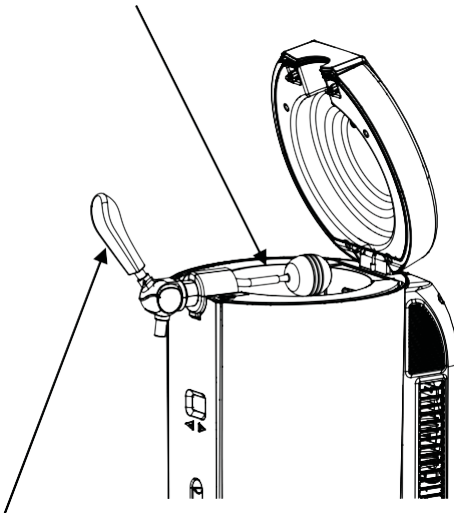

Please open the tap when you are cleaning the beer tube



Figure 16

Warning:

Never put the tap mechanism parts in the washing machine or dishwasher;
Never use any detergent to clean

TO CHANGE SPARE PARTS

ACCESSORIES INCLUDED WITH YOUR BEER DISPENSER

| Items | Name | Quantity | Installment | Picture |
|-------|-----------------|----------|--------------------|---|
| 1 | Beer tube | 2 | Beer-out connector |  |
| 2 | Adaptor | 3 | Tub |  |
| 3 | Cleaning bottle | 1 | N/A |  |

A. replace the beer tube

Please replace the beer tube if beer tube is damaged and cause beer leakage. (show as figure 17)

1. Remove the connection 1. Pull the beer handle in the direction of beer pouring when draw out the beer tube.
2. Take out the connection 2 and remove the connection 3.
3. Replace a new beer tube, and install the beer tube according with reverse procedure.

Note: Don't move other screws when processing tube replacement, otherwise, it may cause the beer leakage or gas leakage

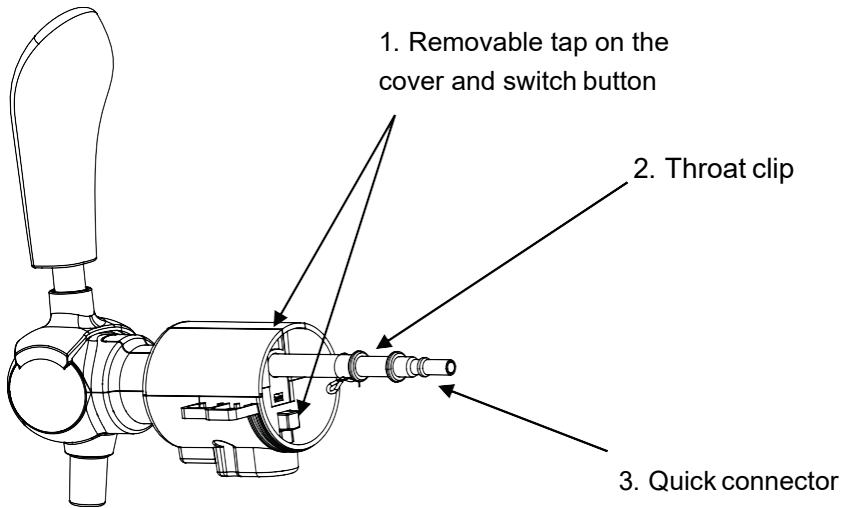

Figure17

MAINTENANCE

If the Beer dispenser does not work properly, please call the service

Troubleshooting

| Trouble | Cause | Troubleshooting |
|---|---|--|
| The tap does not work / can't pour beer out | 1. The pouring tube is in poor connection 2. No keg or no beer in the keg; | 1. Well connect the pouring tube. 2. Change a new keg |

| | | |
|-----------------------------|--|---|
| Too much bubble pouring out | <ol style="list-style-type: none"> 1. Use a wrong way to pour beer out 2. The beer temp is high (best at 3-6°C) 3. The keg is shaken before usage 4. Almost no beer in the keg | <ol style="list-style-type: none"> 1. Use the right way to pour beer out 2. Cool the beer down to 3-6°C 3. Put the beer keg aside a while till no bubble inside 4. Change a new keg |
| Beer flows out too slowly | <ol style="list-style-type: none"> 1. The connection tube or pouring tube has leakage | <ol style="list-style-type: none"> 1. Check whether the tube is leakage or not, if so replace the tube |



appliance. You have at your disposal several collection and recovery systems put in place by your local authority (recycling centre) and distributors. You have the obligation of using these systems.

If this logo appears on the appliance, it signifies that it should be scrapped in line with directive 2012/19/UE relating Waste Electronic and Electric Equipment (WEEE). All dangerous substances contained in electric and electronic equipment may exert deleterious effects on the environment and human health during processing. This explains why at the end of its useful life this appliance should not be disposed of with unsorted municipal waste. As end consumer your role is essential in ensuring reuse, recycling or other form of value creation for this

The warranty does not cover the wear parts of the product, nor the problems or damage resulting from:

- (1) surface deterioration due to normal wear and tear of the product;
- (2) defects or deterioration due to contact with liquids and corrosion caused by rust or the presence of insects;
- (3) any incident, abuse, misuse, alteration, disassembly or unauthorized repair
- (4) improper maintenance, improper use concerning the product or connection to an incorrect voltage;
- (5) any use of accessories not supplied or not approved by the manufacturer.

The guarantee will be cancelled if the nameplate and / or serial number of the product are removed.

This product is imported by: SCHNEIDER CONSUMER GROUP

12, rue Jules Ferry, 93110 Rosny-sous-Bois, FRANCE

EN-18

SCHNEIDER

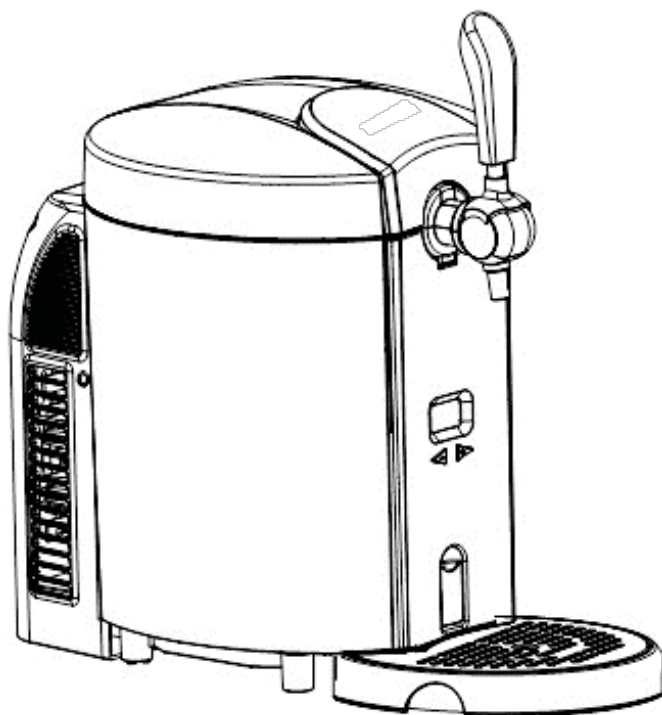

SURTIDOR DE CERVEZA

SCBD25B

MANUAL DE INSTRUCCIONES

Por favor, lea detenidamente estas instrucciones antes de utilizar el aparato.
Por favor, guarde estas instrucciones para consultas futuras.



INTRODUCCIÓN

Este es un dispensador enfriador de cerveza de uso doméstico, con un diseño único de alta calidad. Enfría la cerveza a la mejor temperatura de almacenamiento (de 3 a 6°C) en menos de 19-21 horas. El dispensador mantendrá frío el barril de cerveza presurizado de 5 l durante un tiempo casi indefinido. Sin embargo, recomendamos que primero enfríe el barril de cerveza en el frigorífico antes de colocarlo en el dispensador.

ADVERTENCIA DE SEGURIDAD IMPORTANTE

Lea detenidamente las instrucciones antes de usar este producto. Un uso incorrecto puede provocar lesiones en las personas y daños materiales. Guarde las instrucciones en un lugar seguro.

Instrucciones de seguridad

- Antes de usar el aparato, compruebe que el cable de alimentación esté bien conectado al aparato; si no lo está no lo utilice y llame al centro de reparaciones;
- Antes de usar el aparato, compruebe que el enchufe es el adecuado para su toma de corriente; si no lo es no lo utilice y llame al centro de reparaciones;
- No enchufe o desenchufe el aparato con las manos mojadas.
- Coloque el surtidor de cerveza sobre una superficie horizontal seca.
- Para garantizar una buena ventilación del surtidor de cerveza, conserve una separación de al menos 10 cm por todos los lados.
- No coloque el surtidor de cerveza bajo la luz del sol.

- No tape el surtidor de cerveza cuando esté en funcionamiento.
- Debe instalar el surtidor de cerveza en un lugar protegido de los elementos como el viento, la lluvia, los goteos o las salpicaduras de agua.
- Antes de efectuar trabajos de mantenimiento o limpieza, asegúrese de que el aparato está desenchufado de la red eléctrica. Si no lo hace, existe el riesgo de una descarga eléctrica o incluso la muerte.
- No sumerja el surtidor de cerveza ni el enchufe en agua u otro líquido.
- No utilice estropajos ni elementos abrasivos para limpiar el surtidor de cerveza.
- No saque el barril de cerveza del dispensador si no se ha vaciado completamente.

- No permita que los niños usen o jueguen con el surtidor de cerveza, ni que trasteen en su interior.
- Este aparato puede ser utilizado por niños de 8 años o mayores y personas con facultades físicas, sensoriales o mentales reducidas, o con falta de experiencia y conocimiento, siempre que sea bajo supervisión o siguiendo las instrucciones relativas al uso seguro del aparato, y que comprendan los peligros existentes. Los niños no deben jugar con el aparato. Las tareas de limpieza y de mantenimiento a nivel usuario no deben ser llevadas a cabo por niños sin supervisión.
- Es necesario supervisar a los niños para que no jueguen con el aparato.

- Advertencia: No guarde en este aparato sustancias explosivas, como botes de aerosol con propelente inflamable.
- Este aparato está destinado al uso doméstico.
- Dejar la puerta abierta durante largos periodos de tiempo puede causar aumentos significativos de la temperatura en el interior del aparato.
- Limpie con regularidad aquellas superficies que puedan entrar en contacto con la comida y los sistemas de drenaje.



Adecuado para alimentos

Lea atentamente las instrucciones antes de utilizar este producto.

Este aparato cumple con los requisitos exigidos por las directivas 2014/35/CE (que deroga la directiva 73/23/CEE modificada por la directiva 93/68/CEE) y 2014/30/CE (que deroga la directiva 89/336/CEE)



CÓMO SELECCIONAR EL BARRIL DE CERVEZA

- Aplicable a barriles a presión de 5 l
- Preste atención a las instrucciones de seguridad y almacenamiento del barril de cerveza a presión
- Antes de comprar el barril de cerveza a presión compruebe la fecha de caducidad y que no presente daños estructurales
- Conserve el barril de cerveza a presión en una zona ventilada. No coloque el barril de cerveza en lugares demasiado fríos como en el frigorífico, hasta que lo vaya a utilizar.
- Nunca agite el barril de cerveza a presión antes de usarlo
- Nunca coloque el barril de cerveza bajo la luz del sol

ESPECIFICACIONES

| Elemento | Descripción | Especificaciones |
|-----------------|---|---|
| 1 | Voltaje | 220-240 VCA / 50 Hz |
| 2 | Capacidad permitida | Barril de cerveza a presión de 5 l |
| 3 | Potencia nominal de funcionamiento | 65 W |
| 4 | Rendimiento de enfriamiento | Temperatura mínima en el barril: 3 - 6°C (temperatura ambiente 22 - 24°C) |
| 5 | Nivel de ruido | ≤ 38 dB(A); (ruido ambiental ≤ 25 dB(A)) |
| 6 | Dimensiones | 272* (An) x 414* (F) x 446 (Al) mm |
| 7 | Peso neto | 5,8 ± 0,5 kg |
| 8 | Apariencia elegante en plástico | √ |
| 9 | Sistema de radiador de aluminio | √ |
| 10 | Tecnología de refrigeración de semiconductor | √ |
| 11 | Sistema de refrigeración por conducción de agua | √ |
| 12 | Sistema de drenaje manual | √ |
| 13 | Bandeja desmontable para goteo de agua | √ |
| 14 | Sistema de conservación del frío | Aislamiento de PU / peso 300 ± 5 g |
| 15 | Tipo de clima | N/SN |
| 16 | Pantalla LCD | √ |

PARTES Y CARACTERÍSTICAS



Figura 1



Figura 2

- | | |
|---------------------------|------------------------------------|
| 1. Tapa superior | 7. Cable de alimentación y enchufe |
| 2. Tirador | 8. Interruptor de encendido |
| 3. Grifo | 9. Botón cierre de la tapa |
| 4. Interruptor de drenaje | 10. Pantalla LCD |
| 5. Bandeja de goteo | 11. Botón de control digital |
| 6. Tapa trasera | |

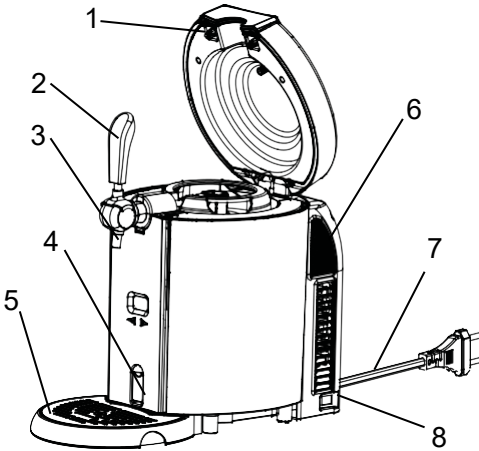
INSTALACIÓN Y OPERACIÓN

A. INSTALACIÓN

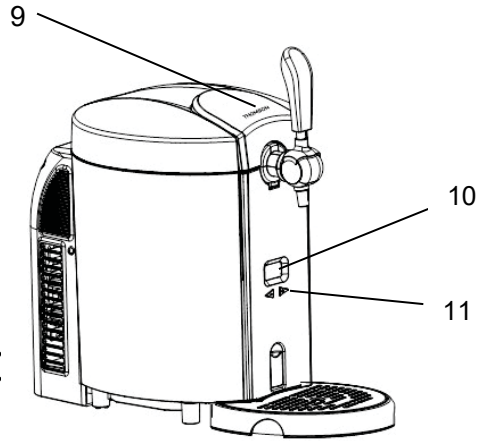
1. Saque el surtidor de cerveza de la caja. Coloque el surtidor de cerveza sobre una superficie horizontal y asegúrese de que se encuentre separado al menos 10 cm de cualquier otro electrodoméstico para permitir una ventilación adecuada.



Figura 3



Figura 4

2. Instale el tirador en el grifo y asegúrese de que ambos extremos encajen perfectamente. Figura 3
3. Instale la bandeja de goteo en la muesca proporcionada. Figura 4
4. Enchufe el surtidor de cerveza.

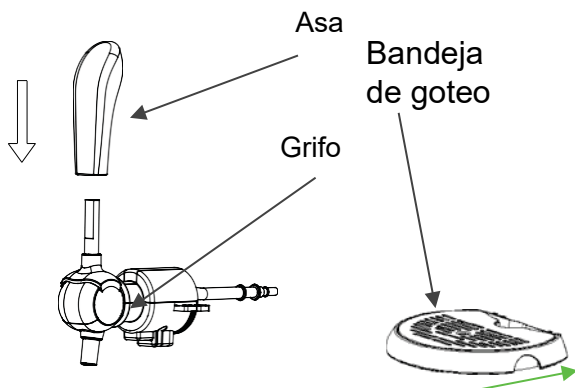
Nota: No lo enchufe con las manos mojadas. Cerciérese de que la tensión de la red eléctrica coincide con la del surtidor de cerveza. Si el cable de alimentación no está bien conectado en el aparato, no lo utilice y llame al servicio técnico.
5. El dispensador enfriador de cerveza no puede funcionar sin agua. Para lograr el mejor rendimiento, coloque 800 ml de agua o llene hasta la línea máx. en la cavidad de refrigeración (Figura 5).

Nota: Cerciérese de que el interruptor de drenaje esté en su posición de cerrado y no hay objetos extraños en la cavidad de refrigeración. Figura 6

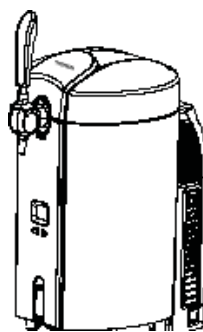
Línea de nivel máximo de agua



Figura 5

Cerchiórese de que el interruptor de drenaje esté cerrado.

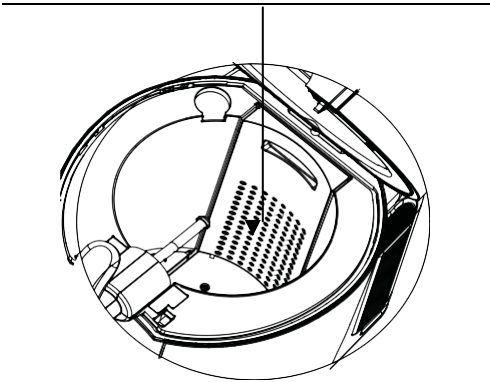

Figura 6

B. Barril a presión

1. Quite el adaptador el barril a presión. (Figura 7) Recicle el adaptador de acuerdo a la normativa medioambiental local.
2. Instale el nuevo adaptador en el surtidor de cerveza y cerciórese de que la manguera esté bien conectada. (Figuras 8 y 9)

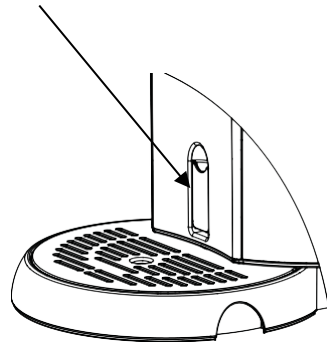

Figura 7



Figura 8

Nota: Presione el adaptador por ambos lados como indican las flechas. De lo contrario es posible dañar el adaptador

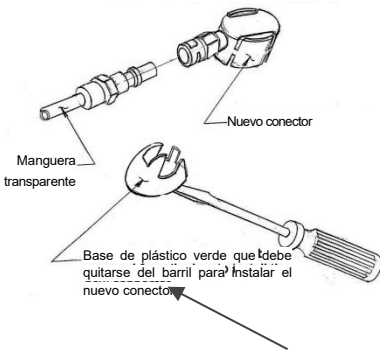

Figura 9

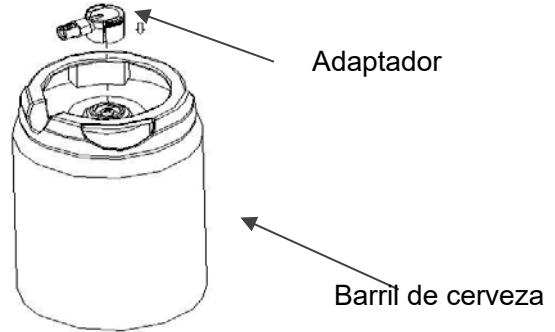

Figura 10

C. Instrucciones de uso

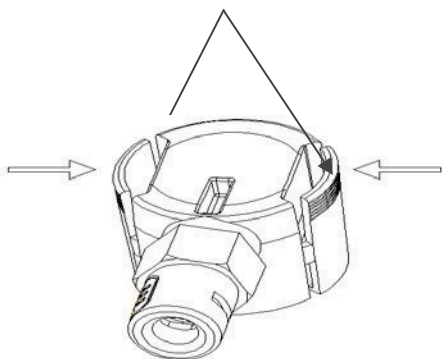
1. Abra la tapa superior presionando sobre el cierre de la tapa (Figura 11). Coloque una barril con el adaptador bien colocado en la cavidad de refrigeración (Figura 10).

Nota: Compruebe que el grifo está en la posición de cerrado cuando conecte la manguera y el adaptador Figura 12

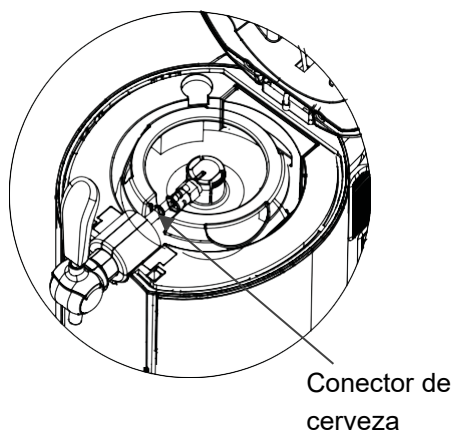

Figura 11



Figura 12

2. Cierre la tapa superior del surtidor de cerveza.
3. Encienda el surtidor de cerveza colocando el interruptor de cerveza en la posición "I". (Apáguelo en la posición "0") (Figura 13)

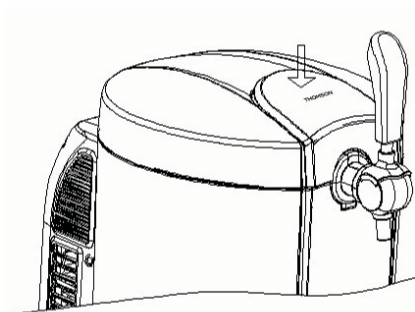
Nota: Asegúrese de tener las manos secas cuando use el surtidor de cerveza.

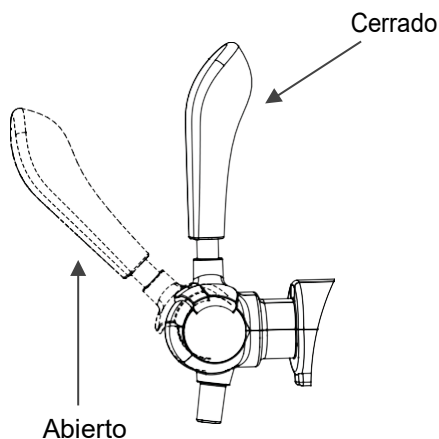

Figura 13

4. Se necesitan de 19 a 21 horas para enfriar la cerveza a 3 - 6°C con una temperatura ambiente de 22 - 24°C. Es posible reducir el tiempo de para enfriar la cerveza, colocando el barril en el frigorífico con antelación.
5. La temperatura puede ajustarse previamente usando los botones + y - junto a la pantalla de la temperatura en el panel frontal. La temperatura puede ajustarse desde 2°C hasta 12°C (36°F hasta 54°F).

Hay 6 temperaturas preestablecidas. La pantalla LED muestra la temperatura real de la cerveza. La temperatura se puede ajustar pulsando el botón "+" durante 1 segundo. En la pantalla LED aparecerá la temperatura seleccionada durante 3 segundos y, a continuación, volverá a aparecer la temperatura real.

Manteniendo pulsado el botón "-", podrá seleccionar una de las 6 temperaturas preestablecidas: 4°C (40°F), 8°C (46°F), 9°C (48°F), 10°C (50°F), 11°C (52°F) y 12°C (54°F) pulsando el botón "-". Manteniendo pulsado el botón "+" podrá cambiar la unidad de temperatura entre °C y °F.

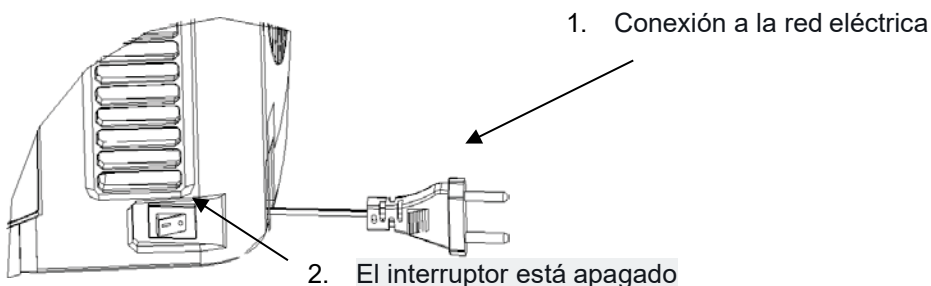
El surtidor de cerveza tiene una función de memoria. Cuando encienda el surtidor de cerveza mantendrá la misma temperatura que se estableció la última vez.



Figura 14

6. Tire hacia abajo del tirador unos 45 grados para que salga cerveza por el grifo del surtidor de cerveza. (Figura 12) Es posible controlar el flujo de salida y la espuma de la cerveza ajustando el control del regulador de presión.

Nota: Si el vaso utilizado está caliente o la cerveza no está lo suficientemente fría, es posible que se se forme mucha espuma al verter la cerveza.

7. Incline el vaso contra el grifo y levántelo lentamente a medida que vierta la cerveza desde el surtidor de cerveza. Abra el grifo completamente para evitar que se forme mucha espuma. Es recomendable llenar hasta la mitad de vaso, hacer una pausa y continuar llenando el resto.

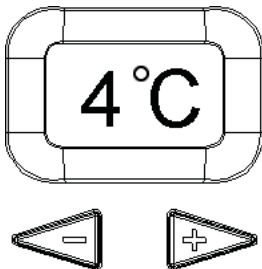
Notas: No sumerja el grifo en la cerveza de vaso para evitar que se forme mucha espuma. Recuerde cerrar el grifo al terminar de servir la cerveza.

8. Antes de que se agote el barril de cerveza, saldrán breves

D. CAMBIAR EL AGUA DE LA CAVIDAD DE REFRIGERACIÓN

Es recomendable cambiar el agua de de la cavidad de refrigeración una vez por semana. No es necesario cambiar el agua cada vez que se cambie de barril.



Figura 15 (Esquema del sistema de drenaje)

1. Abra el interruptor de drenaje para vaciar el agua de la cavidad de refrigeración hacia la bandeja de drenaje. Compruebe que la bandeja de drenaje encaja dentro de la muesca para evitar que rebose el agua. La bandeja de drenaje tiene una capacidad para 450 ml de agua.
2. Después de drenar toda el agua, cierre el interruptor de drenaje y llene la cavidad de refrigeración con 800 ml de agua dulce.

LIMPIEZA DEL MECANISMO DEL GRIFO

Limpié el mecanismo del grifo antes de usar el surtidor de cerveza por primera vez o después de un largo periodo sin usarlo. Limpié todo el surtidor de cerveza con una bayeta seca:

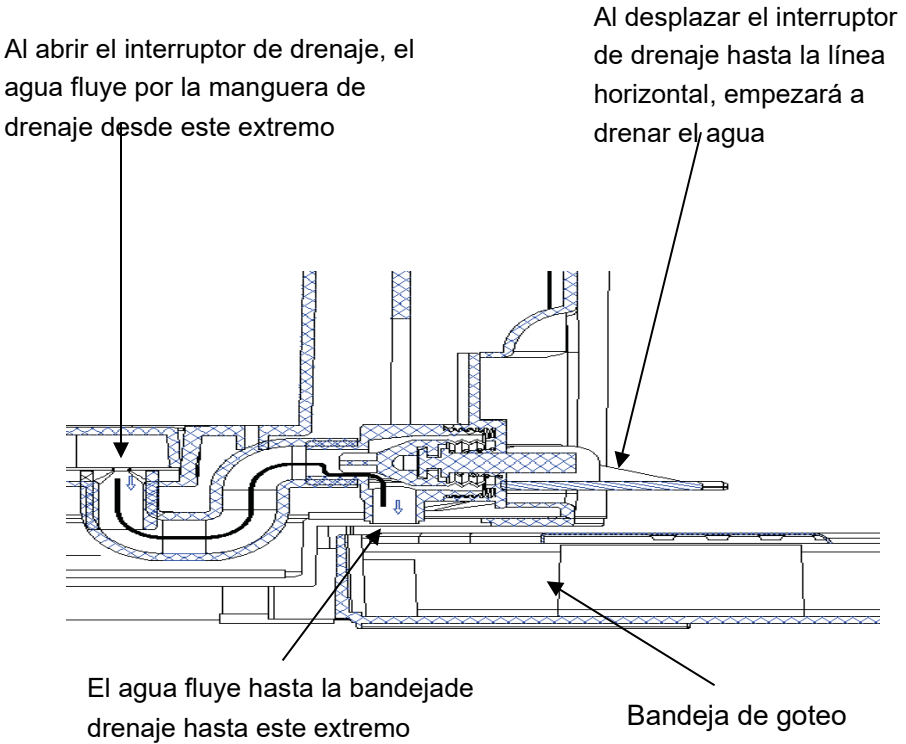
1. Use agua caliente con el kit de limpieza.
2. Conecte el extremo del pasador perforador. Usando la perilla, introduzca agua a presión a través del tubo para limpiarlo. El agua a presión saldrá por el otro extremo del tubo. Repita este proceso con agua caliente al menos 3 veces.
3. Desmunte el grifo para limpiarlo.

Este conector debe conectarse a la perilla de limpieza

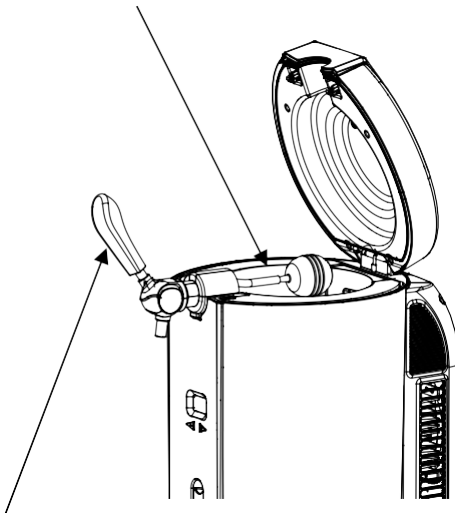

Mantenga el grifo abierto cuando esté limpiando el tubo de la cerveza



Figura 16

Advertencia:

Nunca limpie las piezas del grifo de cerveza en la lavadora o lavavajillas;
No use detergente para la limpieza

CAMBIAR PIEZAS DE REPUESTO

ACCESORIOS INCLUIDOS CON SU SURTIDOR DE CERVEZA

| Elementos | Nombre | Cantidad | Instalación | Imagen |
|-----------|---------------------|----------|-------------------------------|--|
| 1 | Tubo de cerveza | 2 | Conector de salida de cerveza |  |
| 2 | Adaptador | 3 | Cubeta |  |
| 3 | Perilla de limpieza | 1 | N/D |  |

A. reemplazar el tubo de cerveza

Reemplace el tubo de la cerveza si estuviese dañado provocando pérdidas de cerveza. (mostrado en la figura 17)

1. Saque la conexión 1. Tire hacia abajo del tirador de cerveza cuando saque el tubo de la cerveza.
2. Saque la conexión 2 y extraiga la conexión 3.
3. Coloque el nuevo tubo de cerveza, utilizando el procedimiento inverso.

Nota: No toque ningún otro tornillo cuando reemplace el tubo de cerveza, de lo contrario, puede causar pérdidas de cerveza o de gas.



Figura 17

MANTENIMIENTO

Si el surtidor de cerveza no funciona correctamente, contacte con el servicio técnico.

Resolución de problemas

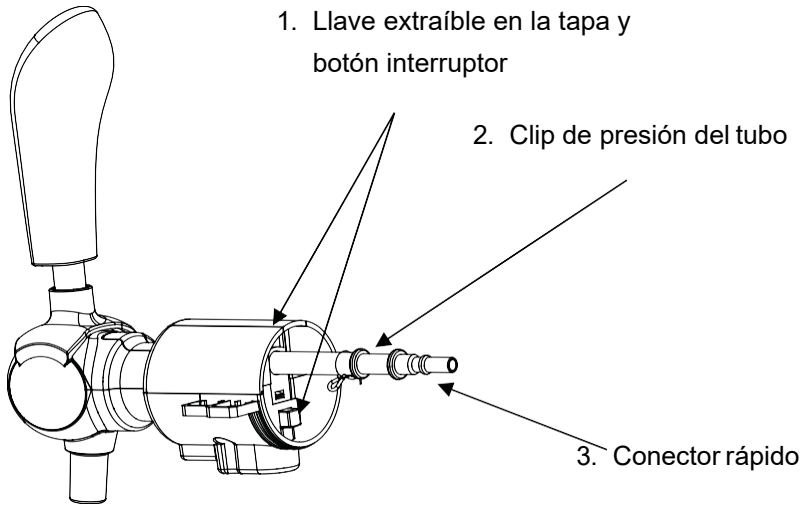
| Problema | Causa | Resolución de problemas |
|--------------------------------------|---|---|
| El grifo no funciona/no sale cerveza | <ol style="list-style-type: none"> 1. La conexión del tubo dispensador no es correcta 2. No hay barril o no hay cerveza en el barril; | <ol style="list-style-type: none"> 1. Conecte bien el tubo dispensador. 2. Coloque un barril nuevo |
| La cerveza tiene demasiada espuma | <ol style="list-style-type: none"> 1. Está utilizando un modo incorrecto para servir la cerveza 2. La cerveza está caliente (la mejor | <ol style="list-style-type: none"> 1. Utilice el modo correcto para servir una cerveza 2. Enfríe la cerveza hasta 3 - 6°C |

| | | |
|---------------------------------------|--|--|
| | <p>temperatura es entre 3 y 6°C)</p> <p>3. El barril ha sido agitado antes de usar</p> <p>4. Apenas queda cerveza en el barril</p> | <p>3. Saque el barril durante un tiempo hasta que no tenga espuma en su interior</p> <p>4. Coloque un barril nuevo</p> |
| <p>La cerveza sale muy lentamente</p> | <p>1. El tubo de conexión o el tubo dispensador tiene una fuga</p> | <p>1. Compruebe que no hay fugas en los tubos. Si hubiera fugas reemplace el tubo correspondiente</p> |



Si encuentra este símbolo en su aparato, significa que debe ser desechado de conformidad con la directiva 2012/19/UE sobre residuos de aparatos eléctricos y electrónicos (RAEE). Las sustancias peligrosas que los aparatos eléctricos y electrónicos contienen pueden dañar el medioambiente y la salud de las personas durante su procesamiento. Por esta razón, al final de su vida útil es preciso que no se desechen junto con los demás residuos domésticos. Como usuario final, debe garantizar que este tipo de residuos se reutilicen y reciclen. Las autoridades locales y los distribuidores ponen a su disposición diferentes puntos de recogida y recuperación de residuos (centros de reciclaje). Usted está obligado a hacer uso de estos sistemas.

La garantía no cubre las piezas de desgaste del producto ni los problemas o daños que resulten de:

- (1) deterioro de la superficie debido al desgaste normal del producto;
- (2) defectos o daños debidos al contacto del producto con líquidos y la corrosión causada por el óxido o la presencia de insectos;
- (3) cualquier incidente, uso indebido, mal uso, alteración, desmontaje reparación no autorizada;
- (4) cualquier mantenimiento incorrecto, utilización no conforme a las instrucciones sobre el producto la conexión a una tensión incorrecta;
- (5) cualquier uso de accesorios no suministrados o no aprobados por el fabricante.

La garantía quedará anulada si se retira la placa de identificación y/o el número de serie del producto

Este producto es importado por: SCHNEIDER CONSUMER GROUP

12, rue Jules Ferry, 93110 Rosny-sous-Bois, FRANCE

SCHNEIDER

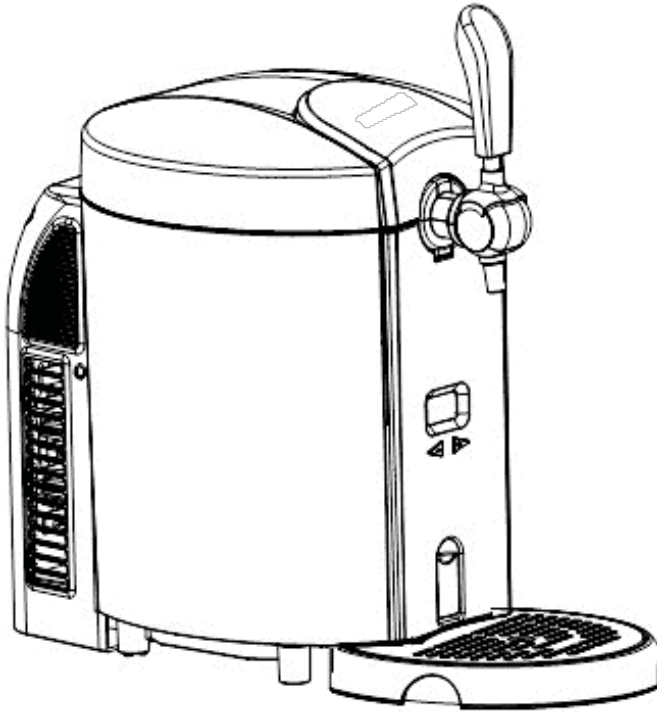

THUISTAP

SCBD25B

GEBRUIKSHANDLEIDING

Lees deze instructies a.u.b. zorgvuldig door voordat u dit
apparaat in gebruik neemt.

Bewaar deze instructies a.u.b. als naslagwerk.



INTRODUCTIE

Dit product is een huishoudelijke thuistap van hoge kwaliteit en met een uniek ontwerp. Het brengt het bier binnen 19-21 uur tot op een optimale temperatuur voor koudeopslag (3 tot 6°C). De thuistap zal het onder druk staand 5L biervat voor een vrijwel oneindige tijd koel houden. Wij raden u echter wel aan uw biervat eerst minstens 12 uur in uw koelkast te koelen voordat u deze in de thuistap plaatst.

BELANGRIJKE

VEILIGHEIDSVOORSCHRIFTEN

Lees deze instructies a.u.b. zorgvuldig door voordat u dit product in gebruik neemt. Incorrect gebruik kan tot persoonlijk letsel en beschadiging van eigendommen leiden. Bewaar de instructies a.u.b. op een veilige plek.

Veiligheidsvoorschriften

- Controleer vóór gebruik of de voedingskabel goed is aangesloten; zo niet, a.u.b. niet gebruiken en het servicecentrum bellen;
- Controleer vóór gebruik of de stekker goed in het stopcontact past; zo niet, a.u.b. niet gebruiken en het servicecentrum bellen;
- De elektrische stekker nooit met natte handen aansluiten of loskoppelen.
- Plaats de thuishap op een droog en horizontaal oppervlak.
- Zorg voor voldoende ventilatie voor de thuishap door minstens 10 cm/5-inch vrije ruimte te behouden aan de zijkanten zodat het apparaat correct kan worden geventileerd.
- Plaats de thuishap nooit in zonlicht.
- Bedek de thuishap niet met andere voorwerpen wanneer deze werkzaam is.

- De thuistap moet worden geïnstalleerd in een ruimte beschermd tegen de elementen, zoals wind, regen, waterstralen of druppels.
- Controleer of de voedingskabel van het apparaat is losgekoppeld voordat u begint met reiniging of onderhoudsingrepen. Dit nalaten kan leiden tot elektrische schokken of fataal letsel.
- Dompel de thuistap of stekker nooit in water of andere vloeistoffen.
- Gebruik geen ruwe doek of schurende producten om de thuistap te reinigen
- Haal het biervat niet uit de thuistap als het bier nog niet volledig op is gedronken.
- Laat kinderen de thuistap niet gebruiken, er mee spelen of er inkruipen.

- Dit apparaat kan worden gebruikt door kinderen vanaf 8 jaar en personen met gereduceerde fysieke, zintuiglijke of mentale capaciteiten, of met een tekort aan kennis en ervaring, vooropgesteld dat zij onder toezicht staan of instructies hebben gekregen m.b.t. veilig gebruik van het apparaat en de mogelijke risico's begrijpen. Laat kinderen het apparaat niet als speelgoed gebruiken. Reiniging en gebruikersonderhoud mogen niet worden uitgevoerd door kinderen die niet onder toezicht worden gehouden.
- Houd kinderen onder toezicht zodat zij het apparaat niet als speelgoed gebruiken.
- Waarschuwing: Berg geen explosieve materialen in dit apparaat op, zoals spuitbussen met ontvlambaar drijfgas.
- Dit apparaat is bedoeld voor huishoudelijk gebruik.
- De deur te lang open laten kan een aanzienlijke toename van de temperatuur binnenin de vakken van het apparaat veroorzaken.

- Maak de oppervlakken die met voedsel in aanraking komen en de regelmatig schoon.



Geschikt voor voedsel.

Lees voor gebruik de instructies aandachtig door.

Dit product voldoet aan de eisen van richtlijn 2014/35/EC (die de richtlijn 73/23/EEC vervangt, zoals gewijzigd door de richtlijn 93/68/EEC) en richtlijn 2014/30/EC (die de richtlijn 89/336/EEC vervangt).



EEN BIERVAT SELECTEREN

- Toepasbaar voor een verzegeld 5L biervat
- Let goed op de veiligheid- en opslaginstructies van het onder druk staand biervat
- Controleer vóór aanschaf of het onder druk staand biervat onbeschadigd en niet over de vervaldatum is
- Houd het onder druk staand biervat in een geventileerde ruimte. Plaats het biervat niet op te koude plekken, zoals een koelkast, tot het volgende gebruik
- Schud het onder druk staand biervat niet voorafgaand aan gebruik
- Plaats het onder druk staand biervat niet in zonlicht

SPECIFICATIES

| Onderwerp | Beschrijvingen | Specificatie |
|------------------|---|--|
| 1 | Voltage | AC 220-240V/50Hz |
| 2 | Beschikbare capaciteit | Onder druk staand 5L biervat |
| 3 | Nominaal bedrijfsvermogen | 65W |
| 4 | Koelprestatie | De laagste temperatuur in het biervat: 3~6°C (kamertemperatuur 22~24°C) |
| 5 | Lawaainiveau | ≤38dB(A); (omgevingslawaai ≤25dB(A)) |
| 6 | Afmetingen | (W)272*(B)414*(H)446 mm |
| 7 | Netto gewicht | 5,8±0,5kg |
| 8 | Elegant kunststof uiterlijk | √ |
| 9 | Aluminium koelersysteem | √ |
| 10 | Halfgeleidende koeltechnologie | √ |
| 11 | Koelsysteem met watergeleiding | √ |
| 12 | Handmatig drainagesysteem | √ |
| 13 | Afneembare opvanglade voor waterdruppels | √ |
| 14 | Systeem voor koudebehoud | PU-isolatie/gewicht 300±5g |
| 15 | Klimaatype | N/SN |
| 16 | LCD-display | √ |

ONDERDELEN & EIGENSCHAPPEN

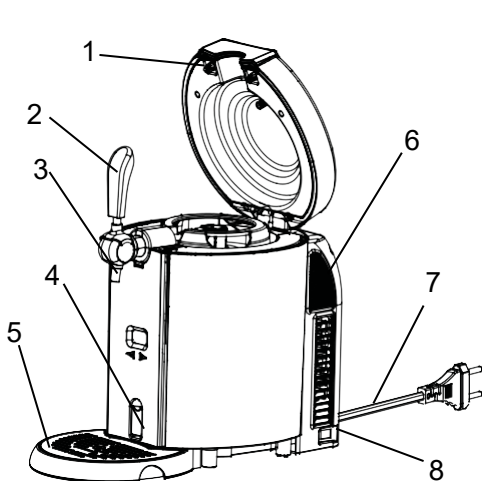

Figuur 1

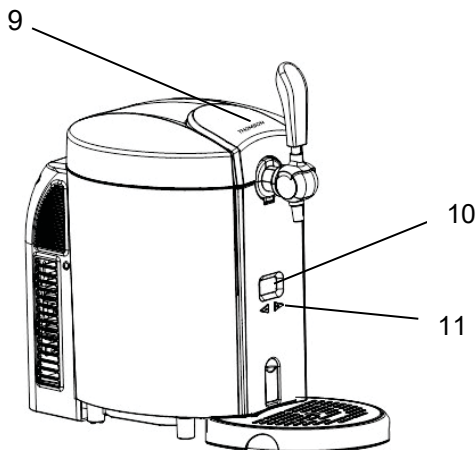

Figuur 2

- | | |
|-----------------------|--------------------------------|
| 1. Bovenafdekking | 7. Voedingskabel en stekker |
| 2. Taphendel | 8. AC-voedingsschakelaar |
| 3. Tap | 9. Knop voor klepvergrendeling |
| 4. Drainageschakelaar | 10. LCD-display |
| 5. Druppellade | 11. Digitale bedieningsknop |
| 6. Achterafdekking | |

INSTALLATIE & BEDIENING

A. INSTALLATIE

1. Haal de thuishap uit de verpakking. Plaats de thuishap op een horizontaal oppervlak en zorg ervoor dat de thuishap aan elke zijde minstens 10cm uit de buurt staat van andere apparatuur of muren voor voldoende ventilatie.

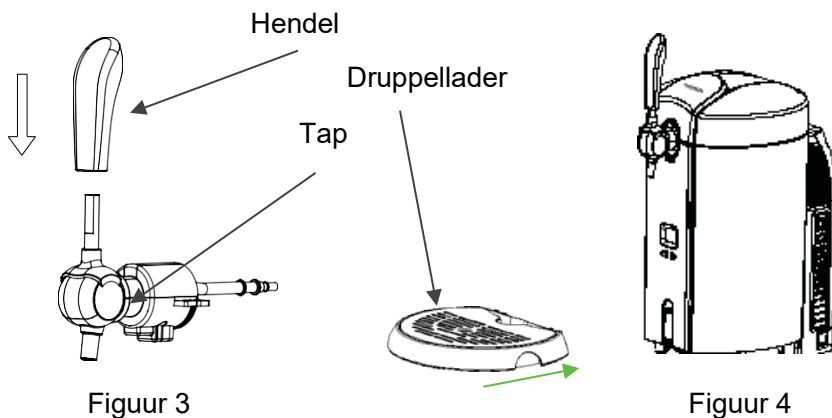

Figuur 3

Figuur 4

2. Installeer het taphendel op de tap en controleer of beide uiteinden perfect passen. (Figuur 3)
3. Installeer de druppellade in de daarvoor bestemde groef. (Figuur4)
4. Steek de stekker in het stopcontact.

Opmerking: Steek de stekker nooit in het stopcontact met natte handen. Controleer of de spanning overeenkomt met de specificaties van de thuishap. Als de voedingskabel niet goed is aangesloten, gebruik deze dan niet en bel het servicecentrum.
5. De thuishap kan niet werken zonder water. Vul de koelruimte voor een optimale prestatie met 800ml water of tot op de maximale markering (Figuur 5).

Opmerking: Zorg ervoor dat de drainageschakelaar gesloten is en dat de koelruimte geen vreemde voorwerpen bevat. (Figuur 6)

De maximale waterpeilmarkering

Controleer of de drainageschakelaar gesloten is.

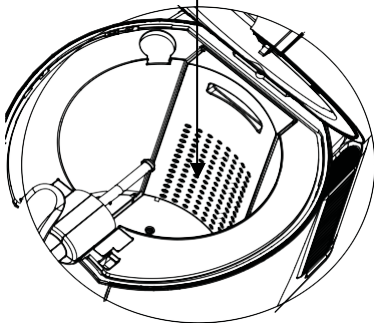

Figuur 5

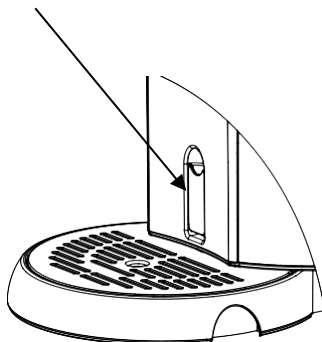

Figuur 6

B. Onder druk stand biervat

1. Verwijder de adapter van het onder druk staand biervat. (Figuur 7) Recycle de adapter volgens de plaatselijke milieuvorschriften.
2. Installeer de nieuwe adapter op de thuishap en controleer of de slang goed is aangesloten. (Figuur 8 en 9)

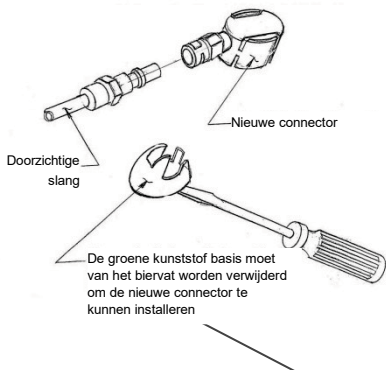

Figuur 7

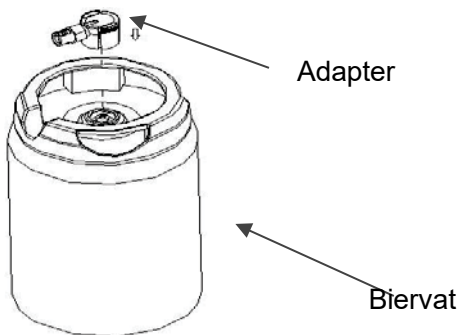

Figuur 8

Opmerking: Duw de adapter in beide richtingen volgens het pijltje. De adapter zal anders beschadigd raken

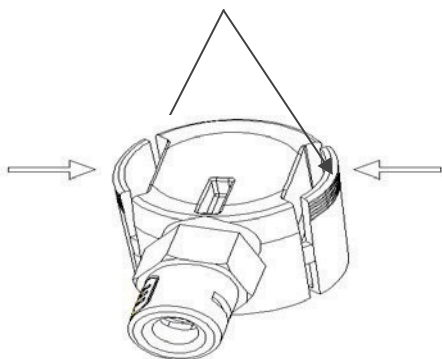

Figuur 9

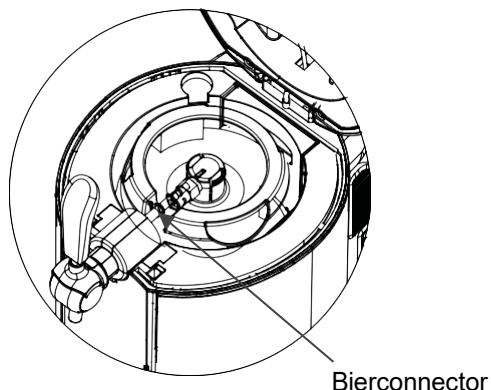

Figuur 10

C. Gebruik

1. Open de bovenafdekking door op de klepvergrendeling te drukken (Figuur 11). Plaats het correct geassembleerd biervat in de koelruimte (Figuur 10).

Opmerking: Controleer of de tap in de gesloten stand zit wanneer u de slang en adapter aansluit. (Figuur 12)

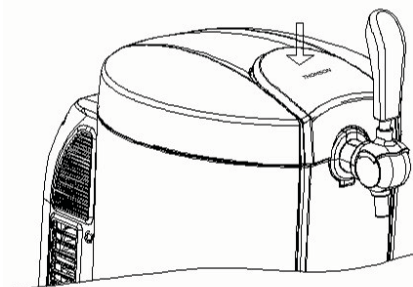

Figuur 11

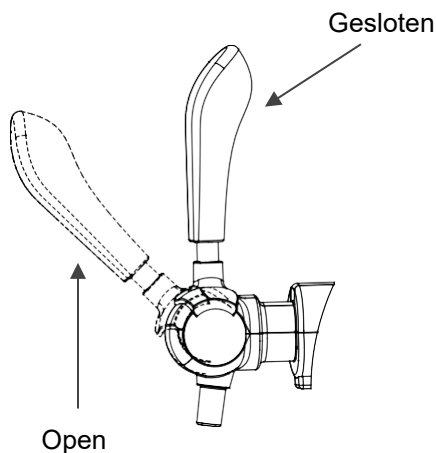

Figuur 12

2. Sluit de bovenafdekking van de thuistap.
3. Schakel de thuistap in door de schakelaar op de stand "I" in te stellen.
(Uitschakelen op stand "0") (Figuur 13)

Opmerking: Zorg ervoor dat uw handen droog zijn wanneer u de thuistap gebruikt.

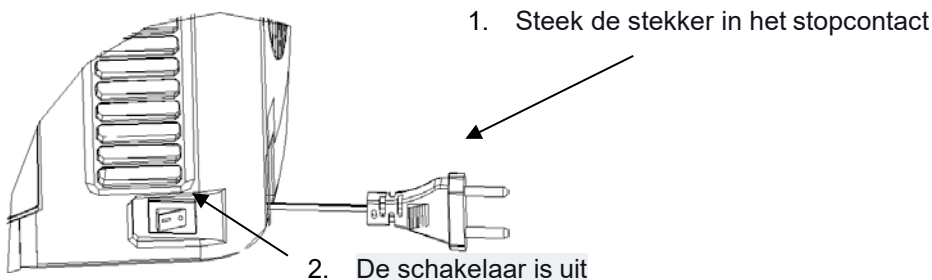

Figuur 13

4. Het duurt 19-21 uur om het bier te koelen tot op 3-6°C op een omgevingstemperatuur van 22-24°C. U kunt deze koeltijd verkorten door het biervat vooraf te koelen.
5. De temperatuur kan vooraf worden ingesteld door op de knoppen op het voorpaneel te drukken (+ en – naast de temperatuurdisplay). De temperatuur kan worden ingesteld tussen 2°C en 12°C (36°F tot 54°F). Er zijn 6 voorkeuzetemperaturen beschikbaar. De LED toont de actuele temperatuur van het bier. De temperatuur kan worden ingesteld door 1 seconde op de knop "+" te drukken. Het zal de ingestelde temperatuur 3 seconden weergeven en vervolgens de actuele temperatuur van het bier opnieuw tonen.

Houd de knop "-" ingedrukt om een bepaalde voorkeuzetemperatuur te kiezen: 4°C (40°F), 8°C (46°F), 9°C (48°F), 10°C (50°F), 11°C (52°F) en 12°C (54°F) door op de knop "-" te drukken.

Houd de knop "+" ingedrukt om te temperatuureenheid te wisselen tussen °C en °F.

De thuishap is uitgerust met een geheugenfunctie. Deze functie zal dezelfde temperatuur behouden als de vorige temperatuur ingesteld op de thuishap.

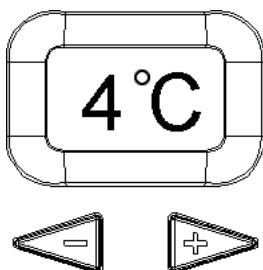

Figuur 14 ↓

6. Trek het taphendel tot 45 graden om het bier uit de thuishap te gieten. (Figuur 12) de snelheid en het schuim tijdens het gieten kan worden geregeld door de drukregelaarknop aan te passen.

Opmerking: Als het glas een hoge temperatuur heeft of als het bier niet koel genoeg is, dan kan er veel schuim optreden tijdens het gieten.

7. Houd het bierglas schuin tegen de tap en keer het glas vervolgens geleidelijk aan verticaal wanneer u het bier uit de thuishap giet. Open de tap volledig om teveel schuim te vermijden. Wij raden u aan het glas half te vullen en eventjes te wachten voordat u de rest giet.
Opmerkingen: Dompel de tap nooit in het bier om teveel schuim te vermijden. Vergiet niet de tap te sluiten na het gieten.

8. Net voordat het biervat leeg is, zal de tap kort beginnen te spuiten.

D. WATER BINNENIN DE KOELRUIMTE VERVERSEN

Wij raden u aan het water binnenin de koelruimte eenmaal per week te verversen. Het is niet nodig het water te verversen voor elk biervat.

Open de drainageschakelaar en het water zal vanuit dit uiteinde de S-vormige drainageleiding in lopen

Beweeg de drainageschakelaar naar de horizontale lijn om het water af te tappen

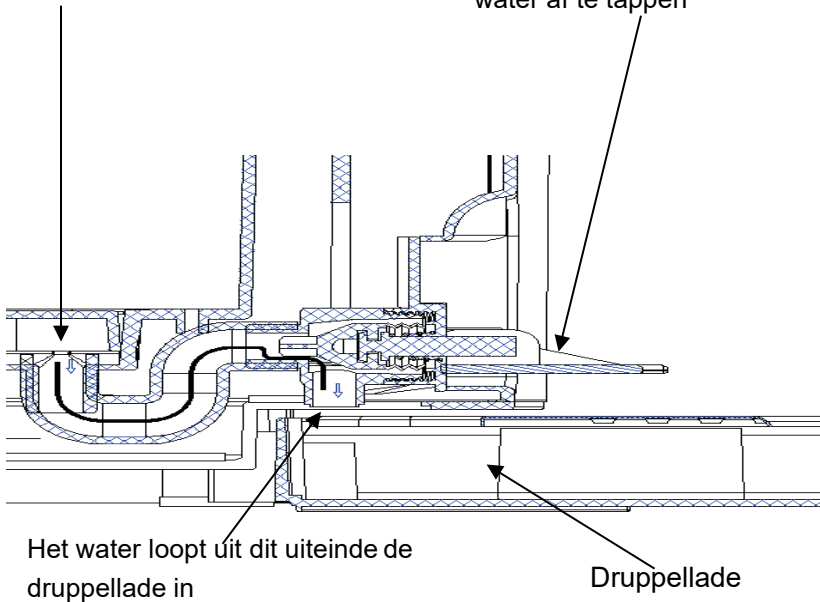

Figuur 15 (afbeelding van drainagestructuur)

1. Open de drainageschakelaar om het water uit de koelruimte de druppellade in te laten lopen. Controleer of de druppellade goed in de groef zit om overloop van het water te voorkomen. De druppellade kan 450mL water bevatten.
2. Nadat al het water is afgetapt, sluit de drainageschakelaar en vul de koelruimte met 800mL vers water.

HET BIERTAPMECHANISME REINIGEN

A.u.b. reinigen vóór het eerste gebruik en na langdurig niet te zijn gebruikt. Maak de gehele thuietap schoon met een droge doek:

1. Gebruik warm water met reinigingskit.
2. Sluit het uiteinde aan van de pin. Duw het water de pin in om de leiding te reinigen. Duw het water aan het andere uiteinde de leiding uit. Herhaal dit proces minstens 3 keer met warm water.
3. Demonteer de tap om deze te reinigen.

Deze connector moet worden aangesloten op de reinigingspomp
Open de tap a.u.b. wanneer u de bierleiding reinigt

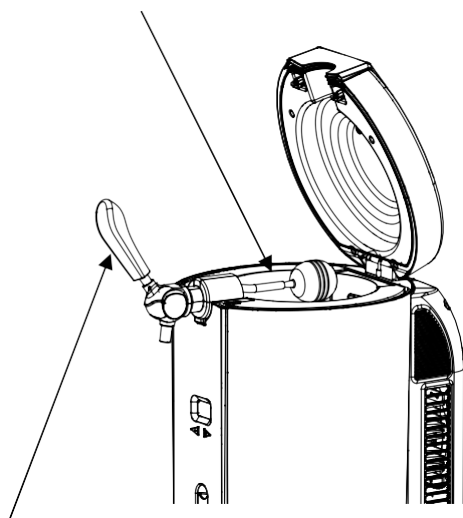



Figuur 16

Waarschuwing:

Plaats de onderdelen van het tapmechanisme niet in de wasmachine of vaatwasser; Gebruik geen schoonmaakmiddelen om te reinigen.

RESERVEONDERDELEN VERVANGEN

ACCESSOIRES MEEGELEVERD MET UW THUISTAP

| Onderdelen | Naam | Hoeveelheid | Installatie | Afbeelding |
|------------|-----------------|-------------|--------------------|--|
| 1 | Bierleiding | 2 | Bier-uit connector |  |
| 2 | Adapter | 3 | Tap |  |
| 3 | Reinigingspompe | 1 | N.V.T. |  |

A. de bierleiding vervangen

Vervang de bierslang a.u.b. als deze beschadigd is en bier lekt. (zie figuur 17)

1. Verwijder aansluiting 1. Trek het bierhendel in de richting voor het gieten wanneer u de bierslang uittrekt.
2. Haal aansluiting 2 van het apparaat af en verwijder aansluiting 3.
3. Plaats een nieuwe bierslang en installeer de beerslang in de omgekeerde procedure.

Opmerking: Beweeg geen andere schroeven tijdens vervanging van de slang, anders kan er bier of gas beginnen te lekken.

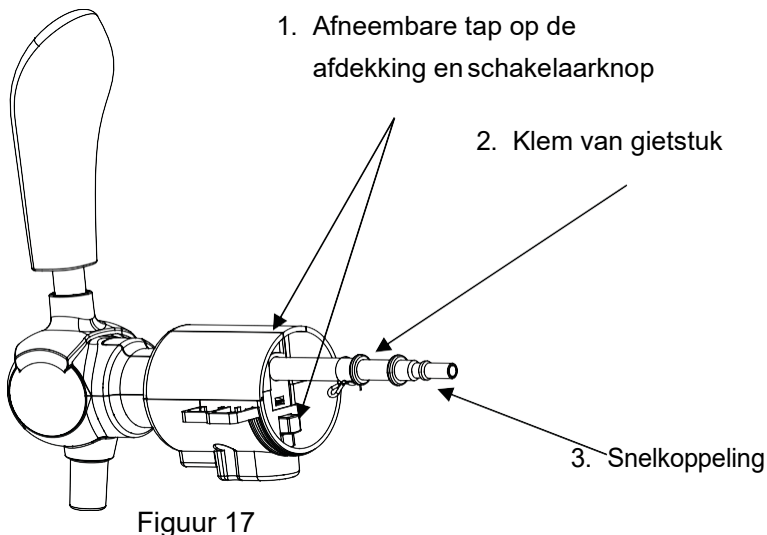

ONDERHOUD

Als de thuis tap niet goed werkt, bel dan a.u.b. het servicecentrum.

Probleemoplossing

| Probleem | Oorzaak | Probleemoplossing |
|--|--|--|
| De tap werkt niet/kan geen bier tappen | <ol style="list-style-type: none"> 1. De tapslang is niet goed aangesloten 2. Geen biervat of geen bier in het vat; | <ol style="list-style-type: none"> 1. Sluit de tapslang goed aan. 2. Vervang door een nieuw vat |
| Teveel schuim tijdens het gieten | <ol style="list-style-type: none"> 1. Verkeerde tapmethode 2. De biertemperatuur is hoog (optimaal op 3-6°C) 3. Het vat was geschud voorafgaand aan gebruik | <ol style="list-style-type: none"> 1. Tap het bier op de correcte wijze 2. Koel het bier tot op 3-6°C 3. Zet het biervat eventjes terzijde totdat deze geen schuim meer bevat |

| | | |
|-----------------------------------|--------------------------------------|---|
| | 4. Vrijwel geen bier in het vat | 4. Vervang door een nieuw vat |
| Het bier loopt er te langzaam uit | 1. De aansluitslang of tapslang lekt | 1. Controleer of de slang legt, zo ja, vervang de slang |



Als dit logo op het apparaat staat, betekent dit dat het product moet worden afgedankt in overeenstemming met de richtlijn 2012/19/UE m.b.t. elektronische en elektrische afvalapparatuur (WEEE). Alle schadelijke stoffen waaruit elektrische en elektronische apparatuur bestaat kunnen tijdens hun verwerking schadelijke gevolgen hebben voor het milieu en de volksgezondheid. Daarom mag dit apparaat aan het einde van de levensduur ervan niet als ongescheiden huishoudelijk afval worden afgevoerd. Als eindgebruiker is uw rol essentieel om hergebruik, recycling of andere vormen van waardecreatie voor dit apparaat te garanderen. U hebt beschikking over verschillende inzamel- en terugwinsystemen verstrekt door uw plaatselijke autoriteiten (recyclingcentra) en distributeurs. U bent verplicht gebruik te maken van deze systemen.

De garantie dekt geen slijtende onderdelen van het product, noch problemen of beschadiging als een resultaat van:

- (1) degradatie van de oppervlakte wegens normale slijtage van het product;
- (2) defecten of degradatie wegens contact met vloeistoffen en corrosie veroorzaakt door roest of de aanwezigheid van insecten;
- (3) enigerlei ongelukken, verkeerd gebruik, misbruik, modificatie, ontmanteling of ongeautoriseerde reparaties;
- (4) incorrect onderhoud, incorrect gebruik m.b.t. het product of aansluiting op een incorrecte spanning;
- (5) enigerlei gebruik van accessoires niet geleverd of niet goedgekeurd door de fabrikant.

De garantie komt te vervallen als het naamplaatje en/of serienummer van het product is verwijderd.

Dit product is geïmporteerd door: SCHNEIDER CONSUMER GROUP

12, rue Jules Ferry, 93110 Rosny-sous-Bois, FRANCE