

SCHNEIDER

RÉFRIGÉRATEUR INTÉGRABLE EINBAU-KÜHLSCHRANK GEÏNTEGREERDE KOELKAST REFRIGERADOR INTEGRADO

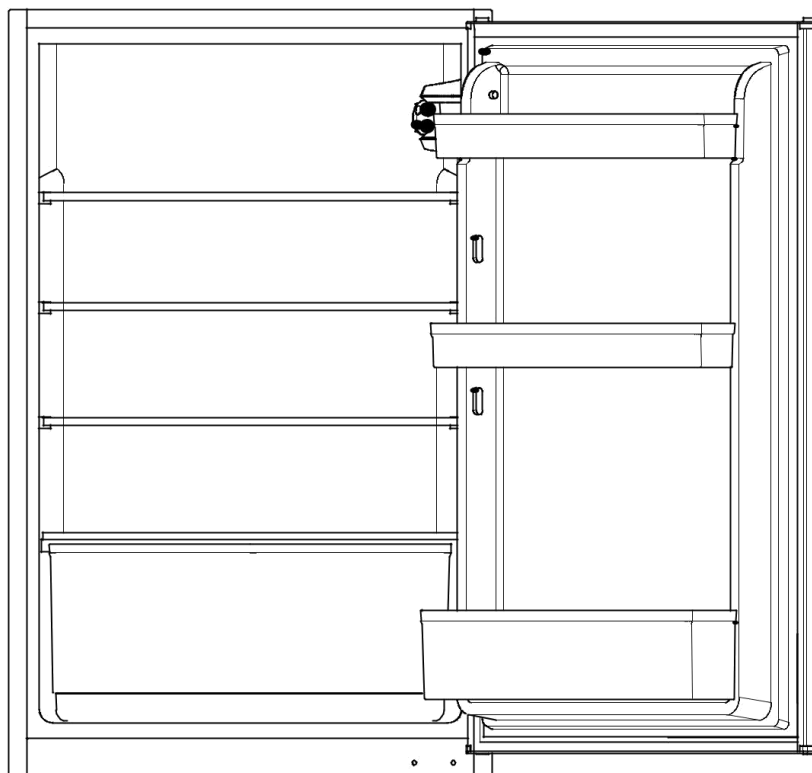

SCRL882AS0

Manuel d'instructions

Veillez lire attentivement les instructions suivantes avant d'utiliser cet appareil. Veuillez conserver ces instructions pour toute future référence.

Bedienungsanleitung

Bitte lesen Sie die folgenden Anweisungen sorgfältig durch, bevor Sie das Gerät verwenden und bitte heben Sie sie zum späteren Nachschlagen auf.

Handleiding

Lees eerst de volgende instructies zorgvuldig door om dit apparaat te gebruiken. Bewaar deze instructies voor toekomstig gebruik.

Manual de instrucciones

Lea atentamente las siguientes instrucciones antes para utilizar este dispositivo. Guarde estas instrucciones para futuras consultas.



CET APPAREIL EST DESTINE A UN USAGE DOMESTIQUE UNIQUEMENT!

Veillez lire attentivement toutes les instructions avant la première utilisation et conservez-les pour une référence ultérieure.

CONSIGNES DE SECURITE IMPORTANTES

Veillez lire attentivement les instructions d'opérations suivantes avant de connecter votre nouvel appareil, elles contiennent des informations importantes sur la sécurité, la façon d'utiliser, d'installer et de maintenir votre appareil en état de fonctionnement. Veillez garder ces instructions pour un usage ultérieur.

1. Cet appareil peut être utilisé par des enfants à partir de 8 ans et par des personnes ayant des capacités physiques, sensorielles ou mentales réduites ou un manque d'expérience et de connaissances à condition qu'elles aient été placées sous surveillance ou qu'elles aient reçu des instructions concernant

l'utilisation de l'appareil en toute sécurité et qu'elles comprennent les dangers encourus. Les enfants ne doivent pas jouer avec l'appareil. Le nettoyage et l'entretien par l'utilisateur ne doivent pas être effectués par des enfants, sans surveillance.

2. Avant de brancher l'appareil, assurez-vous que la tension de la prise secteur à votre domicile correspond à celle montrée sur la plaque signalétique.
3. Ne pas endommager le circuit de refroidissement. Cet avertissement n'est valable que pour les appareils dont le circuit de refroidissement est accessible par l'utilisateur.
4. Assurez-vous que l'appareil est débranché avant tout nettoyage.
5. Pour nettoyer cet appareil, utiliser un chiffon humide ou bien un produit de nettoyage pour les vitres. N'employez jamais de détergent ou de dissolvant.
6. Quand le dégivrage a été effectué, ou quand le réfrigérateur ne sera plus utilisé pendant une certaine durée,

nettoyer l'appareil pour empêcher la propagation d'odeur. Une couche de givre importante peut affecter la réfrigération.

7. Il est recommandé d'utiliser cet appareil sans rallonge électrique.
8. Afin d'assurer une bonne ventilation de l'appareil, indispensable pour son fonctionnement, il est recommandé d'avoir un dégagement (ou espace) minimum de 10mm sur les côtés et à l'arrière et 20mm sur le dessus.
9. Ne pas placer de boisson ou plat chaud dans l'appareil.
10. Afin de réduire la consommation d'électricité, garder la circulation de l'air autour de l'appareil et jeter les emballages des aliments avant de les mettre dans le réfrigérateur dès que cela est possible.
11. Ne pas y entreposer de matière toxique comme de l'éther, le méthanol, l'essence, etc., qui sont volatiles et peuvent brûler ou exploser.

12. Ne pas placer de matières inflammables dans le réfrigérateur à moins qu'elles aient été autorisées par le fabricant.
13. Refermez la porte après utilisation afin d'éviter les pertitions de température.
14. Ce produit ne doit pas être utilisé à l'extérieur et ne doit pas être exposé à la pluie.
15. L'appareil doit être placé sur une surface plane et stable.
16. L'appareil doit être placé de façon à ce que la prise de courant soit facilement accessible.
17. Ne pas poser d'objet lourd sur le réfrigérateur et ne pas le mouiller.
18. Pour éviter tout risque d'électrocution n'utilisez jamais cet appareil avec les mains humides ou pieds nus sur une surface humide.
19. Ne pas utiliser l'appareil à l'extérieur ou dans un endroit humide.
20. Ne pas déplacer l'appareil quand il est rempli afin d'éviter le basculement.

21. Le câble d'alimentation doit être branché sur une prise de terre. Ne tirez jamais sur le câble pour débrancher l'appareil, saisissez la fiche et tirez-la de la prise de courant.
22. Ne soulevez jamais l'appareil par le câble d'alimentation.
23. Maintenez le câble d'alimentation loin des surfaces chauffantes.
24. Ne pas essayer de réparer, régler ou remplacer vous-même des pièces de cet appareil. En cas de dysfonctionnement, contacter le service après vente.
25. Il convient de surveiller les enfants pour s'assurer qu'ils ne jouent pas avec l'appareil.
26. Si le câble d'alimentation est endommagé, il doit être remplacé par le fabricant, son service après vente ou des personnes de qualification similaire afin d'éviter tout danger.
27. Il est recommandé d'examiner régulièrement le câble

d'alimentation pour déceler tout signe de détérioration éventuelle, et l'appareil ne doit pas être utilisé si le câble est endommagé.

28. L'appareil est équipé d'une prise de terre pour vous protéger d'éventuels risques électriques et doit être branché sur un socle de prise de courant comportant un contact de terre.
29. Les appareils ne sont pas destinés à être mis en fonctionnement au moyen d'une minuterie extérieure ou par un système de commande à distance séparé.
30. **MISE EN GARDE** : Maintenir dégagées les ouvertures de ventilation dans l'enceinte de l'appareil, dans sa partie extérieure ou dans sa structure d'encastrement.
31. **MISE EN GARDE** : Ne pas endommager le circuit de réfrigération.
32. **MISE EN GARDE** : Ne pas utiliser de dispositifs mécaniques ou autres moyens pour accélérer le

processus de dégivrage, autres que ceux recommandés par le fabricant.

33. **MISE EN GARDE** : Ne pas utiliser d'appareils électriques à l'intérieur du compartiment de stockage des denrées, à moins qu'ils ne soient du type recommandé par le fabricant.

34. Cet appareil est destiné à un usage domestique.

35. **AVERTISSEMENT**: Lors du positionnement de l'appareil, s'assurer que le cordon d'alimentation n'est pas coincé ni endommagé.

36. **AVERTISSEMENT**: Ne pas placer de socles mobiles de prises multiples ni de blocs d'alimentation portables à l'arrière de l'appareil.

37. Les enfants âgés de 3 à 8 ans sont autorisés à charger et décharger des appareils de réfrigération.

38. Pour éviter la contamination des aliments, veuillez respecter les instructions suivantes :

- L'ouverture prolongée de la porte peut entraîner une augmentation significative de la température dans les compartiments de l'appareil.
- Nettoyez régulièrement les surfaces pouvant entrer en contact avec des aliments et des systèmes de drainage accessibles.
- Conservez la viande et le poisson crus dans des récipients appropriés au réfrigérateur, de sorte qu'ils ne soient pas en contact et qu'ils ne s'égouttent pas sur d'autres aliments.
- Les compartiments deux étoiles pour produits congelés sont adaptés à la conservation des aliments congelés, au stockage ou à la fabrication de glaces et pour la fabrication de glaçons.
- Les compartiments à une, deux et trois étoiles ne conviennent pas pour la congélation d'aliments frais.
- Si l'appareil de réfrigération reste vide pendant de longues périodes, éteignez-le, dégivrez, nettoyez,

séchez et laissez la porte ouverte pour éviter le développement de moisissure dans l'appareil.

39. Cet appareil frigorifique n'est pas adapté à la congélation de denrées alimentaires.

Schéma du réfrigérateur

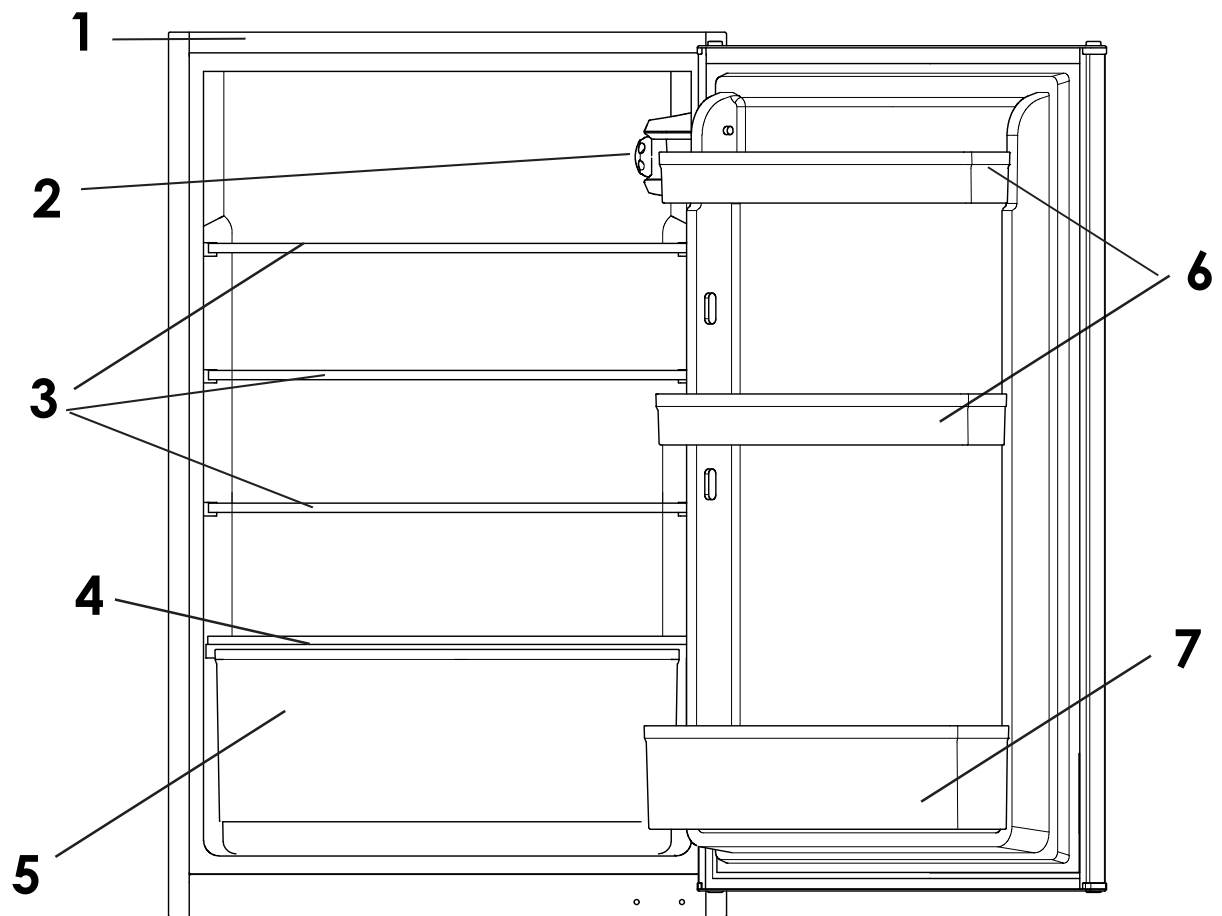

1. Couvercle supérieur
2. Thermostat
3. Clayette en verre
4. Couvercle du bac à légumes
5. Bac à légumes
6. Balconnet de la porte
7. Porte-bouteilles

Changement du sens d'ouverture de la porte

Avant de changer le sens d'ouverture de la porte, veuillez préparer les outils suivants : tournevis plat et tournevis cruciforme.

1. Retirez la plaque supérieure et la charnière à l'aide d'un tournevis.

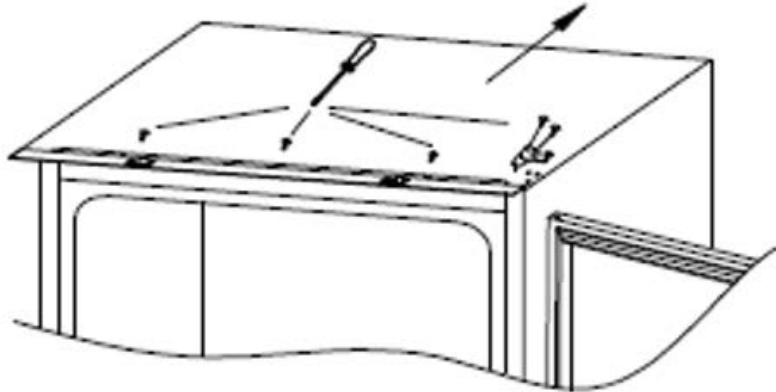

2. Enlever la porte.

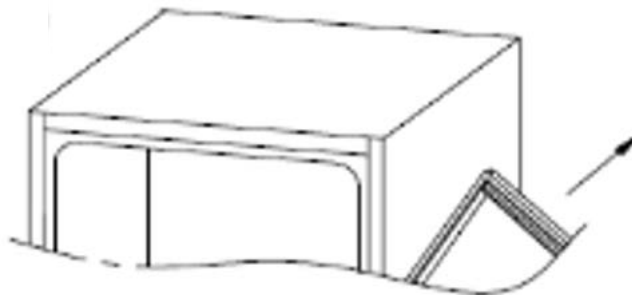

3. Retirez la charnière inférieure droite et les bouchons en plastique gauches, et réinstallez-les du côté opposé.

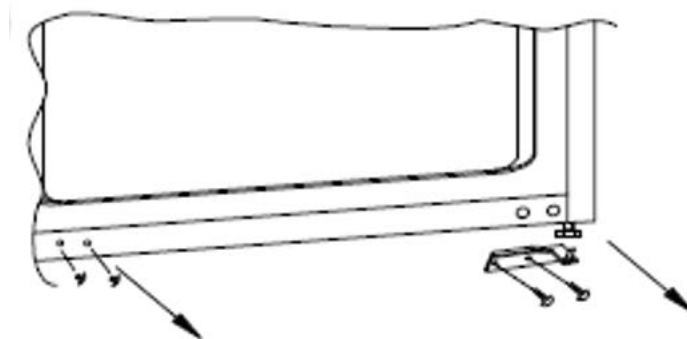

4. Utilisez la charnière et le cache de recharge du sac d'accessoires, et placez-les en bas à gauche.

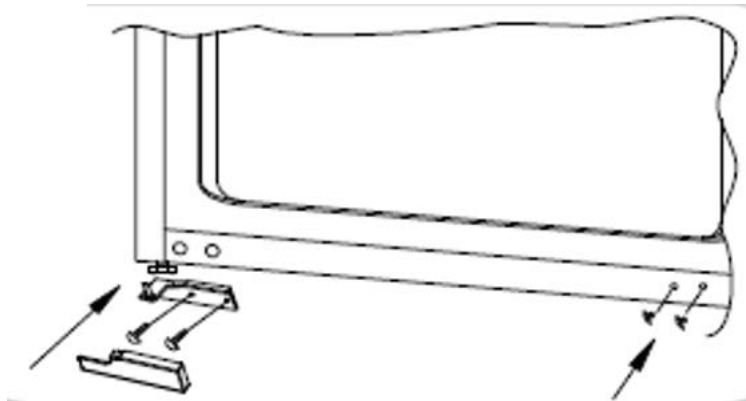

5. Remontez la porte et les charnières de bas en haut, de 1 à 2.

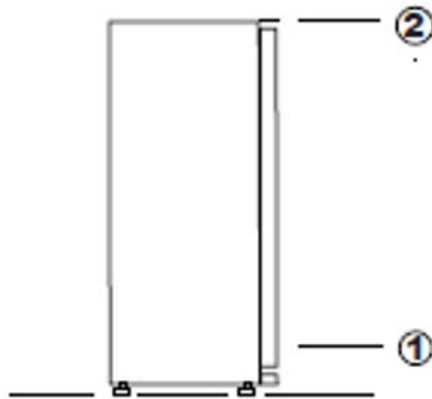

DIMENSIONS DU PRODUIT ET DE LA NICHE D'INSTALLATION

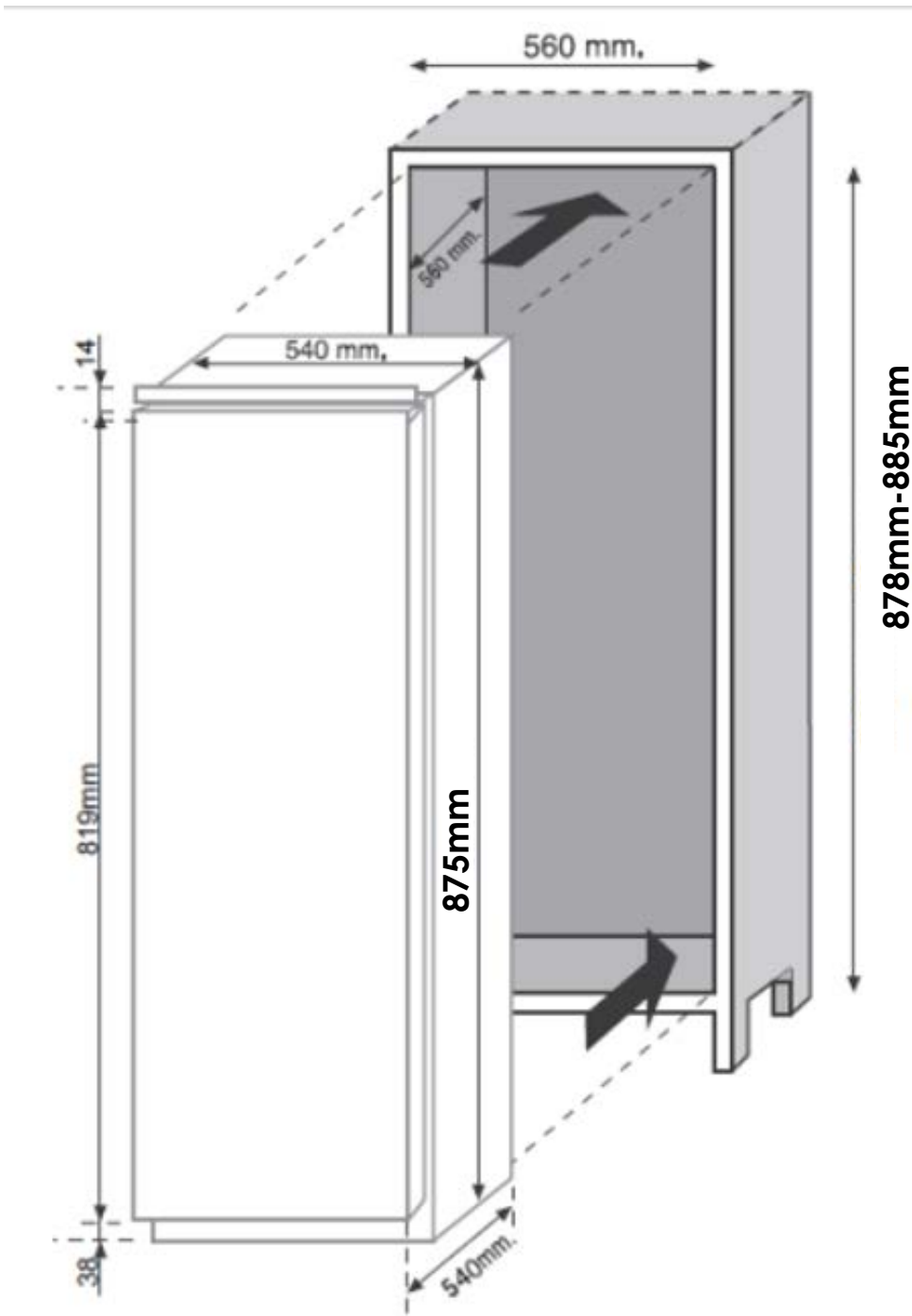

1. Insérez l'article dans la colonne, placez-le à l'opposé des charnières, et assurez-vous d'avoir un espace de 3 à 5 mm.

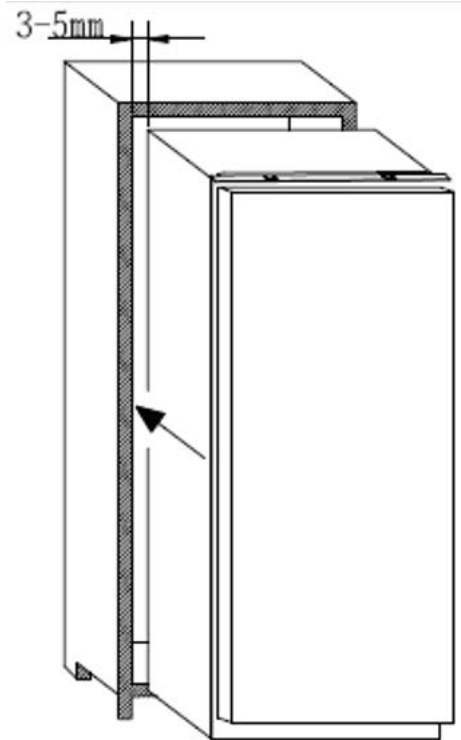

2. Lorsque vous vous êtes assuré de la concordance entre la porte de la colonne de la porte, vissez la partie supérieure de l'appareil sur l'armoire.

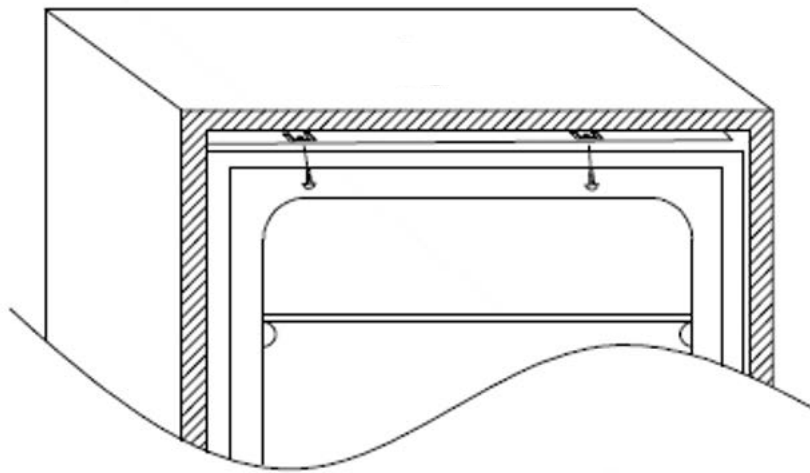

3. Vissez la partie inférieure de l'appareil.

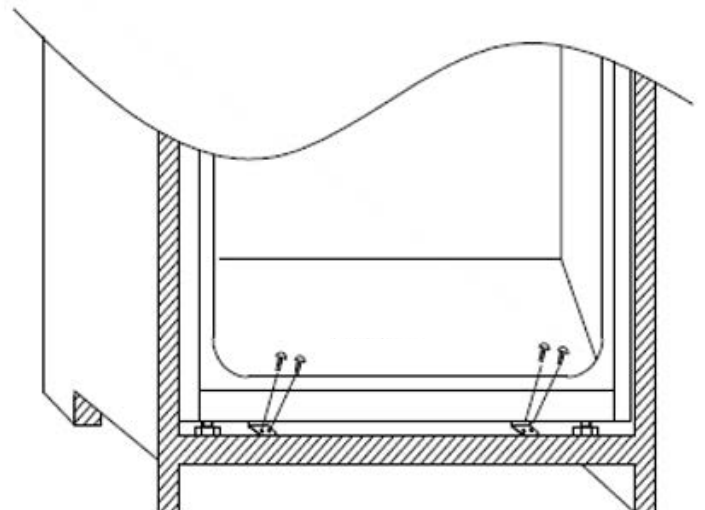

4. Posez le joint sur l'appareil, coupez la partie excessive si nécessaire. Installez les parties inférieures avec des caches en plastique.

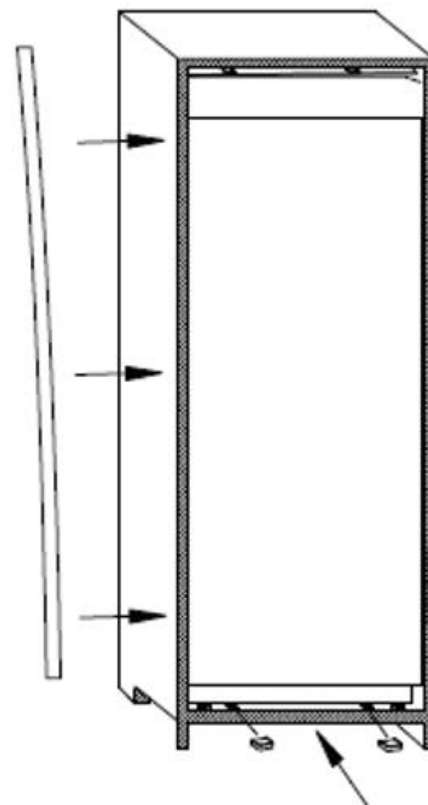

Installation des charnières à glissières

L'appareil est équipé de charnières à glissières, qui vont glisser la porte de l'appareil sur son habillage.

1. Fixez la charnière à glissières dans la partie intérieure du panneau de la colonne encastrée à la hauteur souhaitée et à environ 20 mm de la partie extérieure de la porte.

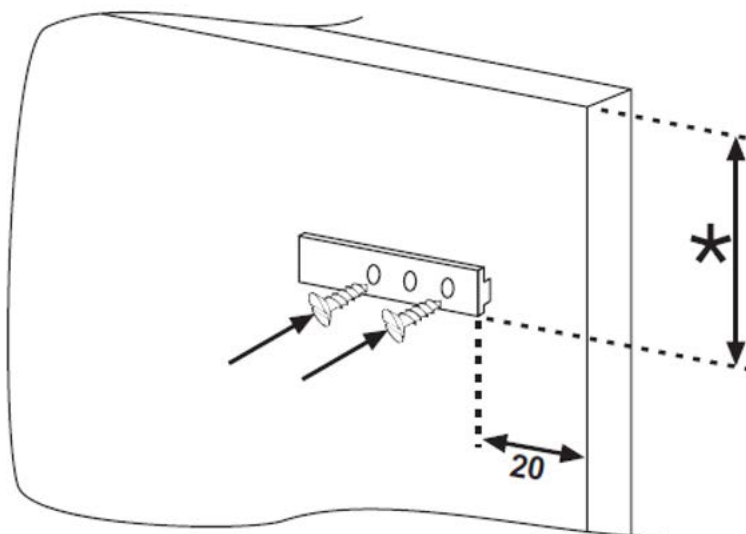

2. Ouvrez les portes de la colonne encastrée et du réfrigérateur. Positionnez le chargeur intégré dans la glissière, puis insérez-le dans la porte du réfrigérateur.

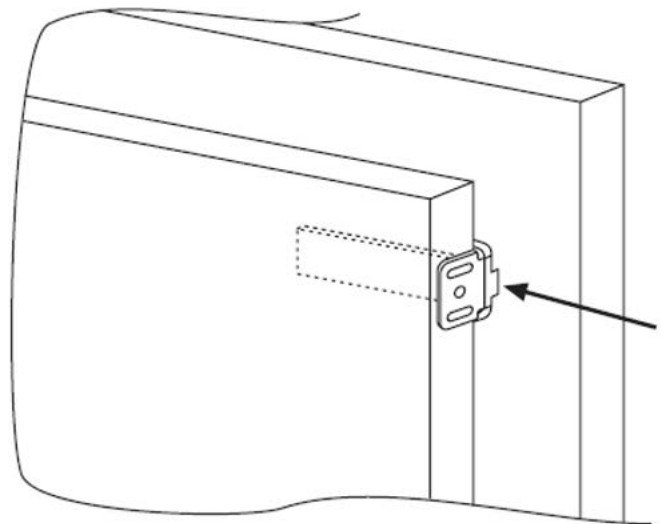

3. Marquez les points de fixation des vis et percez avec un foret d'un diamètre de 2,5 mm.

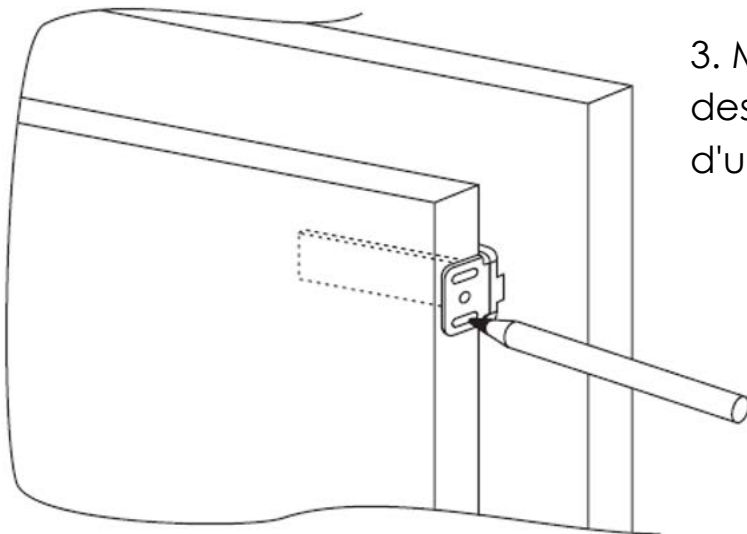

4. Connectez la porte de l'appareil au panneau de l'armoire en gardant les fentes de chargement comme lignes directrices.

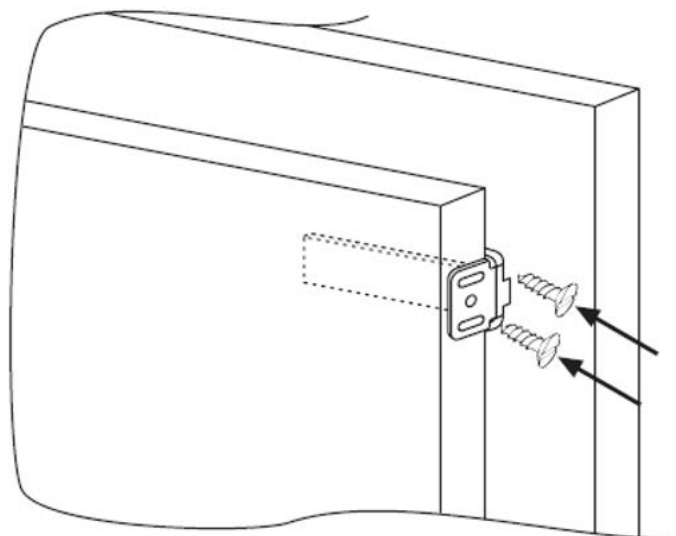

LES PRÉCAUTIONS À PRENDRE POUR LE BON FONCTIONNEMENT

Une fois le produit encastré, placez la partie arrière de la colonne en contact avec le mur de manière à empêcher l'accès au compartiment du compresseur.

Pour que le produit fonctionne correctement, il est essentiel de permettre une circulation d'air adéquate afin de refroidir le condensateur situé dans la partie arrière de l'appareil.

Pour cette raison, la colonne doit être équipée d'un conduit arrière, dont l'ouverture supérieure ne doit pas être obstruée et d'une fente avant qui sera recouverte d'une grille de ventilation.

➤ Taille des découpes de l'unité.

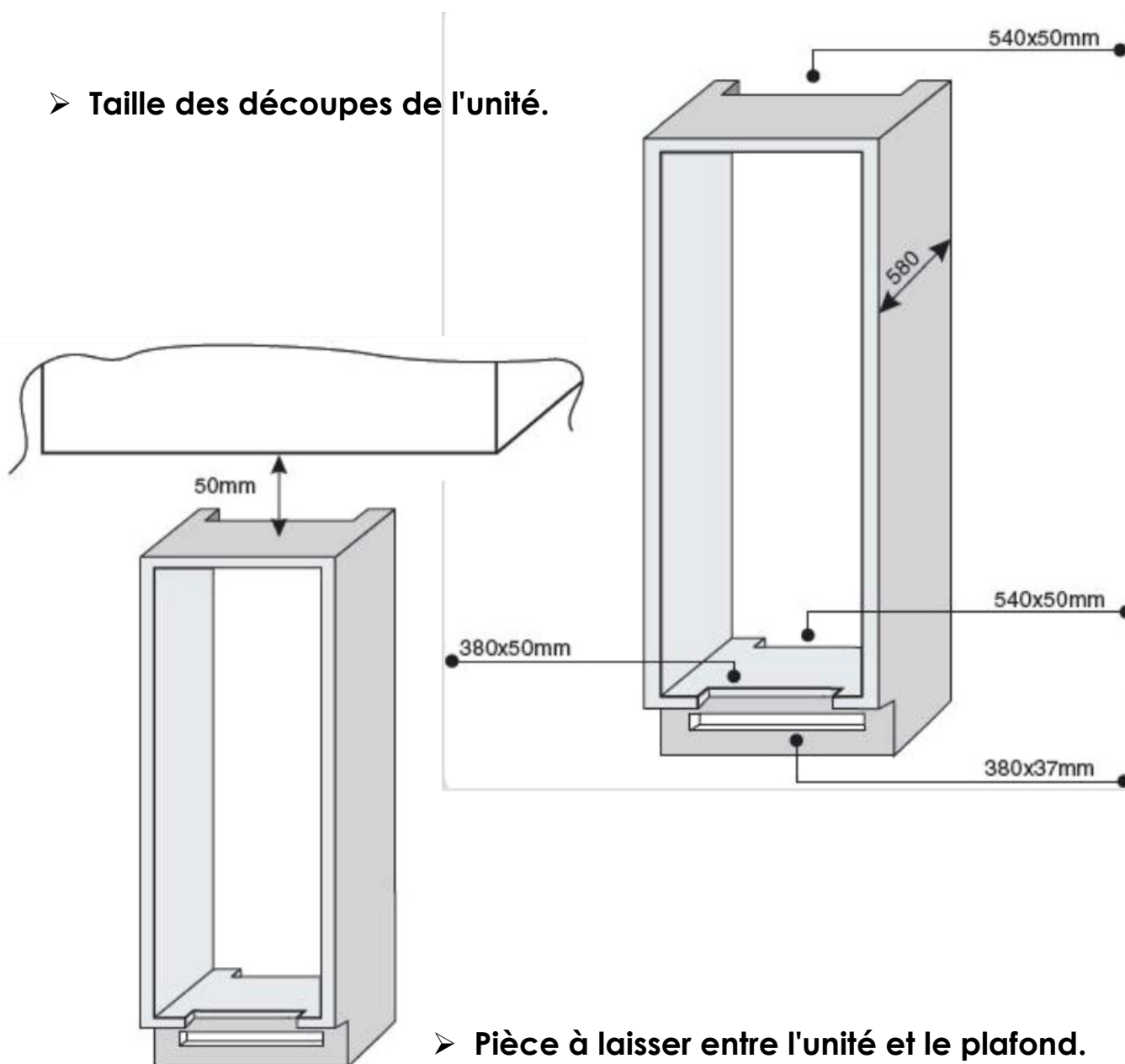

➤ Pièce à laisser entre l'unité et le plafond.

Utilisation

1. L'unité de thermostat pour la commande de l'appareil est située à l'intérieur du compartiment du réfrigérateur.
2. Tournez le bouton du thermostat au-delà de la position "0".
3. La lumière est allumée lorsque la porte du réfrigérateur est ouverte. En tournant le bouton sur la position "0", vous éteignez complètement l'appareil.

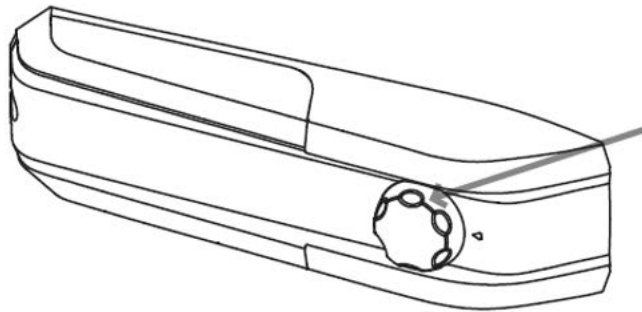

Réglage de la température

1. Le réglage de la température du compartiment est contrôlé en tournant le bouton du thermostat.
2. Sélectionnez la position souhaitée :
3. Pour une température plus froide dans le réfrigérateur en tournant vers **5**.
4. Pour une température moins froide dans le réfrigérateur tournez le bouton du thermostat dans le sens de **0**.

❖ Réglage de la température

recommandé : 4/(3°C ~ 8°C)

- ❖ La température de conservation varie selon les aliments, en particulier les légumes et les fruits. La durée de conservation est de 1 à 3 jours.



RECOMMANDATIONS PRATIQUES

Placez les aliments sur les étagères de manière homogène pour permettre à l'air de bien circuler et de les refroidir.

- Évitez tout contact entre les aliments et les parois extrêmes du compartiment du réfrigérateur.
- N'introduisez pas d'aliments chauds car ils peuvent entraîner la détérioration des aliments existants et augmenter la consommation d'énergie.
- Retirez les emballages des aliments avant de les introduire.
- Ne mettez pas les aliments dans la vaisselle ou d'autres récipients, sauf s'ils ont été préalablement lavés.
- Ne pas obstruer les ouvertures du ventilateur d'air froid avec des aliments.
- Ne couvrez pas l'étagère en verre du bac à légumes pour permettre une bonne circulation de l'air.
- En cas de panne de courant prolongée, gardez les portes fermées afin que les aliments restent froids le plus longtemps possible.
- L'installation de l'appareil dans un endroit chaud et humide, avec des ouvertures de porte fréquentes et le stockage de grandes quantités de légumes, peut provoquer la formation de condensation et affecter les performances de l'appareil lui-même.
- Pour éviter une consommation d'énergie excessive, l'ouverture fréquente ou prolongée des portes n'est pas recommandée.

Déballage

Contrôlez tous les éléments fournis. Effectuez un contrôle par rapport au bordereau d'emballage. Contactez le distributeur local si vous constatez des différences. Assurez une place appropriée à votre réfrigérateur.

* Gardez le réfrigérateur toujours en position verticale pendant les déplacements. S'il est nécessaire de l'incliner, l'inclinaison ne doit pas dépasser 45 degrés. Dans le cas contraire l'appareil pourrait subir des dommages qui ne se limiteraient pas à compromettre les performances de réfrigération.

* Pour éviter des dommages au produit ou aux personnes, le réfrigérateur doit être déballé par deux personnes après avoir été mis dans l'endroit choisi préalablement.

* Avant l'installation, vérifiez que le réfrigérateur ne présente pas de dommages extérieurs visibles.

* Ne soulevez pas le réfrigérateur en le prenant par le dessus pour éviter tout dommage.

* Ne mettez pas le réfrigérateur en marche s'il est endommagé. Nettoyez le réfrigérateur avant l'utilisation. (Veuillez consulter la section "Nettoyage")

Période d'inactivité Après avoir mis en place et nettoyé le réfrigérateur, laissez-le reposer pendant au moins 30 minutes avant de le brancher sur le secteur d'alimentation.

Installez cet appareil à un endroit où la température ambiante correspond à la classe climatique indiquée sur la plaque signalétique de l'appareil :

Classe climatique	Température ambiante
SN	+10°C to +32°C
N	+16°C to +32°C
ST	+16°C to +38°C
T	+16°C to +43°C

Pour les appareils frigorifiques avec une classe climatique :

- tempérée étendue (SN) : cet appareil frigorifique est destiné à être utilisé à des températures ambiantes comprises entre 10° C et 32° C ;
- tempérée (N) : cet appareil frigorifique est destiné à être utilisé à des températures ambiantes comprises entre 16° C et 32° C ;
- subtropicale (ST) : cet appareil frigorifique est destiné à être utilisé à des températures ambiantes comprises entre 16° C et 38° C ;
- tropical (T) : cet appareil frigorifique est destiné à être utilisé à des températures ambiantes comprises entre 16° C et 43° C ;

Signification de l'étiquetage* des congélateurs

- Les congélateurs 1- (*), 2- (**), et 3 étoiles (***) ne conviennent pas pour congeler des aliments frais.
- Les congélateurs 2 étoiles (**) et 3 étoiles (***) conviennent pour stocker des aliments surgelés (pré-congelés) et de la glace ou pour faire de la glace et des glaçons.

COMPARTIMENTS	ÉTOILES (*)	TEMPERATURE DE STOCKAGE CIBLE	ALIMENTS APPROPRIÉS
CONGELATEUR	(***)*	≤ -18 °C	<ul style="list-style-type: none"> ➤ Convient aux fruits de mer (poissons, crevettes, crustacés), eau douce et produits carnés. ➤ Durée de conservation recommandée : 3 mois ① Convient pour congeler des aliments frais
CONGELATEUR	***	≤ -18 °C	<ul style="list-style-type: none"> ➤ Convient aux fruits de mer (poissons, crevettes, crustacés), eau douce et produits carnés. ➤ Durée de conservation recommandée : 3 mois ① Ne convient pas pour congeler des aliments frais.
CONGELATEUR	**	≤ -12 °C	<ul style="list-style-type: none"> ➤ Convient aux fruits de mer (poissons, crevettes, crustacés), eau douce et produits carnés. ➤ Durée de conservation recommandée : 2 mois ① Ne convient pas pour congeler des aliments frais.
CONGELATEUR	*	≤ -6 °C	<ul style="list-style-type: none"> ➤ Convient aux fruits de mer (poissons, crevettes, crustacés), eau douce et produits carnés. ➤ Durée de conservation recommandée : 1 mois ① Ne convient pas pour congeler des aliments frais.
0*- COMPARTIMENT	—	-6 °C - 0 °C	<ul style="list-style-type: none"> ➤ Convient aux produits à base de viande fraîche (porc, bœuf, poulet, etc.) et aux aliments transformés consommés ou transformés le jour même ou dans les trois jours suivant le stockage (max.). ① Ne convient pas pour congeler des aliments ou pour conserver des aliments surgelés.

Zone la plus froide du réfrigérateur

Cette partie n'est pas dédiée au produit. Elle est prévue juste pour votre référence.

Ce symbole ci-dessous indique l'emplacement de la zone la plus froide dans votre réfrigérateur. Cette zone est délimitée près du ventilateur, et en haut par le symbole ou bien par la clayette positionnée à la même hauteur.



Afin de garantir les températures dans cette zone, veillez à ne pas modifier le positionnement de cette clayette.

Installation de l'indicateur de température

Pour vous aider à bien régler votre réfrigérateur, celui-ci est équipé d'un indicateur de température (livré dans le sachet de la notice) qui permettra de contrôler la température moyenne dans la zone la plus froide.

AVERTISSEMENT: Cet indicateur est seulement prévu pour être utilisé avec votre réfrigérateur. Veillez à ne pas l'utiliser dans un autre réfrigérateur (en effet, la zone la plus froide n'est pas identique), ou pour une autre utilisation.

Vérification de la température dans la zone la plus froide

Une fois que l'installation de l'indicateur de température est réalisée, vous pourrez vérifier régulièrement que la température de la zone la plus froide est correcte. Le cas échéant, ajustez le thermostat en conséquence comme indiqué précédemment. La température intérieure du réfrigérateur est influencée par plusieurs facteurs tels que la température ambiante de la pièce, la quantité d'aliments stockés et la fréquence d'ouverture de la porte. Prenez ces facteurs en compte lors du réglage de la température.

Pour la bonne conservation des denrées dans votre réfrigérateur et notamment dans la zone la plus froide, veillez à ce que l'indicateur de température apparaisse «OK».

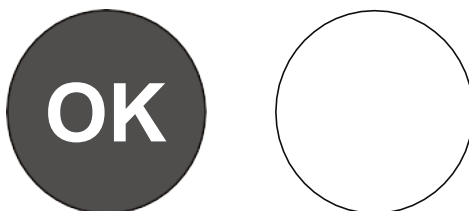

Si «OK» n'apparaît pas, la température de la zone est trop élevée. Réglez le thermostat sur une position supérieure. Attendez au moins 12 heures avant de réajuster le thermostat. Après le chargement des denrées fraîches dans l'appareil ou après les ouvertures répétées (ou ouverture prolongée) de la porte, il est normal que l'inscription «OK» n'apparaisse pas dans l'indicateur de température.

Remplissage du réfrigérateur avec les aliments

Après avoir allumé le réfrigérateur, attendez 1 à 2 heures avant d'y stocker les aliments. En général il faut attendre que l'intérieur du compartiment arrive à la température programmée avant d'y mettre les aliments à conserver ou congeler.

Le réfrigérateur est destiné au stockage des aliments à consommer en peu de temps ou tous les jours.

Même si la température dans la plupart du réfrigérateur est comprise entre 0 et 10°C, il est conseillé de ne pas conserver les aliments trop longtemps. Le réfrigérateur est destiné uniquement au stockage des aliments à consommer en peu de temps.

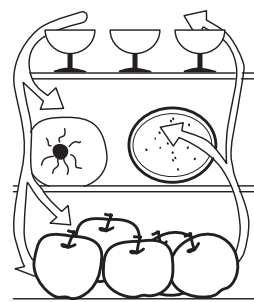

Précautions

* Attendez que les aliments cuits soient à température ambiante avant de le mettre au réfrigérateur.



Essuyez les aliments à l'extérieur avant de les mettre au réfrigérateur.

* Les aliments conservés au réfrigérateur doivent être emballés dans des sachets ou des récipients à fermeture étanche. Vous évitez ainsi que l'humidité de l'aliment s'évapore et que les légumes et les fruits se fanent ou perdent leur goût.



* Evitez de stocker une quantité excessive d'aliments. Pour une bonne conservation, laissez de l'espace entre les aliments. Ne surchargez pas les clayettes pour éviter qu'elles puissent céder.

* Rangez les aliments en fonction des exigences de consommation. Les aliments consommés tous les jours seront mis dans l'espace plus pratique à atteindre. De cette manière vous réduirez au minimum le temps d'ouverture de la porte. Ne mettez pas les aliments trop près des parois internes.

Nettoyage des bacs pour les aliments

* Les bacs peuvent être démontés pour être lavés.

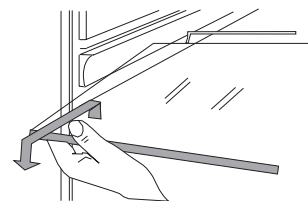

Remplacez l'ampoule :

Si l'ampoule interne ne fonctionne pas, contactez le service après-vente ou votre revendeur pour remplacer cette ampoule, ne le faites jamais par vous-même.

Conseils pour la conservation des aliments

* La période de conservation des légumes se prolonge si le côté de la racine est tourné vers la source du froid.

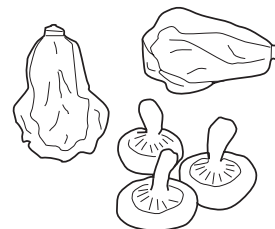

* Otez les feuilles des carottes, navets et similaires.

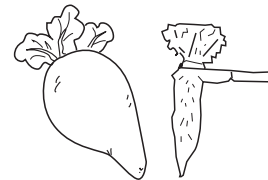

* Mettez sur le fond du porte-bouteilles une serviette en papier ou similaire pour faciliter le nettoyage.

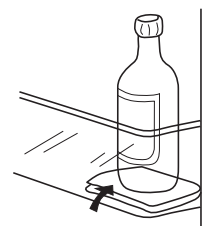

* Ne conservez pas au réfrigérateur les oignons, l'ail, le gingembre et similaires car ces légumes doivent être conservés à température ambiante.



* Ne conservez pas au réfrigérateur la courge mure, les melons, la papaye, les bananes et l'ananas. Le froid accélère le processus de maturation.

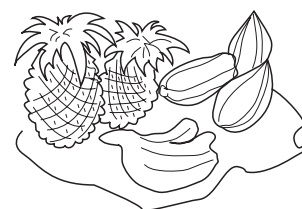

Dégivrage du compartiment réfrigérateur

Le réfrigérateur est équipé d'un système de dégivrage automatique. Le givre qui se forme sur la paroi arrière fond et à travers la rainure de drainage arrive dans le bac d'évaporation au-dessus du compresseur, à l'arrière du réfrigérateur, où il s'évapore grâce à la chaleur dégagée par le compresseur.

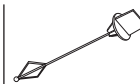
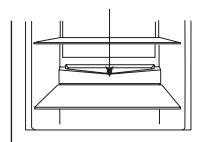

bâtonnet pour le nettoyage

Mise en garde : veillez à ce que l'orifice au-dessus du bac à fruits et légumes ne se bouche pas pour garantir l'écoulement normal de l'eau de dégivrage. Utilisez le bâtonnet fourni pour éliminer les obstructions éventuelles.

Nettoyage

Nettoyez régulièrement le réfrigérateur pour éviter la formation de moisissures et d'odeurs désagréables.

- * Débranchez toujours l'appareil du secteur électrique avant le nettoyage.
- * N'utilisez pas de brosses dures ou en acier, produits détergents, essence ou autres solvants, eau bouillante, acides ou alcalis.
- * Essuyez la surface du réfrigérateur avec un chiffon doux.

(1) Evitez d'utiliser une quantité excessive d'eau pour nettoyer le réfrigérateur

(2) Utilisez un chiffon sec pour nettoyer l'interrupteur, la lampe et le thermostat.

- * Gardez le joint de la porte toujours propre.
- * Nettoyez régulièrement l'arrière et les côtés du réfrigérateur.

Mise hors service

En cas de coupure de courant prolongée, débranchez la fiche du réfrigérateur et nettoyez-le en suivant les instructions décrites ci-avant.

Quand vous arrêtez le réfrigérateur, veillez à laisser la porte ouverte pour éviter la formation d'odeurs désagréables.

Mise en garde : il est conseillé de ne pas mettre le réfrigérateur hors tension.

Panne de courant

Même en été les aliments mis au réfrigérateur peuvent se conserver quelques heures.

- * Ne mettez pas d'autres aliments au réfrigérateur pendant une panne de courant.
- * Evitez d'ouvrir la porte pendant les coupures de courant.
- * Si la coupure de courant est annoncée, produisez des glaçons et mettez-les dans un bac dans la partie haute du réfrigérateur.

Mise en garde : si la température dans le réfrigérateur augmente pendant une panne de courant ou dans le cas de problèmes techniques, la période de conservation se réduit.

Pendant les vacances

- * Enlevez les aliments réfrigérateur si les vacances sont de courte durée. Réglez le thermostat sur la température correcte et vérifiez que la porte du réfrigérateur est parfaitement fermée.
- * Si vos vacances sont de longue durée, enlevez les aliments du réfrigérateur et coupez le courant. Après le dégivrage, nettoyez et essuyez le compartiment réfrigérateur.

Elimination

- * Avant de mettre le réfrigérateur à la décharge, démontez la porte pour éviter qu'un enfant puisse s'enfermer dedans.

Déplacement du réfrigérateur

- * Débranchez la fiche du réfrigérateur.
- * Sortez tous les aliments.
- * Bloquez avec du ruban adhésif les clayettes et les casiers.
- * Fermez la porte avec du ruban adhésif.

Les phénomènes suivants n'indiquent pas la présence de problèmes :

- * Quand le réfrigérateur est mis en marche pour la première fois, la température du réfrigérateur et du compresseur est élevée et le compresseur reste en service assez longtemps.
- * Essuyez la surface extérieure du réfrigérateur avec un chiffon doux.
- * Si le réfrigérateur est ouvert souvent ou reste ouvert trop long temps pendant la saison humide, l'intérieur aussi devient humide.
- * La circulation du réfrigérant produit un certain bruit, comme le compresseur quand il fonctionne ou il s'arrête.
- * Même l'eau de dégivrage qui tombe dans le bac d'évaporation produit un léger bruit.
- * Le compresseur reste en marche pour des périodes assez longues si vous mettez une quantité excessive d'aliments dans le réfrigérateur ou si la température ambiante est très élevée.
- * L'évaporateur peut produire de mauvaises odeurs si le compartiment n'est pas maintenu propre.

Mise en garde : attendez au moins cinq minutes avant de remettre en marche le réfrigérateur après un arrêt.

Vérifiez la cause du problème avant d'effectuer les réparations.

Problème	Causes probables
Le réfrigérateur ne démarre pas	<ul style="list-style-type: none">* Défaut de connexion à la source d'alimentation (fiche, prise, fusible)* Le thermostat est sur la position 0* Tension trop basse
La lampe ne s'allume pas	<ul style="list-style-type: none">* Ampoule grillée* Alimentation électrique non branchée* Le thermostat est sur la position 0
Bruit excessif	<ul style="list-style-type: none">* Position non horizontale.* Réfrigérateur en contact avec une paroi ou d'autres objets
Le compresseur reste en marche longtemps ou la température n'atteint pas la valeur préfixée	<ul style="list-style-type: none">* Premier fonctionnement* Quantité excessive d'aliments* Ouvertures fréquentes de la porte du réfrigérateur pendant la saison chaude* Le thermostat n'a pas été programmé correctement* Le réfrigérateur est exposé directement au soleil ou se trouve près d'une source de chaleur* Manque d'aération ou présence de poussière sur le condenseur
Aliments secs	<ul style="list-style-type: none">* Aliments non couverts ou fermés correctement
Mauvaises odeurs	<ul style="list-style-type: none">* Aliments non fermés correctement* Aliments périmés dans le réfrigérateur* Le réfrigérateur doit être nettoyé. Voir « Nettoyage »

Mise en place et installation de l'appareil

1. Après avoir déballé l'appareil, vérifiez que la tension du secteur correspond à celle indiquée sur la plaque signalétique.
2. Si la porte s'ouvre dans le sens souhaité, passez au point
3. Dans le cas contraire, inversez la position des charnières. Après quoi, couchez avec précaution l'appareil sur le côté arrière, en l'appuyant sur des cales pour éviter d'écraser les tuyaux du condenseur et d'endommager le groupe compresseur.
- 2a Enlevez l'axe inférieur P.
- 2b Enlevez l'axe inférieur A et libérez la porte.
- 2c Enlevez la charnière supérieure B et montez la charnière A du côté opposé.
- 2d Enlevez le support inférieur L.
- 2e Remontez la porte et la charnière B sur le côté gauche.
- 2f Remontez le support inférieur L du côté opposé.

Pour l'installation de l'appareil, n'oubliez pas ce qui suit :

- A Evitez d'installer l'appareil près de sources de chaleur, tels que radiateurs, poêles, cuisinières, etc. ou exposé à la lumière directe du soleil.
- B Pendant le dégivrage automatique, vérifiez que l'eau qui se forme sur la paroi arrière du compartiment s'écoule par le système de drainage.
- C Après avoir mis place définitivement l'appareil dans la position souhaitée, laissez-le au repos au moins une heure avant de le brancher sur l'alimentation électrique.
- D Vérifiez que l'appareil fonctionne correctement avant d'y mettre les aliments.

ATTENTION : N'INSTALLEZ PAS L'APPAREIL PRES DE SOURCES DE CHALEUR ET LAISSEZ UN ESPACE D'AU MOINS 5 CM AU-DESSUS.

INSTALLATION DANS LA COLONNE

Les dimensions du logement dans la colonne doivent correspondre à celles indiquées dans la figure.

- 3 Placez l'appareil dans le logement contre le panneau latéral adjacent à l'ouverture.
- 3a Réglez le pied jusqu'à ce que le panneau supérieur se trouve en contact avec le meuble et fixez la partie haute de l'appareil

par les vis fournies, dans le panneau préalablement percé au-dessus du bandeau.

3b Ancrez le fond de l'appareil à la paroi du meuble au moyen des pièces spéciales fournies.

3c Fixez les deux pieds inférieurs dans les orifices de la base du meuble. 3d Si fourni d'origine, appliquez le joint en plastique.

3e Ancrez la partie X sur la porte de l'appareil à l'aide des vis.

3f Montez et fixez par des vis la partie Y coulissante, après avoir réglé la porte du logement.

FICHE TECHNIQUE RELATIVE AU RÈGLEMENT SUR L'ÉTIQUETAGE ÉNERGÉTIQUE: 2019/2016/UE

La fiche d'information sur le produit selon le règlement UE n ° 2019/2016 L'étiquetage énergétique des appareils frigorifiques se trouve sous l'URL ou le code QR indiqué sur l'étiquette énergétique

SCRL882AS0 - URL: <https://eprel.ec.europa.eu/qr/387936>

Relation entre l'étiquette énergétique 1060/2010/UE et la nouvelle étiquette énergétique 2019/2016/UE

L'étiquette actuelle 1060/2010/UE utilise le système d'étiquetage A+++/D, devenu moins efficace. L'échelle mixte de l'étiquette comportant de nombreux « + » n'est plus transparente et la majorité des produits sont déjà dans les 2 à 3 premières classes aujourd'hui.

Par conséquent, l'Union européenne a révisé et optimisé l'étiquette en fonction des besoins des utilisateurs. La nouvelle étiquette énergétique 2019/2016/UE contiendra uniquement les classes énergétiques A à G. Les niveaux des classes seront régulièrement mis à jour.

Garantie du produit et pièces de rechange disponibles

Selon les termes de la garantie du fabricant applicable au lieu, l'utilisation du Service à la clientèle est gratuite. La durée minimale de la garantie (garantie du fabricant pour les consommateurs privés) dans l'Espace Economique Européen est de 2 ans selon les termes de garantie applicable au lieu. Les conditions de garantie n'affectent pas les autres droits ou réclamations détenus par vous-même en vertu de la législation locale.

Des informations détaillées sur la période de garantie et les conditions de garantie dans votre pays sont disponibles auprès du service à la clientèle, de votre revendeur ou de notre site Web.

Les pièces de rechange d'origine fonctionnelles selon la directive écoconception correspondante peuvent être obtenues auprès du service à la clientèle pendant une période d'au moins 4 ans à compter de la date de mise sur le marché de votre appareil dans l'Espace économique européen.

Pour plus de spécifications techniques sur l'agent de réparation et pour commander des pièces de rechange, veuillez vous rendre sur: <https://www.schneiderconsumer.com>

EN ENLEVEMENT DES APPAREILS MENAGERS USAGES



La directive Européenne 2012/19/EU sur les Déchets des Equipements Electriques et Electroniques (DEEE), exige que les appareils ménagers usagés ne soient pas jetés dans le flux normal des déchets municipaux. Les appareils usagés doivent être collectés séparément afin d'optimiser le taux de récupération et le recyclage des matériaux qui les composent et réduire l'impact sur la santé humaine et l'environnement. Le symbole de la poubelle barrée est apposé sur tous les produits pour rappeler les obligations de la collecte séparée. Les consommateurs devront contacter les autorités locales ou leur revendeur concernant la démarche à suivre pour l'enlèvement de leur appareil. La mise au rebut de la pile doit être effectuée de manière à respecter l'environnement. Déposez-les dans des bacs de collecte prévus pour cet effet (renseignez-vous auprès de votre revendeur afin de protéger l'environnement).

La garantie ne couvre pas les pièces d'usure du produit, ni les problèmes ou les dommages résultant de:

- (1) détériorations superficielles dues à l'usure normale du produit ;
- (2) défauts ou détériorations dus au contact du produit avec des liquides et dus à la corrosion provoquée par la rouille ou de présence d'insectes;
- (3) tout incident, abus, utilisation impropre, modification, démontage ou réparation non autorisés;
- (4) toute opération impropre d'entretien, utilisation non conforme aux instructions concernant le produit ou le branchement à une tension incorrecte ;
- (5) toute utilisation d'accessoires non fournis ou non approuvés par le constructeur.

La garantie sera annulée en cas d'élimination de la plaque signalétique et/ou du numéro de série du produit.



Pour en savoir plus :
www.quefairedemesdechets.fr

SCHNEIDER

www.schneiderconsumer.com