

SCHNEIDER

LAVE-VAISSELLE TOUT-INTÉGRABLE VOLLINTEGRIERTER GESCHIRRSPÜLER

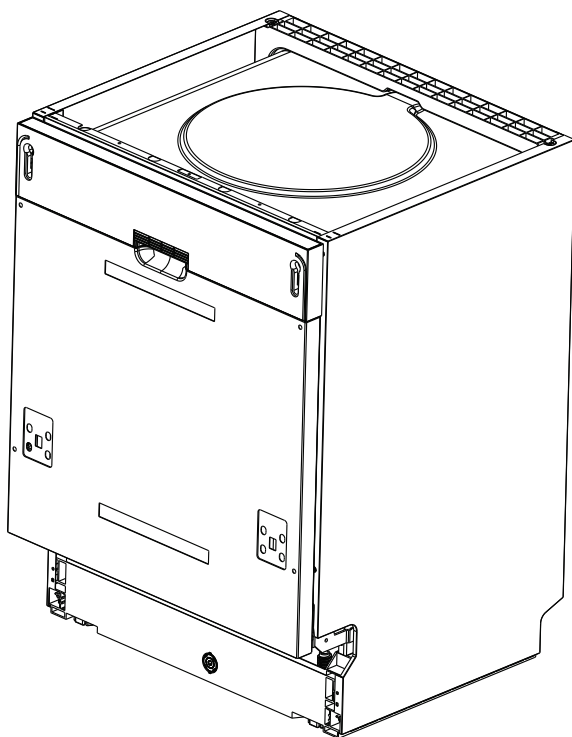

SCDW644DCU

Notice d'utilisation

Veillez lire attentivement les instructions suivantes avant d'utiliser cet appareil. Veuillez conserver ces instructions pour toute future référence.

Gebrauchsanweisung

Bitte lesen Sie die folgenden Anweisungen sorgfältig durch, bevor Sie dieses Gerät verwenden. Bitte bewahren Sie diese Anweisungen zum späteren Nachschlagen auf.

CONSIGNES DE SÉCURITÉ

AVERTISSEMENT

Lors de l'utilisation de votre lave-vaisselle, prenez toutes les précautions indiquées ci-dessous :

- Cet appareil est destiné à un usage domestique.
- Cet appareil peut être utilisé par des enfants âgés de 8 ans et plus ainsi que par des personnes dont les capacités physiques, sensorielles et mentales sont réduites, ou des personnes dénuées d'expérience ou de connaissance, si celles-ci ont bénéficié d'une surveillance ou d'instructions préalables concernant l'utilisation de l'appareil en toute sécurité et comprennent les dangers encourus.

Les enfants ne doivent pas jouer avec l'appareil. Le nettoyage et l'entretien usuel par l'utilisateur ne doivent pas être effectués par des enfants sans surveillance.

(Pour EN60335-1)

- Cet appareil n'est pas conçu pour être utilisé par des personnes (y compris les enfants) dont les capacités physiques, sensorielles ou mentales sont réduites, ou des personnes dénuées d'expérience ou de connaissance, sauf si celles-ci bénéficient d'une surveillance ou ont reçu les instructions préalables concernant l'utilisation de l'appareil, par l'intermédiaire d'une personne responsable de leur sécurité.

(Pour IEC60335-1)

- Les enfants peuvent se blesser avec les matériaux d'emballage !
- Cet appareil est conçu pour un usage domestique, à l'intérieur exclusivement.
- N'immergez jamais l'appareil, le cordon ou la fiche dans de l'eau ni dans tout autre liquide afin d'éviter tout risque d'électrocution.
- Veuillez débrancher l'appareil avant le nettoyage et toute opération d'entretien.
- Utilisez un chiffon doux humecté avec une solution de savon doux et puis utilisez un chiffon sec pour l'essuyer.

Consignes de mise à la terre

- L'appareil doit être mis à la terre. En cas de dysfonctionnement ou de défaillance, la mise à la terre réduira le risque de chocs électriques en fournissant une voie de moindre résistance au courant électrique. Cet appareil comporte un cordon électrique doté d'un conducteur et d'une fiche de mise à la terre.
- La fiche doit être branchée sur une prise de courant appropriée qui est installée et reliée à la terre conformément à tous les codes et règlements locaux.
- Tout branchement abusif du conducteur de mise à la terre peut comporter un risque d'électrocution.
- En cas de doute, faites vérifier la

mise à la terre par un électricien agréé ou un représentant du service après-vente.

- Ne modifiez pas la fiche fournie avec l'appareil si celle-ci ne correspond pas à la prise installée.
- La mise à la terre doit être réalisée par un électricien agréé.
- N'utilisez pas la porte ni le panier du lave-vaisselle comme appui, ne vous asseyez pas et ne montez pas dessus.
- Ne faites pas fonctionner le lave-vaisselle si tous les panneaux de l'enceinte ne sont pas en place.
- Ouvrez la porte très délicatement si le lave-vaisselle est en cours de lavage, car de l'eau pourrait s'en échapper.
- Ne déposez pas d'objets lourds et ne montez pas sur la porte lorsqu'elle

est ouverte. L'appareil pourrait basculer.

- Lorsque vous chargez le lave-vaisselle :
 - 1) Placez les objets coupants de façon à ce qu'ils ne puissent pas endommager le joint de la porte ;
 - 2) Avertissement : Les couteaux et autres ustensiles pointus doivent être placés dans le panier à couverts avec la pointe vers le bas, ou placés en position horizontale.
- Certains détergents pour lave-vaisselle sont fortement alcalins. Ils peuvent être extrêmement dangereux en cas d'ingestion. Évitez tout contact avec la peau et les yeux. Éloignez les enfants du lave-vaisselle lorsque la porte est ouverte.
- Vérifiez que le distributeur de

détergent est vide à la fin du programme de lavage.

- Ne lavez pas d'ustensiles en plastique à moins qu'ils ne soient estampillés étant lavables au lave-vaisselle.
- Pour les articles en plastique ne portant pas d'indications, consultez les recommandations du fabricant.
- N'utilisez que des détergents et produits de rinçage spécifiques pour lave-vaisselle automatique.
- N'utilisez jamais de savon, de détergent à lessive ou de liquide vaisselle dans le lave-vaisselle.
- Ne laissez pas la porte ouverte, car cela peut augmenter le risque de trébuchement. Afin d'éviter tout danger, si le cordon d'alimentation est endommagé, faites-le remplacer par le fabricant, un agent agréé ou une personne qualifiée.

- Pendant l'installation, évitez de plier ou d'écraser le câble d'alimentation.
- Ne touchez pas au mécanisme des commandes.
- L'appareil doit être raccordé au robinet principal d'entrée d'eau en utilisant des tuyaux neufs.
N'utilisez pas un tuyau usagé.
- Pour économiser de l'énergie, en mode veille, l'appareil s'éteint automatiquement après 15 minutes sans intervention de l'utilisateur.
- Le nombre maximum de couverts à laver est de 14.
- La pression d'eau admissible à l'entrée est de 0,04-1 MPa.

Mise au rebut

Protection de l'environnement et économies

Préservez l'environnement en exploitant les ressources avec parcimonie et en éliminant correctement les matériaux recyclables.

- Pour la mise au rebut de l'emballage et l'appareil, adressez-vous à un centre de collecte. Coupez donc le câble d'alimentation électrique et rendez le dispositif de verrouillage de porte inopérant. 
- Les cartons d'emballage sont fabriqués à partir de papier recyclé et doivent être jetés dans un container pour papier pour pouvoir être recyclés.
- En vous assurant que ce produit est mis au rebut de manière appropriée, vous contribuerez à éviter toute conséquence potentiellement néfaste sur l'environnement et la santé, qu'une élimination inappropriée de celui-ci pourrait autrement provoquer.
- Pour en savoir plus sur le recyclage de ce produit, veuillez contacter votre municipalité locale et le service local de récupération des déchets ménagers.
- **MISE AU REBUT : Ce produit ne peut en aucun cas être jeté dans les déchets non triés. Il doit faire l'objet d'une collecte séparée pour subir un traitement spécial.**

APERÇU DU PRODUIT

❶ IMPORTANT :

Pour obtenir des performances optimales de votre lave-vaisselle, lisez toutes les consignes d'utilisation avant de l'utiliser pour la première fois.

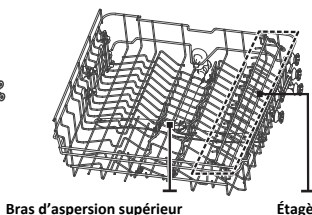
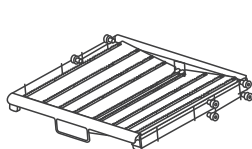
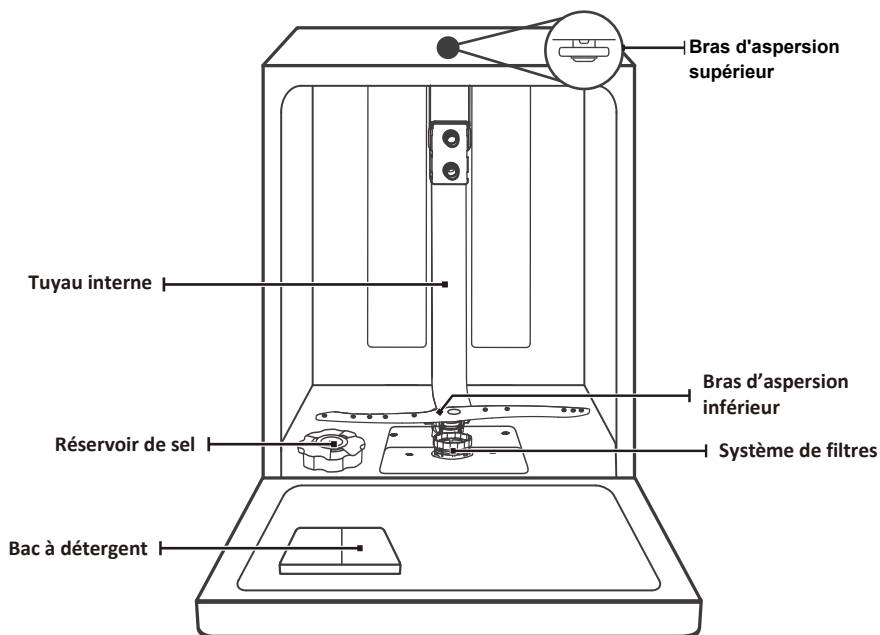

Panier supérieur

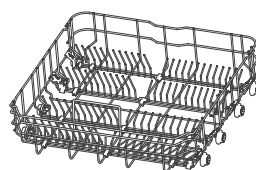

Panier inférieur



REMARQUE :

Les illustrations sont utilisées uniquement pour référence, les modèles peuvent différer. À titre indicatif seulement.

UTILISATION DE VOTRE LAVE-VAISSELLE

Avant l'utilisation de votre lave-vaisselle :

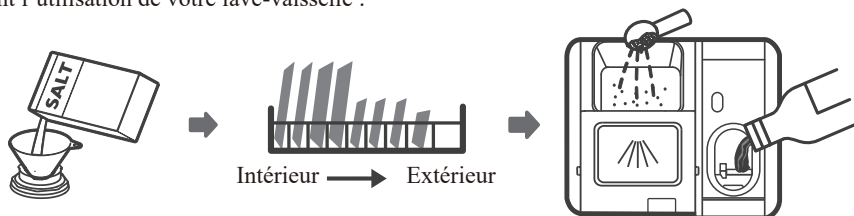

1. Ajustez l'adoucisseur d'eau
2. Ajoutez du sel dans l'adoucisseur
3. Remplissez les paniers
4. Ajoutez le détergent

Remplissage du sel dans l'adoucisseur



REMARQUE :

Si votre modèle n'est pas équipé d'un adoucisseur d'eau, vous pouvez ignorer ce chapitre.

Utilisez toujours du sel conçu spécialement pour lave-vaisselle.

Le réservoir de sel se trouve sous le panier inférieur et doit être rempli comme suit :



AVERTISSEMENT

- **Utilisez uniquement du sel conçu spécialement pour lave-vaisselle !**

Tous les autres types de sels non spécifiquement conçus pour une utilisation dans un lave-vaisselle, en particulier le sel de table, pourraient endommager l'adoucisseur d'eau. En cas de dommages causés par l'utilisation d'un sel de type incorrect, le fabricant n'assumera aucune garantie ni responsabilité pour les dommages causés.

- **Ajoutez du sel uniquement avant de démarrer l'un des programmes de lavage.**

Cela empêchera toute corrosion due à la présence de grains de sel ou d'eau salée ayant légèrement débordée au fond de l'appareil.

Veillez suivre les étapes suivantes pour ajouter le sel de lave-vaisselle :

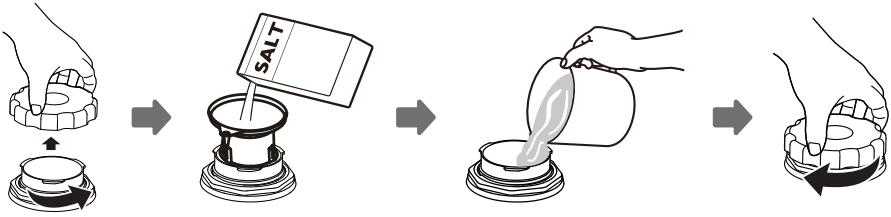

1. Retirez le panier inférieur puis dévissez et enlevez le bouchon du réservoir.
2. Placez le bout de l'entonnoir (fourni) dans l'orifice et versez 1,5 kg de sel environ.
3. Remplissez complètement le réservoir de sel avec de l'eau. Il est normal qu'une petite quantité d'eau déborde du réservoir de sel.
4. Une fois le réservoir rempli, revissez fermement le bouchon.
5. Le voyant d'avertissement du niveau de sel s'éteindra une fois le réservoir rempli de sel.
6. Immédiatement après avoir rempli le réservoir de sel, un programme de lavage doit être démarré (nous conseillons d'utiliser un programme court). Autrement, le système de filtrage, la pompe ou d'autres pièces importantes de la machine pourraient être endommagés par l'eau salée. Ceci ne serait pas couvert par la garantie.



REMARQUE :

- Le réservoir de sel ne doit être rempli que lorsque le voyant (S) signalant qu'il n'y a plus de sel s'allume sur le panneau de commande. Il se peut que le voyant reste allumé un certain temps alors que le réservoir est plein, cela dépend de la vitesse à laquelle le sel se dissout.
Si votre lave-vaisselle ne comporte pas de voyant d'avertissement du niveau de sel sur le panneau de commande (sur certains modèles), vous pouvez savoir à peu près à quel moment vous devez remettre du sel dans l'adoucisseur à partir du nombre de cycles de lavage effectués.
- Si le sel a un peu débordé lors du remplissage, lancez un programme court ou de rinçage pour éliminer l'excès de sel.

Astuces pour bien utiliser le panier

Réglage du panier supérieur

Type 1 :

La hauteur du panier supérieur peut être facilement ajustée pour accueillir des plats plus grands dans le panier supérieur ou inférieur.

Pour régler la hauteur du panier supérieur, suivez les étapes suivantes :

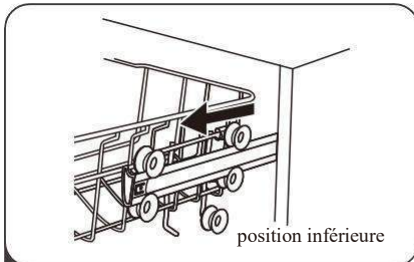

1 Retirez le panier supérieur.

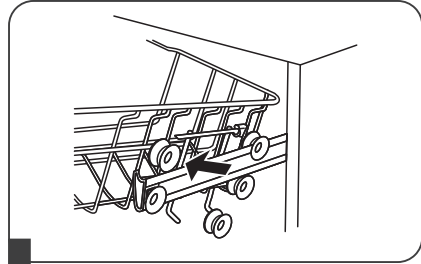

2 Enlevez le panier supérieur.

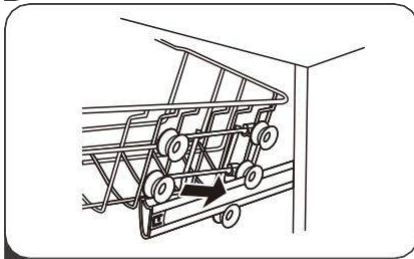

3 Fixez le panier supérieur sur les rouleaux supérieurs ou inférieurs.

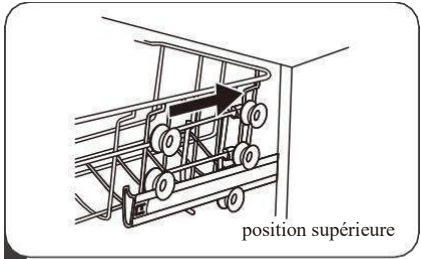

4 Remettez le panier supérieur.

Type 2 :

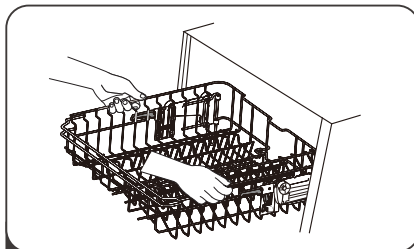

1 Pour soulever le panier supérieur en position plus haute, soulevez-le jusqu'à ce que les deux côtés soient à la même hauteur. Le panier se fixera en place.

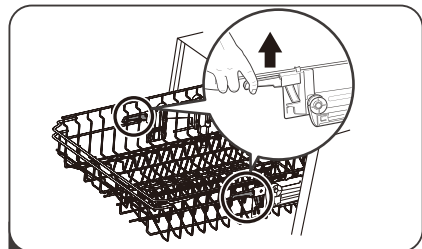

2 Pour abaisser le panier, poussez la poignée vers le bas et relâchez.

Replier les étagères pour tasses

Pour faire de la place pour les articles plus grands dans le panier du lave-vaisselle, soulevez le vers le haut. Vous pouvez alors y poser les grands verres. Vous pouvez également l'enlever lorsque vous ne l'utilisez pas.

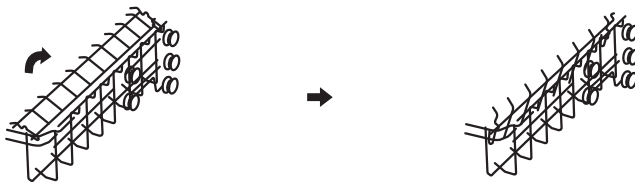

Replier les supports des étagères

Les picots sont utilisés pour tenir les assiettes et un plateau. Elles peuvent être abaissées pour faire de la place pour les grands ustensiles.

soulever vers le haut

plier vers l'arrière

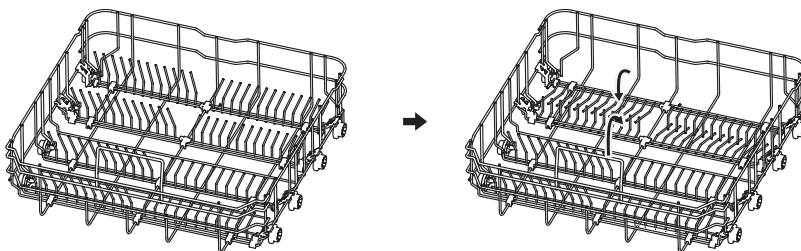

ENTRETIEN ET NETTOYAGE

Entretien de l'extérieur de l'appareil

La porte et le joint de la porte

Nettoyez régulièrement les joints de la porte avec un doux chiffon humide afin d'éliminer les dépôts alimentaires.

Lors du chargement du lave-vaisselle, des résidus alimentaires et de boissons peuvent dégouliner sur les côtés de la porte du lave-vaisselle. Ces surfaces sont situées en dehors de la cuve de lavage et ne peuvent donc pas être atteintes par l'eau des bras d'aspersion. Tout dépôt doit être essuyé avant de fermer la porte.

Le panneau de commande

Si le nettoyage est nécessaire, le panneau de commande doit être essuyé avec un chiffon légèrement humide **UNIQUEMENT**.



AVERTISSEMENT

- N'utilisez jamais de produits nettoyants en aérosol pour nettoyer la porte, car cela pourrait endommager le dispositif de verrouillage de la porte et les composants électriques.
- N'utilisez jamais de produits de nettoyage abrasifs ou des tampons à récurer sur les surfaces extérieures qui risqueraient de laisser des marques ou des rayures sur la surface en inox. Certains essuie-tout en papier peuvent également égratigner les surfaces ou laisser des rayures.

Entretien de l'intérieur de l'appareil

Système de filtrage

Le système de filtrage situé à la base de l'armoire de lavage retient les gros débris du cycle de lavage, notamment les corps étrangers tels que les cure-dents ou les tessons. Les gros débris recueillis peuvent entraîner l'obstruction des filtres. Vérifiez régulièrement l'état des filtres, retirez soigneusement les corps étrangers et nettoyez si nécessaire les pièces du système de filtrage à l'eau. Suivez les étapes ci-dessous pour nettoyer le filtre.



REMARQUE :

Les illustrations sont utilisées uniquement pour référence, les modèles de système de filtrage et de bras d'aspersion peuvent différer. À titre indicatif seulement.

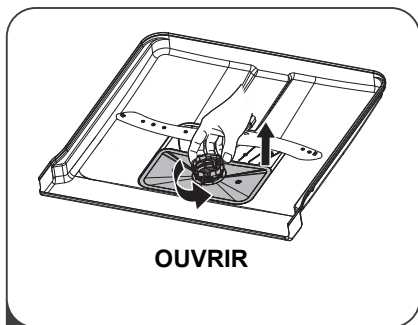

OUVRIR

- 1 Tenez le filtre dégrossissant et tournez-le dans le sens inverse des aiguilles d'une montre pour le déverrouiller. Soulevez le filtre vers le haut et hors du lave-vaisselle.

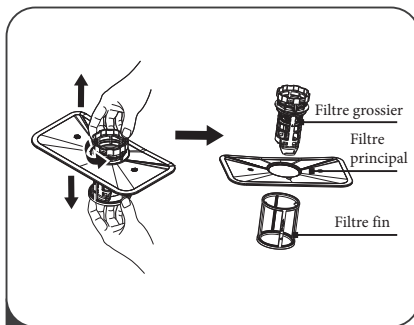

- 2 Le microfiltre peut être retiré du bas du système de filtres. Le filtre dégrossissant peut être détaché du filtre principal en pressant légèrement les languettes sur la partie supérieure et en tirant dessus.

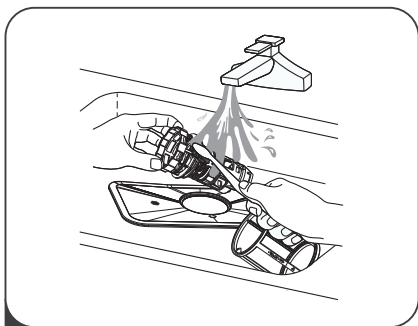

- 3 Les gros résidus alimentaires peuvent être nettoyés en nettoyant le filtre sous l'eau du robinet. Pour un nettoyage plus en profondeur, utilisez une brosse souple de nettoyage.

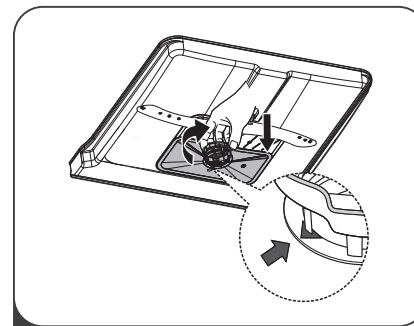

- 4 Assemblez les filtres dans l'ordre inverse du démontage, remplacez l'insert du filtre et tournez-le dans le sens des aiguilles d'une montre en direction de la flèche.

⚠ AVERTISSEMENT

- Ne serrez pas trop les filtres. Remettez les filtres en place correctement, sinon des débris grossiers pourraient pénétrer dans le système et le bloquer.
- N'utilisez JAMAIS le lave-vaisselle sans les filtres. Veillez à ce qu'ils soient correctement remis en place pour garantir de bons résultats de lavage et ne pas abîmer la vaisselle et les ustensiles.

Bras d'aspersion

Il est nécessaire de nettoyer les bras d'aspersion régulièrement pour retirer les produits chimiques présents dans l'eau dure qui peuvent empêcher le bon fonctionnement des jets d'eau et des roulements à billes.

Pour nettoyer les bras d'aspersion, veuillez suivre les consignes suivantes:

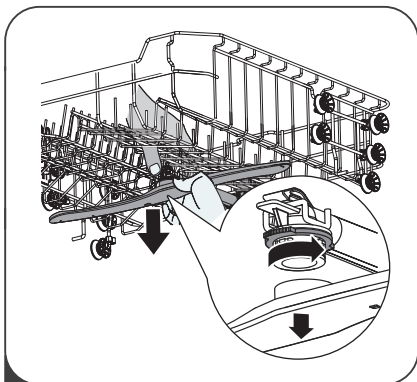

- 1** Pour enlever le bras d'aspersion supérieur, maintenez l'écrou du centre et faites tourner le bras d'aspersion dans le sens des aiguilles d'une montre pour l'ôter.

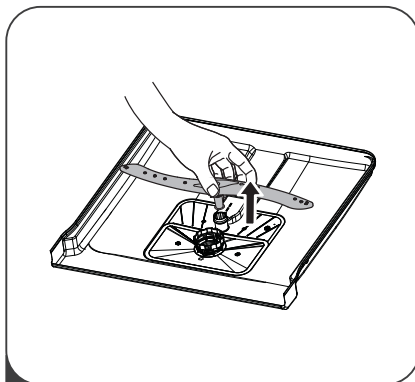

- 2** Pour enlever le bras d'aspersion inférieur, tirez vers le haut pour le dévisser.

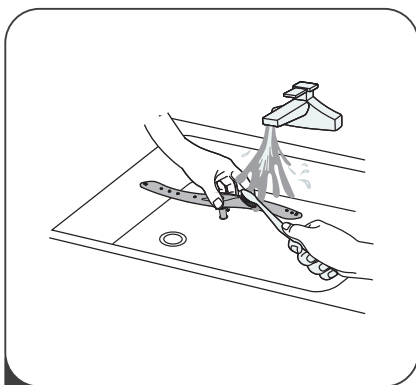

- 3** Nettoyez les bras au savon et à l'eau chaude et utilisez une brosse douce pour nettoyer les orifices des jets. Remettez-les en place après les avoir bien rincés.

Entretien du lave-vaisselle

Précautions contre le gel

Veillez prendre des mesures contre le gel pour protéger votre lave-vaisselle en hiver. Après chaque utilisation de votre lave-vaisselle, veuillez suivre la procédure suivante:

1. Débranchez le courant électrique alimentant le lave-vaisselle.
2. Fermez l'arrivée d'eau et débranchez le tuyau correspondant du robinet d'arrivée
3. d'eau. Évacuez l'eau du tuyau d'arrivée d'eau et du robinet d'adduction d'eau. (Utilisez une bassine pour récupérer l'eau).
4. Rebranchez le tuyau d'arrivée d'eau sur le robinet.
5. Retirez le filtre dans le fond de la cuve et retirez l'eau du puisard avec une éponge.

Après chaque lavage

Après chaque lavage, fermez le robinet d'arrivée d'eau et laissez la porte entrouverte pour éviter la formation de moisissures et d'odeurs désagréables à l'intérieur de l'appareil.

Retrait de la fiche de la prise secteur

Débranchez toujours l'appareil avant de procéder à son nettoyage ou à son entretien.

Éviter les solvants et les produits abrasifs

N'utilisez en aucun cas de produits abrasifs ou de solvants pour nettoyer l'habillage et les éléments en caoutchouc. Utilisez uniquement un chiffon humidifié à l'aide d'une solution d'eau chaude savonneuse.

Pour éliminer les traces ou les taches de la surface intérieure, utilisez un chiffon humidifié à l'aide d'une solution d'eau légèrement vinaigrée, ou à l'aide d'un produit de nettoyage spécial pour lave-vaisselle.

En cas de non-utilisation pendant une longue période

Il est conseillé d'effectuer un cycle complet à vide, de débrancher l'appareil, de fermer le robinet d'arrivée d'eau et de laisser la porte légèrement entrouverte. Cela permettra de conserver les joints en bon état plus longtemps et empêchera toute formation d'odeurs désagréables à l'intérieur de l'appareil.

Déplacement de l'appareil

Si l'appareil doit être déplacé, essayez de le maintenir en position verticale. Si cela s'avère absolument nécessaire, couchez-le sur l'arrière.

Joints

L'un des facteurs à l'origine de la formation d'odeurs dans le lave-vaisselle est la nourriture qui reste coincée dans les joints. Un nettoyage périodique avec une éponge humide permet d'éviter ce phénomène.

CONSIGNES D'INSTALLATION

AVERTISSEMENT



Danger d'électrocution

Débranchez l'alimentation du secteur avant de procéder à l'installation du lave-vaisselle.

Le non-respect de cette consigne peut provoquer une électrocution, voir la mort.

Attention

L'installation des tuyaux et les branchements électriques doivent être réalisés par des professionnels qualifiés.

Au sujet du raccordement électrique

AVERTISSEMENT

Pour votre sécurité personnelle :

- N'utilisez pas de rallonge ou d'adaptateur électrique avec cet appareil.
- En aucune circonstance, vous ne devez couper ou détacher la branche de mise à la terre du cordon d'alimentation.

Exigences électriques

Veillez lire les indications figurant sur la plaque signalétique pour connaître la tension nominale. Branchez le lave-vaisselle sur une alimentation appropriée. Utilisez un fusible de 10A/13A/16A. La présence d'un fusible temporisé ou d'un disjoncteur est préconisée, de même que la présence d'un circuit d'alimentation indépendant pour cet appareil.

Raccordements électriques

Assurez-vous que la tension et la fréquence d'alimentation correspondent à celles indiquées sur la plaque signalétique. Branchez la fiche uniquement sur une prise secteur correctement reliée à la terre. Si la prise électrique à laquelle l'appareil doit être raccordé n'est pas appropriée pour la prise, remplacez la prise, plutôt que d'utiliser un adaptateur ou un autre appareil similaire, car cela pourrait provoquer une surchauffe et des brûlures.

 **Avant d'installer l'appareil, vérifiez que la mise à la terre est effectuée correctement.**

Approvisionnement en eau et vidange

Raccordement d'eau froide

Branchez le tuyau d'arrivée d'eau froide sur un embout fileté de 19 mm et assurez-vous que le branchement est fermement serré.

Si les tuyaux sont neufs ou s'ils n'ont pas été utilisés pendant un certain temps, laissez l'eau couler pour vérifier que l'eau est propre. Cette précaution est nécessaire pour éviter le blocage de l'entrée d'eau et endommager l'appareil.

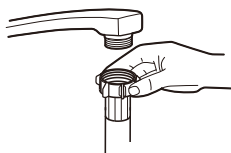

tuyau d'arrivée
d'eau ordinaire



tuyau d'arrivée
d'eau de sécurité

Au sujet du tuyau d'arrivée d'eau de sécurité

Le tuyau d'arrivée d'eau de sécurité est à double paroi. Le système du tuyau garantit son intervention en bloquant le débit d'eau en cas de rupture du tuyau d'arrivée d'eau et lorsque l'espace d'air entre le tuyau d'arrivée d'eau et le tuyau ondulé extérieur est rempli d'eau.

AVERTISSEMENT

Un tuyau qui se fixe à un robinet peut éclater s'il est installé sur la même conduite d'eau que le lave-vaisselle. Si votre évier en est équipé, il est recommandé de débrancher le tuyau et de boucher le trou.

Comment raccorder le tuyau d'arrivée d'eau de sécurité

1. Sortez complètement le tuyau d'arrivée d'eau hors du compartiment de stockage situé à l'arrière du lave-vaisselle.
2. Serrez les vis du tuyau d'arrivée d'eau au robinet fileté de 19 mm.
3. Ouvrez complètement l'arrivée d'eau avant d'utiliser le lave-vaisselle.

Comment débrancher le tuyau d'arrivée d'eau de sécurité

1. Coupez l'arrivée d'eau.
2. Retirez le tuyau d'arrivée d'eau du robinet.

Branchement des tuyaux d'évacuation

Insérez le tuyau d'évacuation d'eau dans une conduite d'évacuation, d'un diamètre d'au moins 4 cm, ou laissez couler dans l'évier. Assurez-vous que le tuyau n'est pas tordu ou plié. La hauteur du tuyau d'évacuation doit être inférieure à 1000 mm. L'extrémité ouverte du tuyau ne doit pas être submergée dans l'eau pour éviter les reflux.

! Veuillez bien fixer le tuyau d'évacuation en position A ou en position B.

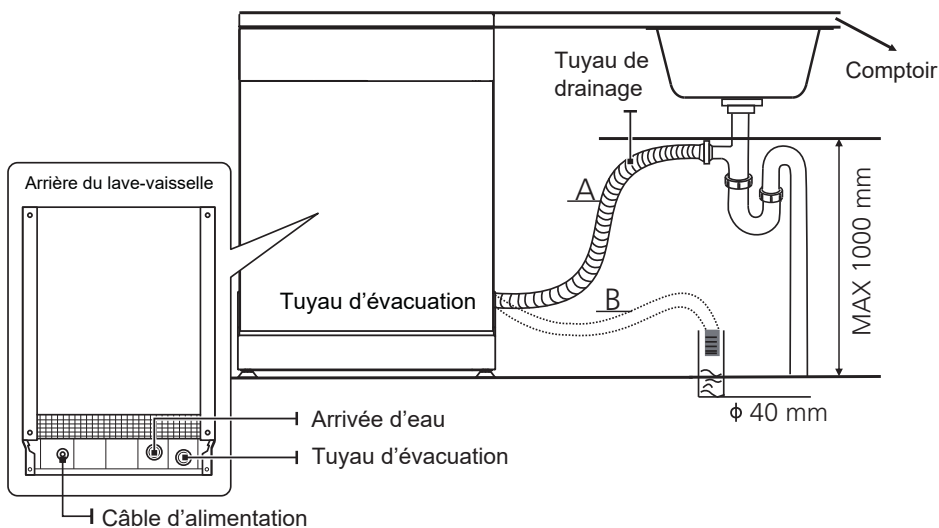

Comment drainer l'excès d'eau des tuyaux

Si l'évier est placé à une hauteur de 1 m du sol, il n'est pas possible de vider l'excès d'eau des tuyaux directement dans l'évier. Il sera dans ce cas nécessaire de recueillir l'eau dans un bol ou tout autre récipient approprié situé à l'extérieur et à une hauteur inférieure à celle de l'évier.

Évacuation de l'eau

Raccordez le tuyau d'évacuation. Vérifiez qu'il est installé correctement pour éviter toute fuite éventuelle. Veillez à ce que le tuyau d'évacuation d'eau ne soit pas plié ou écrasé.

Rallonge de tuyau

Si vous avez besoin d'une rallonge de tuyau, veillez à utiliser un tuyau d'évacuation du même type.

Celui-ci ne devra pas dépasser 4 mètres, sous peine de réduire les performances de nettoyage du lave-vaisselle.

Raccordement au siphon

Le branchement d'évacuation doit être à une hauteur inférieure à 100 cm (maximum) au-dessus du fond du lave-vaisselle. Le tuyau d'évacuation doit être bien fixé en place.

Mise en place de l'appareil

Placez le lave-vaisselle dans la position désirée. Sa face arrière doit toucher le mur derrière lui et les côtés se placent le long du mur ou des meubles contigus. Le lave-vaisselle est équipé de tuyaux d'alimentation et d'évacuation d'eau qui peuvent être positionnés soit sur le côté droit soit sur le côté gauche pour faciliter une installation correcte.

Mise à niveau de l'appareil

Une fois que vous avez mis le lave-vaisselle en place, la hauteur du lave-vaisselle peut être modifiée en ajustant le niveau de vissage des pieds.

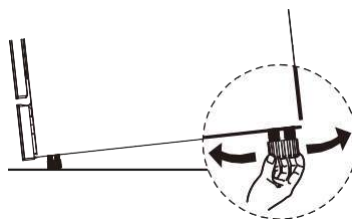

Pose libre

Juxtaposition entre des meubles existants

Le lave-vaisselle a été étudié avec une hauteur standard de 845 mm et peut être ainsi placé entre des meubles de cuisine moderne de même hauteur. Pour obtenir un alignement parfait, agissez sur les pieds réglables.

Le plan supérieur laminé de la machine ne requiert pas d'entretien particulier, car il est résistant à la chaleur, aux rayures et aux taches.

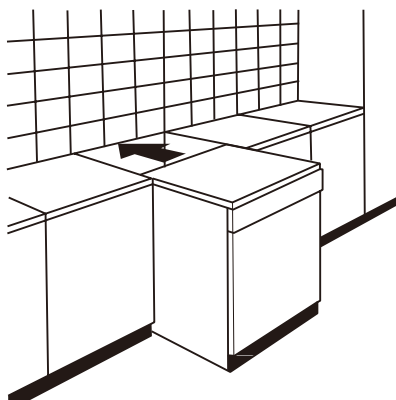

Sous un plan de travail existant

(installation sous un plan de travail)

Les cuisines modernes disposent d'un plan de travail unique sous lequel viennent s'insérer les meubles de base et les appareils ménagers. Dans ce cas, il suffit de retirer le plan de travail en dévissant les vis qui se trouvent à l'arrière (a).

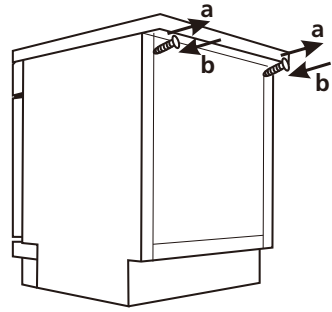

⚠ Attention

Après avoir retiré le plan de travail, les vis DOIVENT être vissées de nouveau (b). La hauteur est ainsi réduite à 815 mm comme prévu dans la norme internationale (ISO), et le lave-vaisselle vient s'intégrer parfaitement sous le plan de travail.

Installation encastrable (pour les modèles intégrés)

Étape 1 : Choisir le meilleur endroit pour le lave-vaisselle

Le lave-vaisselle doit être installé à proximité d'un robinet d'arrivée d'eau, d'un tuyau d'évacuation et d'une prise d'alimentation déjà existants.

Illustrations des dimensions du meuble et de position d'installation du lave-vaisselle.

1. L'espace compris entre le plan supérieur du lave-vaisselle et la partie supérieure du meuble doit être inférieur à 5 mm ; la porte doit être alignée par rapport aux parois latérales du meuble.

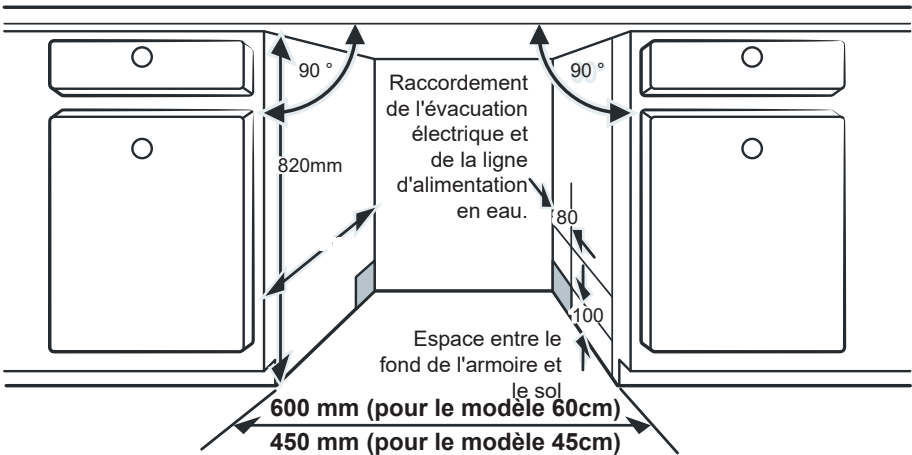

2. Si le lave-vaisselle est installé dans un meuble angulaire, vérifiez qu'il y a suffisamment d'espace disponible pour ouvrir la porte.

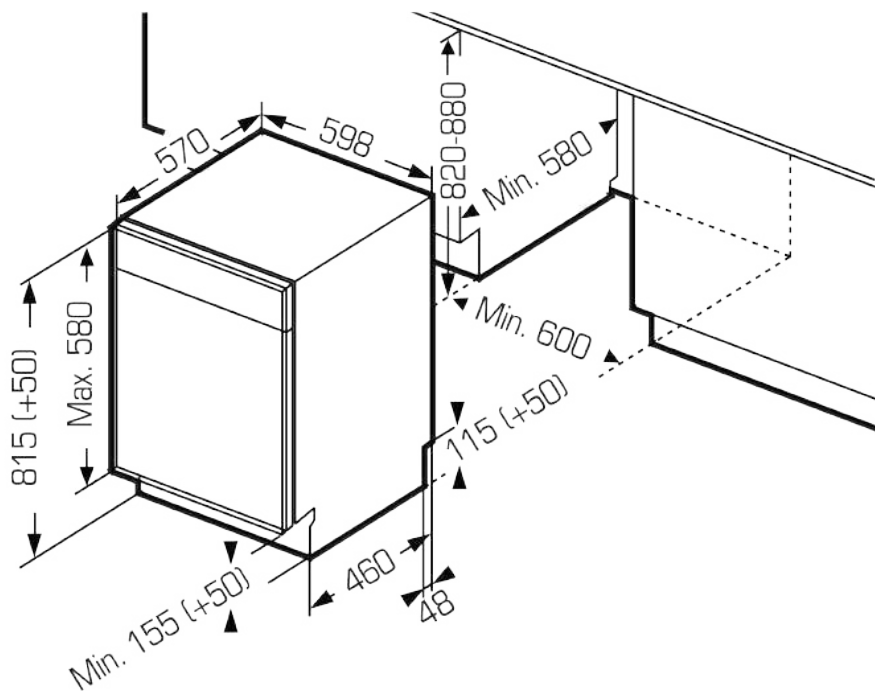
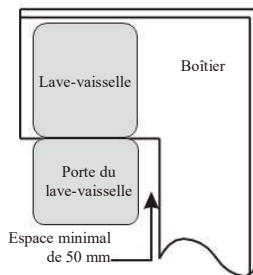

REMARQUE :

Vous aurez peut-être besoin de percer un autre trou dans le meuble situé en face en fonction de l'emplacement de votre prise électrique.

Étape 2. Dimensions et installation du panneau esthétique

Suivez les instructions d'installation spécifiques pour fixer le panneau de porte esthétique.

Modèle semi-intégrable

Séparez les deux bandes velcro A et B, apposez la bande velcro A sur le panneau décoratif en bois et la bande velcro feutrée B sur la porte extérieure du lave-vaisselle (voir figure A). Une fois le panneau positionné, fixez-le sur la face extérieure de la porte à l'aide de vis et de boulons (voir figure B).

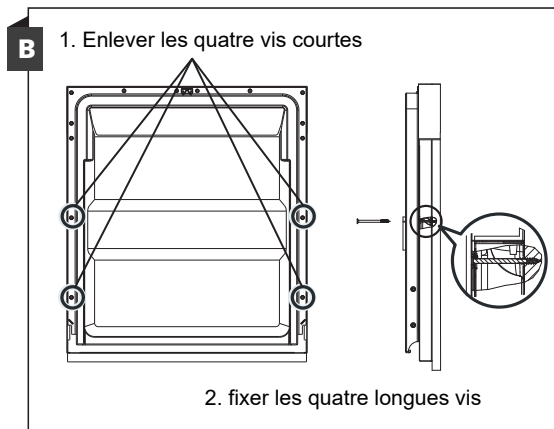
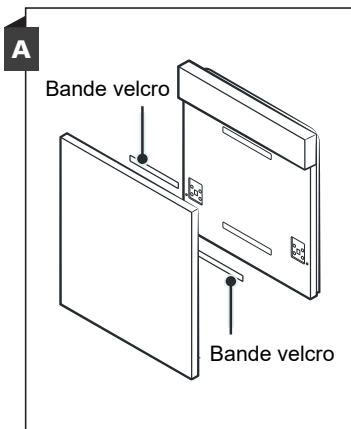

Modèle tout-intégrable

Installez le crochet sur le panneau décoratif en bois, puis insérez-le dans la fente de la face extérieure de la porte du lave-vaisselle (voir figure A). Une fois le panneau positionné, fixez-le sur la face extérieure de la porte à l'aide de vis et de boulons (voir figure B).

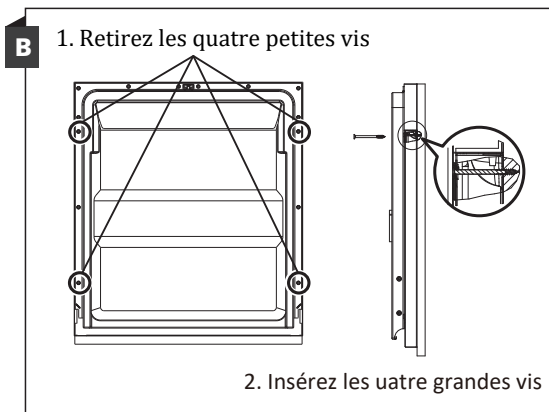
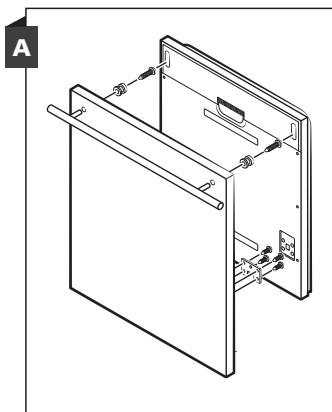

Étape 3 : Réglage de la tension des ressorts de la porte

1. La tension correcte des ressorts de la porte est réglée en usine. Si vous installez un panneau décoratif, il sera nécessaire de régler à nouveau la tension des ressorts. Tournez la vis de réglage de façon à resserrer ou à relâcher la tension du câble d'acier. La tension du ressort de la porte est correcte lorsque la porte reste horizontale en position complètement ouverte, et qu'elle se ferme en la poussant légèrement.

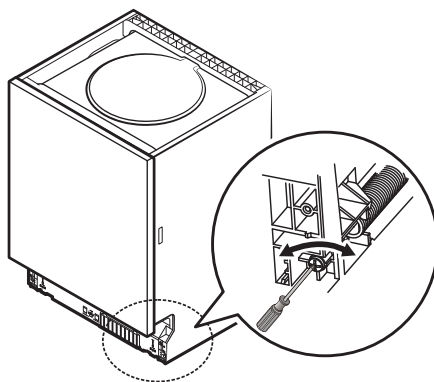

Étape 4. Étapes d'installation du lave-vaisselle

Veillez vous référer aux étapes spécifiques de l'installation dans les plans d'installation.

1. Fixez la bande de condensation sous le plan de travail de l'armoire. Veillez à ce que la bande de condensation soit au même niveau que le bord du plan de travail. (Étape 2)
2. Raccordez le tuyau d'arrivée à l'alimentation en eau froide.
3. Connectez le tuyau de vidange.
4. Branchez le cordon d'alimentation.
5. Placez le lave-vaisselle dans l'armoire.
6. Mettez le lave-vaisselle à niveau. Le pied arrière peut être réglé depuis l'avant du lave-vaisselle en tournant la vis Philips située au milieu de la base du lave-vaisselle à l'aide d'un tournevis Philips. Pour régler les pieds avant, utilisez un tournevis plat et tournez les pieds avant jusqu'à ce que le lave-vaisselle soit de niveau. (Étape 5 à Étape 6).
7. Installez la porte des meubles sur la porte extérieure du lave-vaisselle. (Étape 7 à Étape 9)
8. Le lave-vaisselle doit être fixé en place. Il y a deux façons de procéder :

A. Plan de travail normal : Mettez le crochet d'installation dans la fente du plan latéral et fixez-le au plan de travail à l'aide des vis.

B. Plan de travail en marbre ou en granit : Fixez le plan latéral à l'aide de vis.

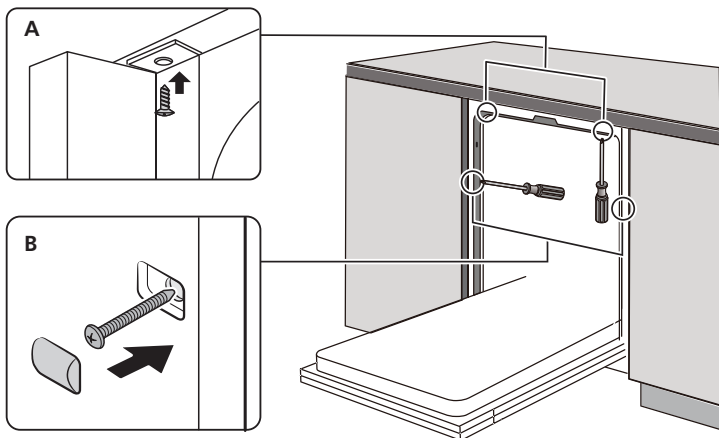

Étape 5. Mise à niveau de la lave-vaisselle

Le lave-vaisselle doit être de niveau pour que le panier à vaisselle fonctionne correctement et que le lavage soit efficace.

1. Placez un niveau à bulle sur la porte et le rail du panier à l'intérieur de la cuve comme indiqué pour vérifier que le lave-vaisselle est de niveau.
2. Mettez le lave-vaisselle à niveau en réglant individuellement les trois pieds de nivellement.
3. Lorsque vous mettez le lave-vaisselle à niveau, veillez à ce qu'il ne se renverse pas.

Vérifiez la mise à niveau de l'avant vers l'arrière

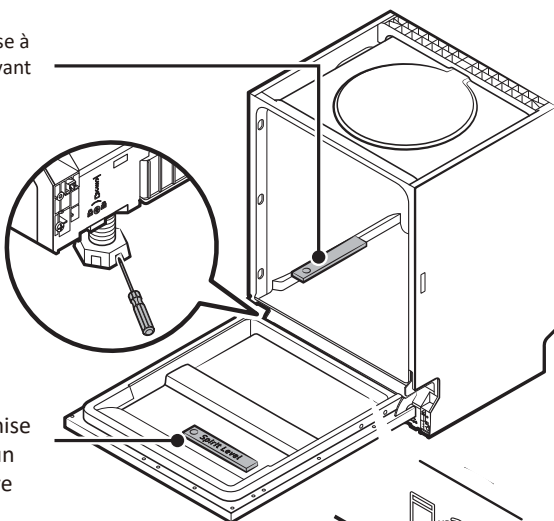

Vérifiez la mise à niveau d'un côté à l'autre

REMARQUE: La hauteur maximale de réglage des pieds est de 50 mm.

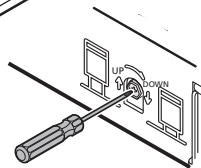

GUIDE DE DÉPANNAGE

Avant de faire appel à un technicien

Consultez les tableaux présentés sur les pages suivantes, cela pourra vous éviter de faire appel à un technicien.

Problème	Causes possibles	Solution
Le lave-vaisselle ne marche pas	Le lave-vaisselle ne démarre pas	Fermez complètement la porte et assurez-vous qu'elle est bien verrouillée.
	L'alimentation électrique ou la ligne électrique n'est pas connectée, l'option Départ différé a été sélectionnée	Vérifiez et branchez l'alimentation électrique Consultez la section Départ différé de ce mode d'emploi pour réinitialiser
	Verrouillage de sécurité enfants activé (modèles sélectionnés)	Désactivez le verrouillage de sécurité enfants, consultez la section de verrouillage enfants de ce mode d'emploi
Le lave-vaisselle émet un bip à la fin du cycle	Cela indique que le cycle de lavage est terminé, le lave-vaisselle émettra un bip	
Le voyant de Produit de Rinçage s'allume	L'écran LED affiche « Lsb »	Ajoutez du produit de rinçage
Le lave-vaisselle est en fonctionnement trop longtemps	Le lave-vaisselle est connecté à l'eau froide	Vérifiez le lave-vaisselle, assurez-vous qu'il est correctement connecté à l'alimentation d'eau chaude
	Le temps de cycle variera en fonction du degré de salissure de la vaisselle	Si la vaisselle est très sale, les cycles automatique, normal, casseroles et poêles seront plus longs
	L'option de désinfection est sélectionnée	Lorsque l'option de désinfection est sélectionnée, le temps de cycle augmentera pour atteindre la température requise de désinfection
Les plats ne sont pas assez propres	La pression d'eau est temporairement faible	Utilisez votre lave-vaisselle lorsque la pression d'eau est normale
	La température de l'eau entrant dans le lave-vaisselle est basse	Assurez-vous que le lave-vaisselle est branché sur l'alimentation en eau chaude. N'essayez pas d'utiliser votre lave-vaisselle lorsque l'eau chaude est utilisée ailleurs dans la maison.

Problème	Causes possibles	Solution
	Les plats sont chargés trop près l'un de l'autre.	Chargez de nouveau la vaisselle selon le manuel d'instructions. Ajoutez le détergent en fonction de la dureté de l'eau et du cycle que vous avez choisi. Utilisez un détergent frais
	Le cycle sélectionné n'est pas adapté aux salissures causées par les aliments.	Choisissez un autre cycle avec un temps de lavage plus long.
	Les bras d'aspersion sont bloqués par certains éléments.	Assurez-vous que le bras d'aspersion tourne librement
Le lave-vaisselle ne marche pas	Le lave-vaisselle ne démarre pas	Fermez complètement la porte et assurez-vous qu'elle est bien verrouillée.
	L'alimentation électrique ou la ligne électrique n'est pas connectée, l'option Départ différé a été sélectionnée	Vérifiez et branchez l'alimentation électrique Consultez la section Départ différé de ce mode d'emploi pour réinitialiser
	Verrouillage de sécurité enfants activé (modèles sélectionnés)	Désactivez le verrouillage de sécurité enfants, consultez la section de verrouillage enfants de ce mode d'emploi
La vaisselle ne sèche pas suffisamment	Le distributeur de liquide de rinçage est vide	Remplissez le distributeur de produit de rinçage ou ajoutez le produit de rinçage.
	Chargement incorrect de la vaisselle	Chargez de nouveau la vaisselle selon le manuel d'instructions.
	Le cycle que vous avez choisi n'inclut pas le séchage	Choisissez le cycle approprié incluant le séchage
La vaisselle présente des tâches et des dépôts de calcaire	La dureté de l'eau est trop élevée	Installez un adoucisseur d'eau si la dureté de l'eau est extrêmement élevée
	Chargement incorrect de la vaisselle	Chargez de nouveau la vaisselle selon le manuel d'instructions.
	Vous utilisez un vieux produit de rinçage	Utilisez un produit de rinçage frais
	Le distributeur de produit de rinçage est vide	Ajoutez le produit de rinçage dans le distributeur

Problème	Causes possibles	Solution
	Vous utilisez une trop grande quantité de détergent	Réduisez la quantité de détergent si vous utilisez de l'eau douce.
	La température d'eau d'entrée excède 158 F	Baissez la température d'eau d'entrée
Vous avez laissé du détergent dans le réservoir de détergent	Le détergent peut être trop vieux	Utilisez un détergent frais
	Le bras d'aspersion est bloqué	Chargez la vaisselle en vous assurant que les bras d'aspersion ne sont pas bloqués.
Le distributeur de détergent ne se ferme pas	Dysfonctionnement du couvercle du distributeur de détergent	Ajoutez le détergent et le produit de rinçage conformément aux indications du manuel.
L'eau reste dans le lave-vaisselle.	Le cycle précédent n'est pas terminé ou a été interrompu.	Sélectionnez le cycle approprié selon les explications du manuel.
Le lave-vaisselle ne se vidange pas correctement	Le circuit de vidange est obstrué	Vérifiez l'entrefer si vous en avez un Assurez-vous que le broyeur de déchets alimentaires est vide si le lave-vaisselle y est connecté
	Le tuyau de vidange est plié	Assurez-vous que le tuyau de vidange est correctement raccordé à l'évier
Présence de mousse dans la cuve	Vous utilisez un détergent non approprié	Assurez-vous de n'utiliser que le détergent pour lave-vaisselle automatique
Fuites de lave-vaisselle	Excès de mousse causé par l'utilisation d'un détergent inadéquat	Assurez-vous de n'utiliser que le détergent pour lave-vaisselle approprié
	Le lave-vaisselle n'est pas équilibré	Équilibrez le lave-vaisselle
Taches noires ou grises sur les plats	Les ustensiles en aluminium se frottent contre les plats.	Réarrangez la vaisselle, assurez-vous que l'eau d'entrée n'est pas inférieure à 120 H
Présence de taches à l'intérieur de la cuve	Salissures de café et de thé	Utilisez un nettoyant spécifique pour les taches pour retirer toutes les salissures
	Taches rougeâtres	Elles sont causées par certains aliments à base de tomates ; seul un cycle de rinçage après le chargement permettra de diminuer la coloration.

Problème	Causes possibles	Solution
Bruits	Ouverture du réservoir pour détergent\ Son de la pompe de vidange	Cela est normal
	Un objet dur s'est introduit dans le module de lavage. Une fois l'objet broyé, le son doit s'arrêter.	Si le bruit persiste après un cycle complet, appelez le service après-vente.
Le lave-vaisselle ne se remplit pas	Le robinet d'eau est fermé.	Vérifiez si le robinet d'eau est ouvert
	Le loquet de porte peut ne pas être correctement fixé.	Assurez-vous que la porte est fermée.

CHARGEMENT DES PANIERS

CONFORMÉMENT À LA NORME EN60436 :

Charger le lave-vaisselle à pleine capacité contribuera à des économies d'énergie et d'eau.

1. Panier supérieur :

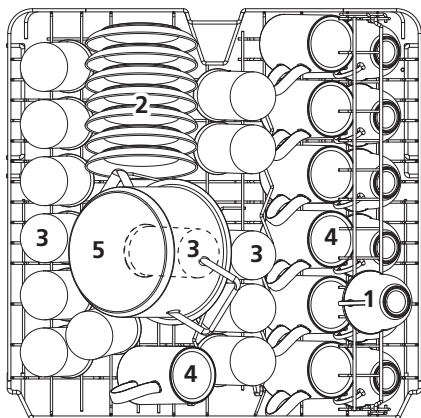

Number	Item
1	Tasses
2	Soucoupes
3	Verres
4	Mugs
5	Petit pot

2. Panier inférieur :

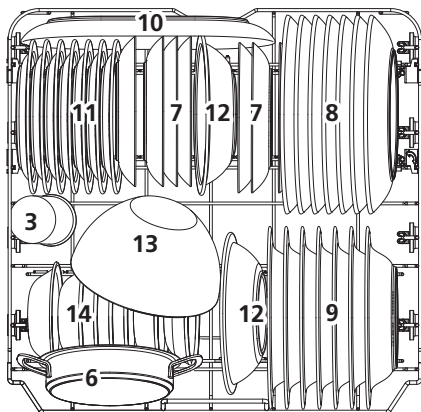

Number	Item
6	Pot à four
7	Assiettes à dessert
8	Assiettes à dîner
9	Assiettes creuses
10	Plateau ovale
11	Plats à dessert en mélamine
12	Bols en mélamine
13	Bol en verre
14	Bols à dessert

3. Tiroir à couverts:

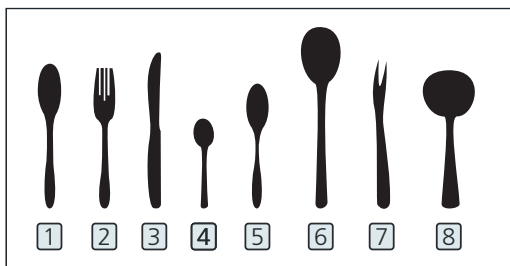
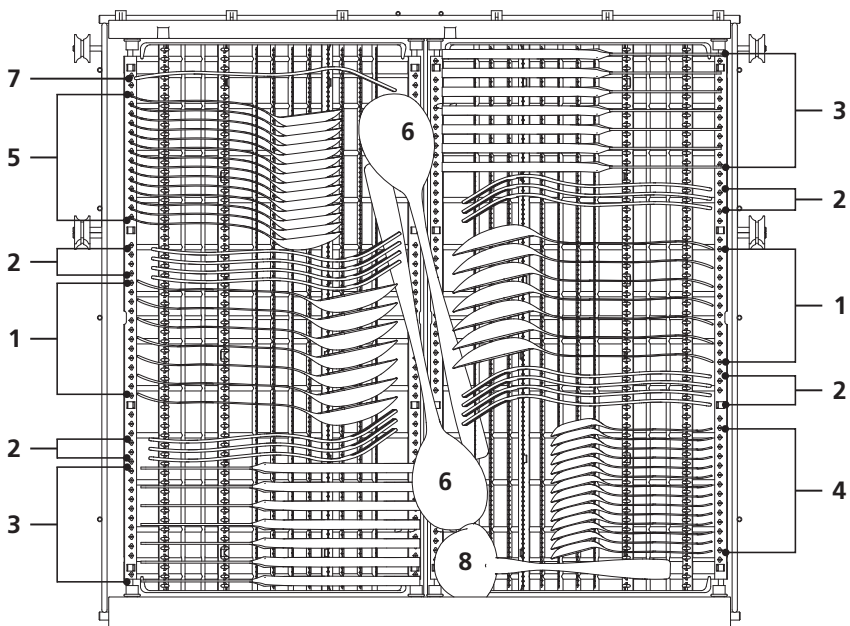

Informations pour les tests de comparabilité
conformément à la norme EN 60436
Capacité : 14 couverts
Position du panier inférieur : position inférieure
Programme : ÉCO
Réglage du produit de rinçage : MAX
Réglage de l'adoucissant : H3

Number	Item
1	Cuillère à soupe
2	Fourchette
3	Couteau
4	Cuillère à café
5	Cuillère à dessert
6	Cuillère à salade
7	Fourchette à salade
8	Louche

Conseils pour l'utilisation du tiroir à couverts

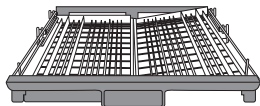
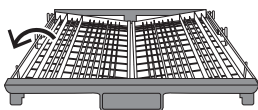

Soulevez le panier gauche, ajustez-le en position basse, le panier gauche est plat et le panier droit est latéral.

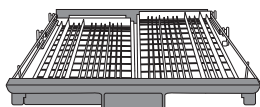
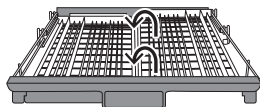

Soulevez le panier droit, les deux paniers gauche et droit sont à plat.

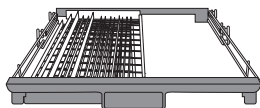
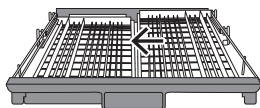

Déplacez le panier droit de droite à gauche, deux paniers se chevauchent.

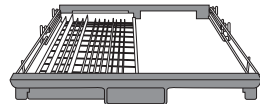
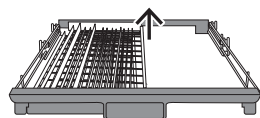

Retirez le panier droit du plateau, a seulement le panier gauche.

GUIDE D'UTILISATION RAPIDE

Pour connaître le mode d'emploi en détail, veuillez lire le contenu correspondant dans le manuel d'utilisation.

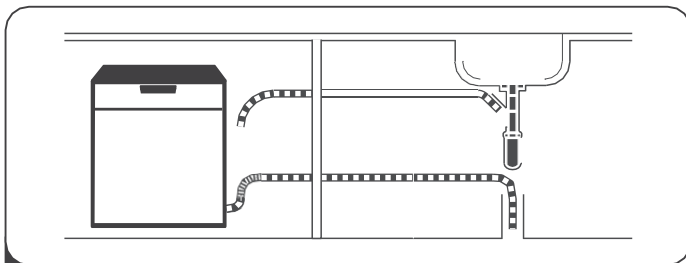

1 Installation du lave-vaisselle



2 Élimination de gros résidus sur les couverts

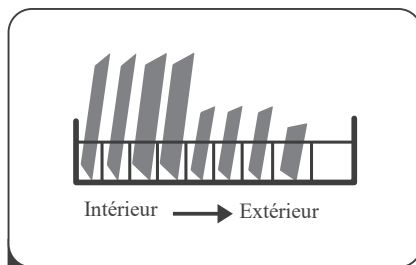

3 Chargement des paniers

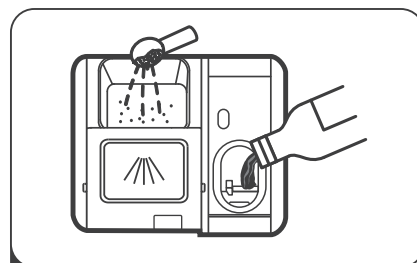

4 Chargement du distributeur

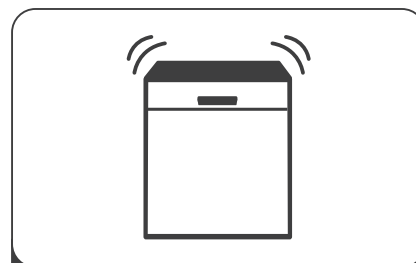

5 Sélection d'un programme et fonctionnement du lave-vaisselle

UTILISATION DE VOTRE LAVE-VAISSELLE



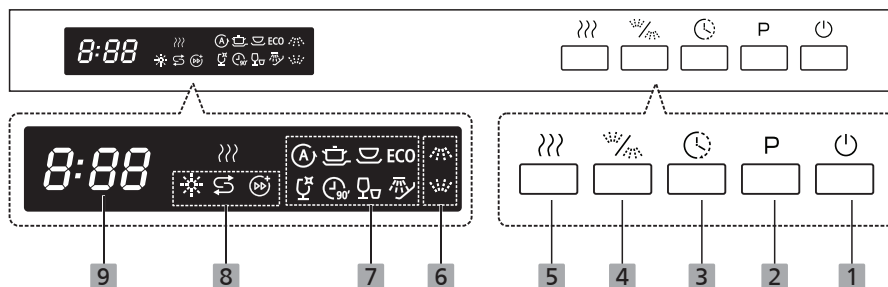





Fonctionnement du bandeau de commande









(Bouton)

1 Alimentation	Appuyez sur ce bouton pour mettre en marche votre lave-vaisselle, l'écran s'allume.
2 Programme	Appuyez sur ce bouton pour sélectionner le programme de lavage approprié, le voyant correspondant s'allume.
3 Départ différé	Appuyez sur le bouton Départ différé pour augmenter la durée du départ différé. Retarder un cycle jusqu'à 24 heures par incréments d'une heure. Après avoir réglé le départ différé, appuyez sur la touche Démarrer/pause pour valider le départ différé.
4 Demi-charge	Pour les petites charges, vous pouvez sélectionner l'option demi-charge. Le cycle de lavage se fait uniquement dans le panier supérieur ou dans le panier inférieur et permet ainsi de faire des économies d'énergie. Pour activer cette option, veuillez appuyer sur le bouton demi-charge sur le bandeau de commande.
5 Séchage extra	Si vous souhaitez sécher votre vaisselle de façon plus intensive, veuillez sélectionner cette option. Vous pouvez l'activer sur le bandeau de commande. L'indicateur correspondant s'allume.

Afficher

6 Indicateur d'options	<p> Supérieur Lorsque vous sélectionnez "Supérieur", seule la buse du panier supérieur est activée. La buse inférieure ne fonctionnera pas.</p> <p> Inférieur Lorsque vous sélectionnez "Inférieur", seule la buse du panier inférieur est activée. La buse supérieure ne fonctionnera pas.</p>
7 Indicateur de programme	<p> AUTO Auto Pour la vaisselle légèrement, normalement ou très sale avec ou sans aliments incrustés.</p> <p> Intensif Pour la vaisselle très sale, les marmites, les casseroles, les plats, etc. normalement sales avec des aliments incrustés.</p> <p> Universel Pour les couverts normalement sales tels que, les marmites, les assiettes, les verres et les casseroles légèrement sales.</p> <p>ECO ÉCO "Eco" est le programme standard approprié pour les charges normalement sales, telles que les casseroles, les assiettes, les verres et les casseroles légèrement sales.</p> <p> Verre Pour la vaisselle légèrement sale et les verres.</p> <p> 90 min Pour les couverts normalement sales qui nécessitent un lavage rapide.</p> <p> Rapide Un lavage plus court pour les couverts légèrement sales qui n'ont pas besoin d'être séchés.</p> <p> Rinçage Pour rincer les plats que vous prévoyez de laver plus tard le même jour.</p>

<p>8 Indicateur d'avertissement</p>	<p> Produit de rinçage Si l'indicateur «  » est allumé, alors le niveau de produit de rinçage est bas et doit être ajouté.</p> <p> Sel Si l'indicateur «  » est allumé, alors le niveau de sel est bas et doit être ajouté.</p> <p> Turbo speed+ Réduisez la durée du programme. Seulement (Intensif, Universal, ECO, Verre, 90min.)</p>
<p>9 </p>	<p> Pour afficher le départ différé, les code d'erreur, etc.</p>

Économiser l'énergie

- Si vous respectez ces consignes, votre appareil consommera moins de courant et d'eau.
- Utilisez le programme Eco 50°.
- Si vous n'avez que peu de vaisselle à laver, utilisez la fonction addition-nelle demi-charge.

Détergent

Découvrez les détergents qui conviennent à votre appareil.

Détergents appropriés

Utilisez uniquement des détergents qui conviennent à votre lave-vaisselle. Les détergents et les détergents mixtes conviennent tous deux. Pour obtenir des résultats de lavage et de séchage optimaux, utilisez un détergent simple conjointement avec un sel spécial → et du liquide de rinçage → Les détergents modernes sont performants ; généralement formulés à faible niveau alcalin, ils contiennent des enzymes. Les enzymes dégradent l'amidon et décollent l'albumen et les protéines. Pour enlever les tâches colorées (p. ex. de thé, de ketchup), ces détergents intègrent des produits blanchissants à base d'oxygène. Remarque: Veuillez respecter les consignes du fabricant de votre détergent.

Détergent	Description
Pastilles	Les pastilles conviennent à toutes les tâches de lavage et ne doivent pas être dosés. Lorsqu'elles sont utilisées avec des programmes de courte durée, il est possible que les pastilles ne se dissolvent pas entièrement, laissant des résidus de détergent. Cela risque de compromettre le résultat du nettoyage.
Détergent en poudre	Les détergents en poudre sont recommandés pour les programmes de moins longue durée. Le dosage peut être ajusté selon le degré de souillure.
Détergent liquide	Les détergents liquides fonctionnent plus vite et sont recommandés pour les programmes de plus courte durée sans pré-lavage. Les détergents liquides peuvent déborder du compartiment à détergent bien que ce dernier soit correctement fermé. Cela n'est pas un défaut et n'a pas d'impact sous condition de respecter les consignes suivantes : - Sélectionnez exclusivement un programme sans pré-lavage - Ne réglez pas de départ différé pour le démarrage programme. Le dosage peut être ajusté selon le degré de souillure.

Détergents mixtes

Outre les détergents seuls de nombreux produits à fonctions supplémentaires sont proposés sur le marché. Ces produits contiennent, outre le détergent, un produit de rinçage et des succédanés de sel (3 en 1) ainsi que, selon la combinaison (4 en 1, 5 en 1, etc.), des composants supplémentaires destinés p. ex. à protéger le verre ou à redonner du lustre aux ustensiles en acier. En règle générale, les détergents mixtes fonctionnent uniquement avec de l'eau d'une dureté maximale de 37 ° fH. Au-delà d'une dureté de l'eau de 37 °fH, vous devez ajouter du sel spécial et du liquide de rinçage. Pour obtenir des résultats de lavage et de satisfaisants, nous recommandons l'utilisation de sel spécial de liquide de rinçage à partir d'une dureté de l'eau de 25 °fH. Si vous utilisez des détergents mixtes, le programme de lavage s'ajuste automatiquement afin que vous obteniez toujours le meilleur résultat possible de lavage et de séchage.

Détergent	Description
Détergent de vaisselle à la main	Les détergents de vaisselle à la main peuvent entraîner une formation accrue de mousse et endommager l'appareil.
Détergents contenant du chlore	Les résidus de chlore sur la vaisselle peuvent nuire à la santé.

Adoucisseur d'eau

L'adoucisseur d'eau doit être réglé manuellement à l'aide du cadran de dureté de l'eau.

L'adoucisseur d'eau est conçu pour éliminer les minéraux et les sels de l'eau, ce qui aurait un effet néfaste ou négatif sur le fonctionnement de l'appareil.

Plus il y a de minéraux, plus votre eau est dure.

L'adoucisseur d'eau doit être réglé en fonction de la dureté de l'eau de votre région. L'autorité locale en charge de la distribution de l'eau peut vous donner des conseils sur la dureté de l'eau dans votre région.

Réglage de la consommation de sel

Le lave-vaisselle est conçu de façon à permettre le réglage de la quantité de sel consommée en fonction de la dureté de l'eau utilisée. L'objectif est d'optimiser et de personnaliser le niveau de consommation de sel.

Veuillez suivre les étapes ci-dessous pour ajuster la consommation de sel.

1. Ouvrez la porte, mettez l'appareil en marche ;
2. Dans les 60 secondes suivant la mise en marche de l'appareil, appuyez sur le bouton Programme pendant plus de 5 secondes pour accéder au mode de réglage de l'adoucisseur d'eau.
3. Appuyez à nouveau sur le bouton Programme pour sélectionner le réglage approprié en fonction de votre environnement local, le réglage changera dans l'ordre suivant :

H1->H2->H3->H4->H5->H6,

4. Appuyez sur le bouton d'alimentation pour mettre fin au mode de réglage.

DURETÉ DE L'EAU				Degré de l'adoucisseur d'eau	La régénération se produit tous les X programmes de la séquence ¹⁾	Consommation de sel (gramme/cycle)
Allemand: dH	Français: fH	Britannique: Clarke	Mmol/l			
0 - 5	0 - 9	0 - 6	0 - 0,94	H1	Pas de régénération	0
6 - 11	10 - 20	7 - 14	1,0 - 2,0	H2	10	9
12 - 17	21 - 30	15 - 21	2,1 - 3,0	H3	5	12
18 - 22	31 - 40	22 - 28	3,1 - 4,0	H4	3	20
23 - 34	41 - 60	29 - 42	4,1 - 6,0	H5	2	30
35 - 55	61 - 98	43 - 69	6,1 - 9,8	H6	1	60

1°dH=1,25 °Clarke=1,78 °fH=0,178 mmol/l

Le réglage d'usine : H3

¹⁾ Chaque cycle avec une opération de régénération consomme 2,0 litres d'eau supplémentaires, la consommation d'énergie augmente de 0,02 kWh et le programme s'allonge de 4 minutes.

NOTE:

Si votre modèle n'est pas équipé d'un adoucisseur d'eau, vous pouvez sauter cette section. Adoucisseur d'eau La dureté de l'eau varie d'un endroit à l'autre. Si de l'eau dure est utilisée dans le lave-vaisselle, des dépôts se formeront sur la vaisselle et les ustensiles.

L'appareil est équipé d'un adoucisseur spécial qui utilise un récipient de sel spécialement conçu pour éliminer le calcaire et les minéraux de l'eau.

Préparation et chargement de la vaisselle

- Privilégiez l'achat d'ustensiles portant la mention « lavable au lave-vaisselle »
- Pour les ustensiles fragiles, sélectionnez un programme fonctionnant à la température la plus basse possible.
- Ne retirez pas vos verres et vos couverts du lave-vaisselle immédiatement après la fin du programme pour éviter tout risque d'endommagement.

Types de matériaux

Ne sont pas compatibles

- Couverts à anse en bois, en porcelaine ou en nacre
- Objets en plastique qui ne résistent pas à la chaleur
- Couverts anciens dotés d'éléments collés qui ne résistent pas aux hautes températures
- Couverts ou plats avec colle
- Éléments en étain ou en cuivre
- Verres en cristal
- Objets en acier pouvant rouiller
- Plateaux en bois
- Objets en fibres synthétiques

Sont compatibles mais avec éventuels impacts à long terme

- Certains types de verres peuvent se ternir au bout d'un certain nombre de lavages
- Les éléments en argent et en aluminium ont tendance à se décolorer au lavage
- Les motifs vitrés peuvent s'estomper s'ils sont fréquemment lavés au lave-vaisselle

Recommandations pour le chargement du lave-vaisselle

Grattez les grandes quantités de résidus d'aliments. Faites ramollir les résidus d'aliments brûlés dans vos poêles et casseroles. Il n'est pas nécessaire de rincer la vaisselle à l'eau courante.

Pour garantir une performance optimale du lave-vaisselle, respectez les directives de chargement suivantes.

(Les fonctionnalités et l'apparence des paniers peuvent varier selon les modèles.) Placez les objets dans le lave-vaisselle de la manière suivante:

- Les articles tels que les tasses, les verres, casseroles/marmites, etc. doivent être orientés vers le bas.
- Les articles incurvés ou encastrés doivent être disposés en biais pour que l'eau puisse s'écouler.
- Tous les ustensiles sont empilés en toute sécurité et ne peuvent pas basculer.
- Tous les ustensiles sont positionnés de façon à permettre la libre rotation des bras d'aspersion durant le lavage.
- Disposez les articles creux tels que les tasses, les verres, les casseroles, etc. avec l'ouverture vers le bas, pour éviter une accumulation d'eau dans le récipient ou la base profonde.
- Les plats et les éléments de couvert ne doivent pas être posés l'un dans l'autre ou couchés les uns sur les autres.
- Pour éviter tout dommage, les verres ne doivent pas se toucher.
- Le panier supérieur est conçu pour contenir des articles plus délicats et plus légers tels que des verres, des tasses à café et à thé.
- Les couteaux à longue lame rangés en position verticale constituent un danger potentiel !
- Les éléments de couvert longs et/ou tranchants tels que les couteaux à découper doivent être positionnés horizontalement dans le panier supérieur.
- Veuillez éviter de surcharger votre lave-vaisselle. Cette consigne est importante pour obtenir de bons résultats et assurer une consommation énergétique raisonnable.



REMARQUE :

Vous ne devez pas laver les articles de très petite taille dans le lave-vaisselle, car ils pourraient facilement tomber du panier.

RETRAIT DE LA VAISSELLE !

Pour éviter l'écoulement d'eau du panier supérieur vers le panier inférieur, nous vous recommandons de vider le panier inférieur avant le panier supérieur.

AVERTISSEMENT



La vaisselle peut être chaude ! Ne sortez pas vos verres et vos couverts du lave-vaisselle dans les 15 minutes suivant la fin du programme pour éviter tout risque d'endommagement.

Chargement du panier supérieur

Le panier supérieur est conçu pour contenir des articles plus délicats et plus légers tels que des verres, des tasses à café et à thé, des soucoupes, ainsi que des plats, des petits bols et des casseroles peu profondes (à condition qu'elles ne soient pas trop sales). Positionnez les plats et ustensiles de cuisine de façon à empêcher leur déplacement par la pulvérisation d'eau.



Chargement du panier inférieur

Nous vous suggérons de placer de gros articles et les articles les plus difficiles à nettoyer dans le panier inférieur. Il s'agit des marmites, des casseroles, des couvercles, des plats et bols de service, comme l'illustre la figure ci-dessous. Il est préférable de placer les plats de service et les couvercles sur le côté des étagères afin d'éviter de bloquer la rotation du bras d'aspersion supérieur.

Le diamètre maximal conseillé pour les plats placés devant le distributeur de détergent est de 19 cm, ceci pour ne pas bloquer son ouverture.

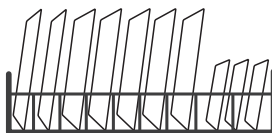

Chargement du panier à couverts

Les couverts doivent être placés correctement dans le porte-couverts séparément les uns des autres. Assurez-vous que les ustensiles ne s'emboîtent pas les uns dans les autres, cela peut conduire à de mauvais résultats de lavage.

AVERTISSEMENT



Ne laissez aucun article déborder à travers la partie inférieure.

Chargez toujours les ustensiles tranchants avec la pointe effilée orientée vers le bas !

Rôle du produit de rinçage et du détergent

Le produit de rinçage est libéré lors du rinçage final pour éviter que l'eau ne forme des gouttelettes sur vos plats, ce qui peut laisser des taches et des stries. Il améliore également le séchage en permettant à l'eau de mieux s'écouler des plats. Votre lave-vaisselle est conçu pour fonctionner avec un produit de rinçage liquide.

AVERTISSEMENT

Utilisez uniquement les produits de rinçage pour lave-vaisselle. Ne remplissez jamais le distributeur de produit de rinçage d'autres substances (par ex. liquide vaisselle). Ils peuvent endommager l'appareil.

Intervalle de remplissage du distributeur de liquide de rinçage

À moins que le voyant d'avertissement de rinçage () sur le panneau de commande ne soit allumé, vous pouvez toujours estimer la quantité requise à partir de la couleur de l'indicateur optique de niveau situé à côté du bouchon. Lorsque le réservoir de produit de rinçage est plein, l'indicateur passe complètement au noir. La taille du point noir diminue au fur et à mesure que le niveau du produit de rinçage baisse. Ne laissez jamais le produit de rinçage descendre en dessous des 1/4 du réservoir.

Lorsque le niveau du liquide de rinçage baisse, la taille du point noir sur l'indicateur de niveau du liquide de rinçage change, tel qu'illustré ci-dessous.

Plein Plein au 3/4 Plein au 1/2 Plein au 1/4 Vide

Rôle du détergent

Les ingrédients chimiques qui composent le détergent sont nécessaires au retrait, au broyage et à la distribution de toute la saleté du lave-vaisselle. La majorité des détergents de qualité commerciale conviennent à cette fin.

AVERTISSEMENT

- Utilisation appropriée du détergent
Utilisez uniquement les détergents spécialement conçus pour les lave-vaisselle. Gardez votre détergent au frais et au sec. Ajoutez le détergent en poudre dans le distributeur dédié juste avant le démarrage du cycle de lavage.



Les détergents pour lave-vaisselle sont corrosifs ! Tenez le détergent pour lave-vaisselle hors de la portée des enfants.

Remplissage du réservoir du liquide de rinçage

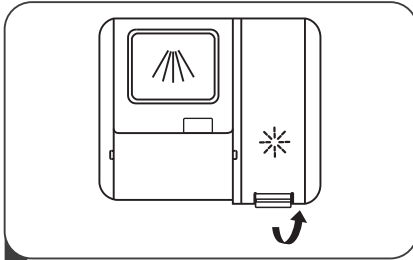

1 Pour retirer le couvercle du réservoir de produit de rinçage, soulevez la poignée.

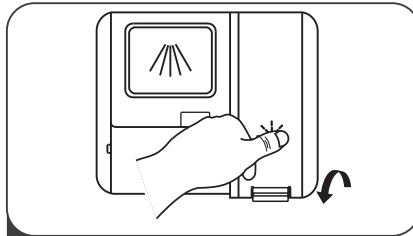

3 Enfin, refermez le couvercle.

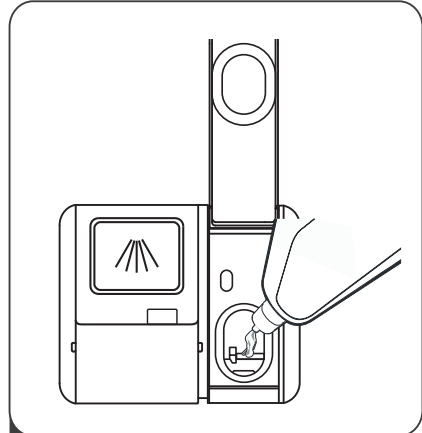

2 Versez le produit de rinçage dans le distributeur en prenant soin de ne pas trop le remplir.

Réglage du réservoir de produit de rinçage

Pour améliorer l'efficacité du séchage avec une quantité limitée de produit de rinçage, le lave-vaisselle est conçu pour permettre à l'utilisateur de régler la consommation. Suivez les étapes suivantes :

- 1.** Allumez l'appareil.
- 2.** Pendant les 60 secondes qui suivent l'étape 1, appuyez sur la touche Programme pendant plus de 5 secondes. Appuyez ensuite sur la touche Delay (Retard différé) pour effectuer les réglages. Le voyant du produit de rinçage clignote à une fréquence de 1 Hz.
- 3.** Appuyez sur la touche Programme pour sélectionner les paramètres appropriés en fonction de vos habitudes d'utilisation. Les réglages changeront en fonction de la séquence: D1 ->D2->D3->D4->D5->D1.
- 4.** Si vous n'effectuez aucun réglage pendant 5 secondes ou appuyez sur la touche marche/arrêt pour quitter le modèle réglé, les réglages seront enregistrés correctement.

Remplissage du distributeur de détergent

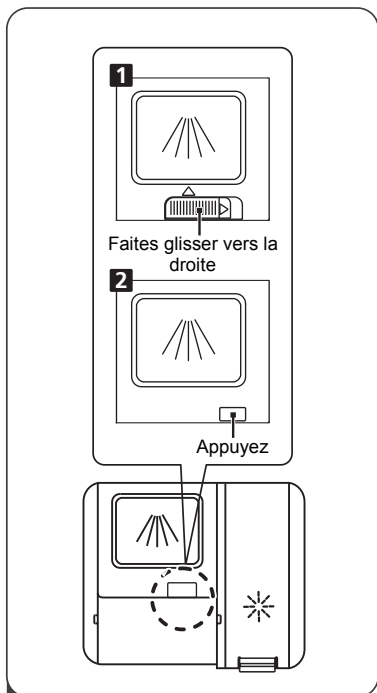

- 1** Veuillez vous référer au dessin correspondant à votre appareil.
1. Pour ouvrir le couvercle, faites glisser le crochet de déverrouillage.
 2. Pour ouvrir le couvercle, appuyez sur le crochet de déverrouillage.

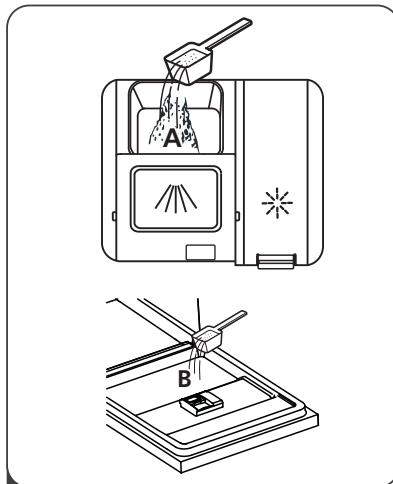

- 2** Ajoutez le détergent dans la plus grande cavité (A) pour le cycle de lavage principal. Pour de meilleurs résultats de nettoyage, surtout si les éléments sont très sales, versez un peu de détergent sur la porte. Le détergent supplémentaire sera activé pendant la phase de pré-lavage.

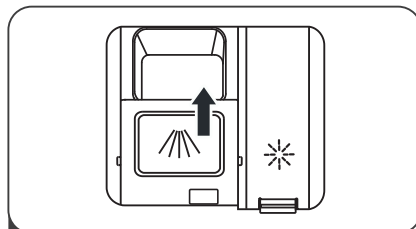

- 3** Pour fermer le couvercle, faites-le glisser vers l'avant et appuyez dessus.

✱ REMARQUE :





Veuillez respecter les recommandations du fabricant figurant sur l'emballage du détergent.



SÉLECTION DE PROGRAMME

Tableau des cycles de lavage

Le tableau ci-dessous indique les programmes qui conviennent le mieux aux niveaux de résidus alimentaires et la quantité de détergent nécessaire. On y trouve également diverses informations sur les programmes.

(●) indique la nécessité d'ajouter du liquide de rinçage dans le distributeur de liquide de rinçage.

Programme	Description du cycle	Détergent de pré-lavage/lavage	Durée de fonctionnement (min)	Énergie (kWh)	Eau (L)	Liquide de rinçage
 Auto	Prélavage(45 °C) Lavage automatique (55-65°C) Rinçage Rinçage (50-55°C) Séchage	$\frac{4/18g}{(1 \text{ or } 2 \text{ pieces})}$	85-150	0.850-1.550	8.5-18.0	●
 Intensif	Prélavage(50 °C) Lavage (65°C) Rinçage Rinçage (60°C) Séchage	$\frac{4/18g}{(1 \text{ or } 2 \text{ pieces})}$	205	1.500	16.6	●
 Universel	Prélavage(45 °C) Lavage (55°C) Rinçage Rinçage (55°C) Séchage	$\frac{4/18g}{(1 \text{ or } 2 \text{ pieces})}$	175	0.980	13.6	●
ECO (* EN 60436)	Lavage (50°C) Rinçage Rinçage (50°C) Séchage	$\frac{4/18g}{(1 \text{ or } 2 \text{ pieces})}$	19	0.747	9.8	●
 Verre	Prélavage Lavage (50°C) Rinçage Rinçage (50°C) Séchage	$\frac{4/18g}{(1 \text{ or } 2 \text{ pieces})}$	120	0.950	13.5	●

Programme	Description du cycle	Détergent de pré-lavage/lavage	Durée de fonctionnement (min)	Énergie (kWh)	Eau (L)	Liquide de rinçage
 90 min	Lavage (60°C) Rinçage Rinçage (50°C) Séchage	$\frac{22\text{g}}{(1 \text{ pièce})}$	90	1.180	12.5	●
 Rapide	Lavage (45°C) Rinçage (45°C)	$\frac{22\text{g}}{(1 \text{ pièce})}$	30	0.820	11.2	○
 Rinçage	Rinçage	/	15	/	4.1	○



ECO

(*EN60436)

Le programme ECO est adapté au nettoyage de la vaisselle normalement sale. Pour cet usage, il s'agit du programme le plus efficace en termes de consommation combinée d'énergie et d'eau, et il est utilisé pour évaluer la conformité à la législation européenne sur l'écoconception.

Ranger la vaisselle

Rangez la vaisselle correctement afin d'optimiser le résultat de rinçage et d'éviter d'endommager votre vaisselle et votre appareil.

Conseils

- L'utilisation du lave-vaisselle vous permet d'économiser de l'énergie et de l'eau par rapport à un lavage à la main.
- Pour optimiser la consommation d'énergie et d'eau, chargez la machine jusqu'au nombre de couverts standard indiqué.
- Pour obtenir des résultats de lavage et de séchage optimaux, placez les pièces convexes et concaves de biais afin que l'eau puisse s'écouler.

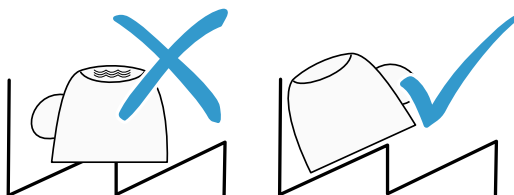

1.. Retirez les résidus alimentaires grossiers de votre vaisselle
Pour économiser des ressources, ne prélevez pas la vaisselle sous l'eau courante.

2.. Rangez la vaisselle en tenant compte des consignes suivantes :

- Rangez la vaisselle très sale dans le panier à vaisselle inférieur, p. ex. les casseroles. L'intensité accrue du jet améliore le résultat de nettoyage.
- Afin d'éviter d'endommager votre vaisselle, assurez-vous qu'elle est stable dans votre lave-vaisselle.
- Prévenez les blessures en plaçant les couverts avec le côté tranchant et pointu vers le bas.
- Placez les récipients avec les ouvertures vers le bas afin d'éviter que de l'eau ne s'y accumule.
- Évitez de bloquer les bras d'aspersion dans leur rotation
- Ne placez pas de petites pièces dans la cavité de réception de la pastille et évitez d'encombrer cette dernière avec de la vaisselle afin de ne pas bloquer le couvercle du compartiment à détergent.

Économiser l'énergie

1. Le pré-rinçage des articles de vaisselle entraîne une augmentation de la consommation d'eau et d'énergie et n'est pas recommandé.
2. Le lavage de la vaisselle dans un lave-vaisselle domestique consomme généralement moins d'énergie et d'eau en phase d'utilisation que le lavage à la main lorsque le lave-vaisselle domestique est utilisé conformément aux instructions.

Démarrage du cycle de lavage

1. Sortez les paniers inférieur et supérieur, chargez la vaisselle et remettez-les. Il est recommandé de charger d'abord le panier inférieur, puis le panier supérieur.
2. Ajoutez le détergent.
3. Branchez la fiche à la prise. Pour des informations relatives à l'alimentation électrique, référez-vous à la dernière page « Fiche produit ». Assurez-vous que l'alimentation en eau est réglée sur la pression maximale.
4. Ouvrez la porte, appuyez sur le bouton d'alimentation.
5. Choisissez un programme, le témoin de réponse s'allume. Puis, fermez la porte, le lave-vaisselle démarre.

Changement du programme au cours d'un cycle

Un cycle de lavage ne peut être changé que s'il fonctionne depuis peu de temps, sinon le détergent peut déjà avoir été libéré et le lave-vaisselle peut déjà avoir drainé l'eau de lavage. Dans ce cas, vous devez redémarrer le lave-vaisselle et remplir à nouveau le distributeur de détergent. Pour redémarrer le lave-vaisselle, suivez les instructions ci-dessous :

1. Ouvrez légèrement la porte pour arrêter le lave-vaisselle. Après l'arrêt du bras d'aspersion, vous pouvez ouvrir complètement la porte.
2. Appuyez sur le bouton Programme et maintenez-le enfoncé pendant plus de trois secondes, la machine passe en mode veille.
3. Vous pouvez changer le programme pour le réglage du cycle de votre choix.

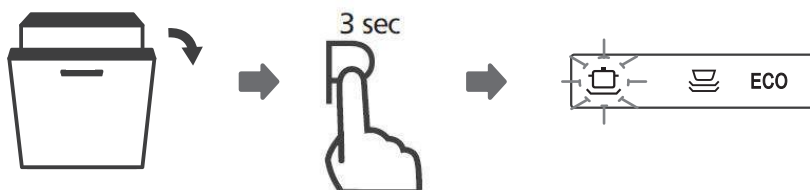

Vous avez oublié d'ajouter un plat ?

Vous pouvez ajouter un plat oublié à tout moment avant l'ouverture du distributeur de détergent. Dans ce cas, suivez les instructions ci-dessous :

1. Ouvrez légèrement la porte du lave-vaisselle pour interrompre le lavage.
2. Après l'arrêt des bras d'aspersion, vous pouvez ouvrir complètement la porte.
3. Ajoutez les plats oubliés.
4. Fermez la porte.
5. Le lave-vaisselle se remet en marche.

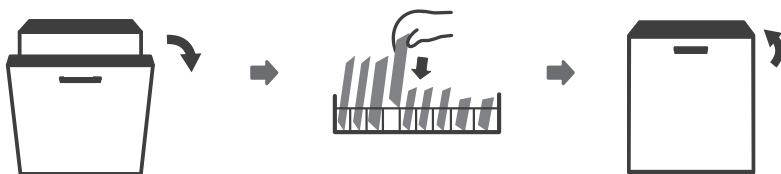

AVERTISSEMENT



Il est dangereux d'ouvrir la porte du lave-vaisselle lorsqu'un cycle est en cours, la vapeur chaude pourrait vous brûler.

Ouverture automatique

Après le lavage, la porte s'ouvre automatiquement pour obtenir un meilleur effet de séchage.

NOTE:

La porte du lave-vaisselle ne doit pas être bloquée lorsqu'elle est réglée pour s'ouvrir automatiquement. Cela peut perturber la fonctionnalité du verrouillage de la porte.



CODES D'ERREUR

En cas de dysfonctionnement, le lave-vaisselle affichera des codes d'erreur permettant de les identifier:

Codes	Significations	Causes possibles
E1	L'appareil charge pendant une longue période.	Les robinets ne sont pas ouverts ou l'entrée d'eau est bloquée ou la pression d'eau est trop basse.
E4	Débordement.	Certains éléments du lave-vaisselle fuient.
E8	Défaut d'orientation de la vanne de distribution.	Le circuit de la vanne de distribution est ouvert ou rompu.

AVERTISSEMENT

- En cas de débordement, coupez le système d'approvisionnement en eau principal avant de contacter le service après-vente.
- Si la base de la cuve contient de l'eau en raison d'un débordement ou de fuites mineures, retirez l'eau avant de remettre le lave-vaisselle en marche.

DONNÉES TECHNIQUES

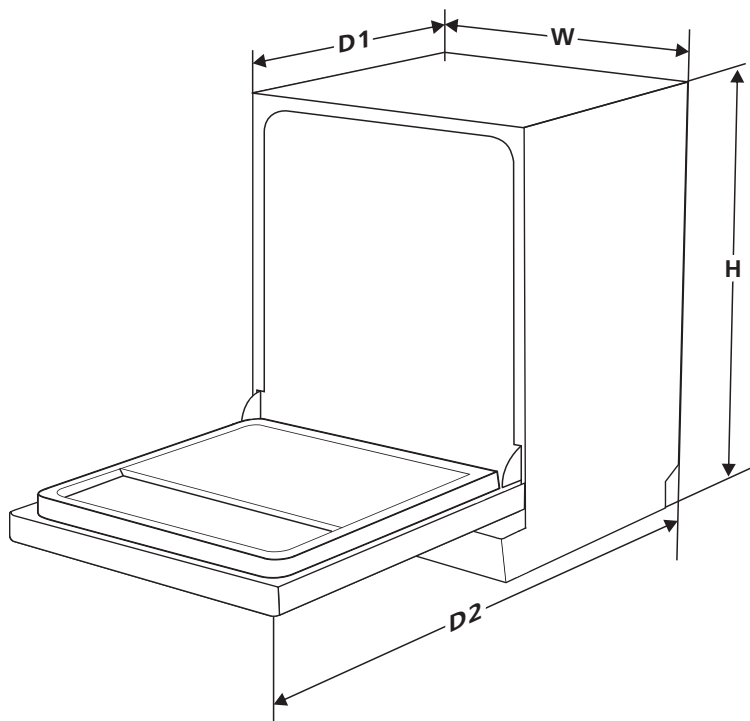

Hauteur (H)	815 mm
Largeur (W)	598 mm
Profondeur (D1)	550 mm (avec porte fermée)
Profondeur (D2)	1150 mm (avec porte ouverte à 90°)

Fiche d'information sur le produit (EN 60436)

Marque: SCHNEIDER

Modèle: SCDW644DCU

Paramètres généraux du produit:

Paramètre	Valeur	Paramètre	Valeur	
Capacité nominale ^(a) (ps)	14	Dimensions en cm	Height	81,5
			Width	59,8
			Depth	55 0
EEI ^(a)	49,9	Classe d'efficacité énergétique ^(a)	D (°)	
Indice de performance de nettoyage ^(a)	1,13	Indice de performance de séchage ^(a)	1,0	
Consommation d'énergie en kWh [par cycle], basée sur le programme éco avec remplissage d'eau froide. La consommation d'énergie réelle dépendra de la façon dont l'appareil est utilisé.	0,85	Consommation d'eau en litres [par cycle], basée sur le programme éco. La consommation réelle d'eau dépendra de la manière dont l'appareil est utilisé et de la dureté de l'eau.	10,0	
Durée du programme ^(a) (h:min)	3:18	Type	ENCASTRABLE	
Émissions sonores acoustiques aériennes ^(a) (dB(A) re 1 pW)	44	Classe d'émission de bruit acoustique aérien ^(a)	B (°)	
Mode arrêt (W)	0,49	Mode veille (W)	N/A	
Départ différé (W) (le cas échéant)	1,00	Veille en réseau (W) (le cas échéant)	N/A	

Durée minimale de la garantie offerte par le fournisseur^(b): 24 mois

Information additionnelle:

^(a)pour le programme éco.

^(b) les modifications apportées à ces éléments ne sont pas considérées comme pertinentes aux fins du paragraphe 4 de Article 4 du règlement (UE) 2017/1369.

^(c) si la base de données produit génère automatiquement le contenu définitif de cette cellule, le fournisseur ne doit pas saisir ces données.

(1) Règlement (UE) 2019/2022 de la Commission du 1er octobre 2019 établissant des exigences d'éco-conception pour les lave-vaisselle ménagers conformément à la directive 2009/125 / CE du Parlement européen et du Conseil modifiant le règlement (CE) no 1275/2008 de la Commission et abrogeant le règlement de la Commission (UE) No 1016/2010 (voir page 267 du présent Journal officiel).

FICHE TECHNIQUE RELATIVE AU RÈGLEMENT SUR L'ÉTIQUETAGE ÉNERGÉTIQUE: 2019/2017/UE

La fiche d'information sur le produit selon le règlement UE n ° 2019/2017 L'étiquetage énergétique des appareils Lave-vaisselle se trouve sous l'URL ou le code QR indiqué sur l'étiquette énergétique

SCDW644DCU - URL: <https://eprel.ec.europa.eu/qr/561418>

Garantie du produit et pièces de rechange disponibles

Selon les termes de la garantie du fabricant applicable au lieu, l'utilisation du Service à la clientèle est gratuite. La durée minimale de la garantie (garantie du fabricant pour les consommateurs privés) dans l'Espace Economique Européen est de 2 ans selon les termes de garantie applicable au lieu. Les conditions de garantie n'affectent pas les autres droits ou réclamations détenus par vous-même en vertu de la législation locale.

Des informations détaillées sur la période de garantie et les conditions de garantie dans votre pays sont disponibles auprès du service à la clientèle, de votre revendeur ou de notre site Web.

Les pièces de rechange d'origine fonctionnelles selon la directive écoconception correspondante peuvent être obtenues auprès du service à la clientèle pendant une période d'au moins 4 ans à compter de la date de mise sur le marché de votre appareil dans l'Espace économique européen.

Pour plus de spécifications techniques sur l'agent de réparation et pour commander des pièces de rechange, veuillez vous rendre sur: <https://www.schneiderconsumer.com>

Service après-vente

Pour une intervention technique en raison d'un dysfonctionnement, veuillez appeler le 04 88 78 59 99.

Pour obtenir des informations sur les produits ou commander des pièces détachées, veuillez appeler le 01 61 44 02 70 et choisir l'option appropriée.

GARANTIE

La garantie ne couvre pas les pièces d'usure du produit, ni les problèmes ou les dommages résultant de:

- (1) détériorations superficielles dues à l'usure normale du produit ;
- (2) défauts ou détériorations dus au contact du produit avec des liquides et dus à la corrosion provoquée par la rouille ou de présence d'insectes ;
- (3) tout incident, abus, utilisation impropre, modification, démontage ou réparation non autorisés ;
- (4) toute opération impropre d'entretien, utilisation non conforme aux instructions concernant le produit ou le branchement à une tension incorrecte ;
- (5) toute utilisation d'accessoires non fournis ou non approuvés par le fabricant.



La garantie sera annulée en cas d'élimination de la plaque signalétique et/ou du numéro de série du produit.



Pour en savoir plus :
www.quefairedemesdechets.fr

SICHERHEITSHINWEISE



WARNUNG

Wenn Sie Ihren Geschirrspüler benutzen, nehmen Sie alles mit Vorsichtsmaßnahmen unten angegeben:

- Dieses Gerät ist für den Hausgebrauch bestimmt.
- Dieses Gerät kann von Kindern ab 8 Jahren sowie von Personen mit eingeschränkter körperlicher, sensorischer und geistiger Leistungsfähigkeit oder von Personen ohne Erfahrung oder Wissen verwendet werden, wenn sie von einer Aufsicht oder vorherigen Anweisungen zur

sicheren Verwendung des Geräts profitiert haben Gerät und verstehen die damit verbundenen Gefahren.

Kinder dürfen nicht mit dem Gerät spielen. Die Reinigung und routinemäßige Wartung durch den Benutzer sollte nicht von Kindern ohne Aufsicht durchgeführt werden. (Für EN60335-1)

- Dieses Gerät ist nicht zur Verwendung durch Personen bestimmt (einschließlich Kinder) mit eingeschränkter körperlicher, sensorischer oder geistiger Leistungsfähigkeit oder Personen ohne Erfahrung oder Wissen, es sei denn, sie werden beaufsichtigt oder haben zuvor Anweisungen zur Verwendung des Geräts erhalten. Gerät, durch eine Person, die für ihre Sicherheit verantwortlich ist. (Für IEC60335-1)

- Kinder können sich mit dem Verpackungsmaterial verletzen!
- Dieses Gerät ist nur für den Hausgebrauch in Innenräumen vorgesehen.
- Tauchen Sie das Gerät, das Kabel oder den Stecker niemals in Wasser oder eine andere Flüssigkeit, um die Gefahr eines Stromschlags zu vermeiden.
- Bitte ziehen Sie den Stecker aus der Steckdose, bevor Sie das Gerät reinigen und warten.
- Verwenden Sie ein weiches Tuch, das mit einer milden Seifenlösung angefeuchtet ist, und wischen Sie es dann mit einem trockenen Tuch ab.

Erdungsanweisungen

- Das Gerät muss geerdet sein. Im Falle einer Fehlfunktion oder eines Ausfalls verringert die Erdung das Risiko eines Stromschlags, indem ein Pfad mit dem geringsten Widerstand für elektrischen Strom bereitgestellt wird. Dieses Gerät ist mit einem Stromkabel mit einem Leiter und einem Erdungsstecker ausgestattet.
- Der Stecker muss an eine geeignete Steckdose angeschlossen werden, die gemäß allen örtlichen Vorschriften und Verordnungen installiert und geerdet ist.
- Eine unsachgemäße Verbindung des Erdungsleiters des Geräts

kann zu einem Stromschlag führen.

- Wenn Sie Zweifel haben, haben Sie die geerdet von einem zugelassenen Elektriker oder Servicemitarbeiter.
- Ändern Sie den mit dem Gerät gelieferten Stecker nicht, wenn er nicht mit der installierten Steckdose übereinstimmt.
- Die Erdung muss von einem zugelassenen Elektriker durchgeführt werden.
- Verwenden Sie die Tür oder den Korb des Geschirrspülers nicht als Stütze, setzen Sie sich nicht darauf und treten Sie nicht darauf.

- Lassen Sie den Geschirrspüler nicht laufen, ohne dass alle Schrankverkleidungen angebracht sind.
- Öffnen Sie die Tür sehr vorsichtig, wenn der Geschirrspüler spült, da Wasser austreten kann.
- Stellen Sie keine schweren Gegenstände auf die Tür und stellen Sie sich nicht auf sie, wenn sie ist ist offen. Das Gerät könnte umkippen.
- Wenn Sie den Geschirrspüler laden:
 - Platzieren Sie scharfe Gegenstände so, dass sie die Türdichtung nicht beschädigen können.
 - Warnung: Messer und andere scharfe Utensilien sollten mit

der Spitze nach unten oder in horizontaler Position in den Besteckkorb gelegt werden.

- Einige Geschirrspülmittel sind stark alkalisch. Sie können beim Verschlucken extrem gefährlich sein. Kontakt mit Haut und Augen vermeiden. Halten Sie Kinder bei geöffneter Tür von der Spülmaschine fern.
- Überprüfen Sie den Spender Das Waschmittel ist am Ende des Waschprogramms leer.
- Nicht waschen Keine Plastikutensilien, es sei denn, sie sind als spülmaschinenfest abgestempelt.

- Informationen zu nicht gekennzeichneten Kunststoffartikeln finden Sie in den Empfehlungen des Herstellers.
- Verwenden Sie nur Reinigungs- und Spülmittel, die speziell für automatische Geschirrspüler entwickelt wurden.
- Verwenden Sie niemals Seife, Waschmittel oder Spülmittel in der Spülmaschine.
- Lassen Sie die Tür nicht offen, da dies die Stolpergefahr erhöhen kann. Um eine Gefahr zu vermeiden, lassen Sie das Netzkabel, wenn es beschädigt ist, vom Hersteller ersetzen.

ein Bevollmächtigter oder eine qualifizierte Person.

- Biegen oder quetschen Sie das Netzkabel während der Installation nicht.
- Berühren Sie nicht den Steuermechanismus.
- Das Gerät muss mit neuen Rohren an den Hauptwasserhahn angeschlossen werden. Verwenden Sie keinen alten Schlauch.
- Um Energie zu sparen, schaltet sich das Gerät im Standby-Modus nach 15 Minuten automatisch aus, ohne dass der Benutzer eingreifen muss. Die maximale Anzahl der zu spülenden Gedecke beträgt 14. Der zulässige Wasserdruck am Einlass beträgt 0,04-1 MPa.

Verfügung

Umweltschutz und Einsparungen

Schützen Sie die Umwelt, indem Sie sparsam mit Ressourcen umgehen und wiederverwertbare Materialien ordnungsgemäß entsorgen.

- **Wenden Sie sich zur Entsorgung der Verpackung und des Geräts an eine Sammelstelle. Schneiden Sie daher das Stromversorgungskabel ab und bringen Sie die Verriegelung wieder inTür nicht funktionsfähig.**
- **Verpackungsboxen bestehen aus Recyclingpapier und müssen zum Recycling in einem Papierbehälter entsorgt werden.**
- **Indem Sie sicherstellen, dass dieses Produkt ordnungsgemäß entsorgt wird, tragen Sie dazu bei, potenziell schädliche Folgen für die Umwelt und die menschliche Gesundheit zu vermeiden, die durch unsachgemäße Entsorgung dieses Produkts andernfalls verursacht werden könnten.**
- **Weitere Informationen zum Recycling dieses Produkts erhalten Sie von Ihrer örtlichen Gemeinde und dem örtlichen Hausmüllsammlerservice.**
- **ENTSORGUNG: Dieses Produkt darf unter keinen Umständen in unsortierten Abfällen entsorgt werden. Es muss für eine Sonderbehandlung separat gesammelt werden.**



PRODUKTÜBERSICHT

❶ WICHTIG:

Lesen Sie alle Bedienungsanleitungen, bevor Sie sie zum ersten Mal verwenden, um die bestmögliche Leistung Ihres Geschirrspülers zu erzielen.

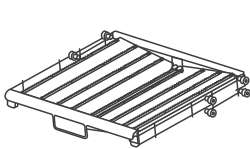
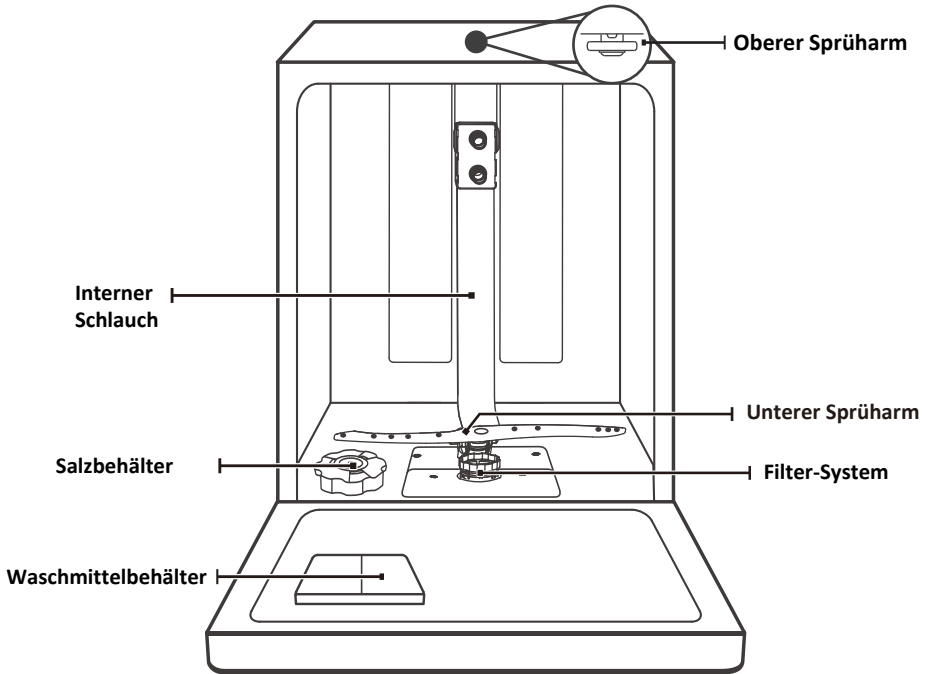

Besteckschublade

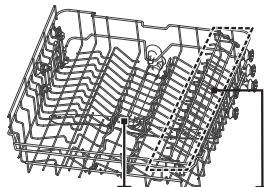

Oberer Sprüharm
Becherhalter
Oberer Korb

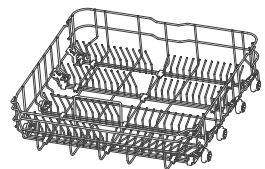

Unterer Korb

💡 HINWEIS :

Abbildungen dienen nur als Referenz, Modelle können abweichen. Nur zur Veranschaulichung.

BENUTZEN SIE IHREN SPÜLMASCHINE

Bevor Sie Ihren Geschirrspüler benutzen:

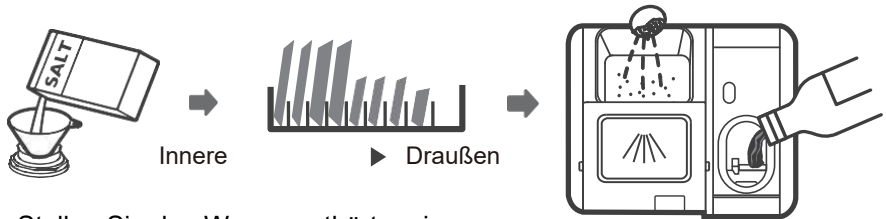

1. Stellen Sie den Wasserenthärter ein
2. Fügen Sie dem Weichmacher Salz hinzu
3. Füllen Sie die Körbe
4. Waschmittel hinzufügen

Füllen Sie Salz in den Weichspüler

HINWEIS:

Wenn Ihr Modell nicht mit einem Wasserenthärter ausgestattet ist, können Sie dieses Kapitel überspringen.

Verwenden Sie immer Salz, das speziell für Geschirrspüler entwickelt wurde. Der Salzbehälter befindet sich unter dem unteren Korb und sollte wie folgt gefüllt werden:

WARNUNG

- **Verwenden Sie nur Salz, das speziell für Geschirrspüler entwickelt wurde!** Alle anderen Arten von Salzen, die nicht speziell für die Verwendung in der Spülmaschine entwickelt wurden, insbesondere Speisesalz, können den Wasserenthärter beschädigen. Im Falle von Schäden, die durch die Verwendung einer falschen Salzsorte verursacht wurden, übernimmt der Hersteller keine Garantie oder Haftung für die verursachten Schäden.
- **Fügen Sie nur Salz hinzu, bevor Sie eines der Waschprogramme starten.** Dies verhindert jegliche Korrosion aufgrund des Vorhandenseins von Salz- oder Salzwasserkörnern, die am Boden des Geräts leicht übergelaufen sind.

Befolgen Sie die nachstehenden Schritte, um Spülmittelsalz hinzuzufügen:

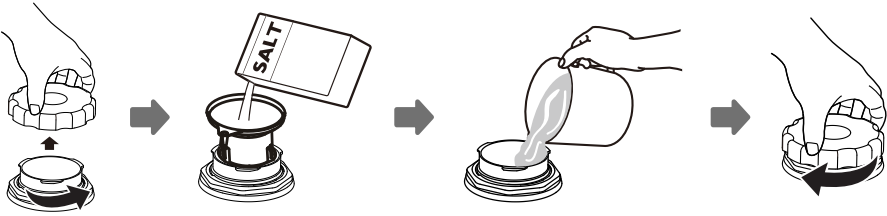

1. Entfernen Sie den unteren Korb, schrauben Sie den Tankdeckel ab und entfernen Sie ihn.
2. Setzen Sie das Ende des Trichters (mitgeliefert) in die Öffnung und gießen Sie ca. 1,5 kg Salz ein.
3. Füllen Sie den Salzbehälter vollständig mit Wasser. Es ist normal, dass eine kleine Menge Wasser aus dem Salzreservoir überläuft.
4. Sobald der Tank voll ist, schrauben Sie den Deckel wieder fest auf.
5. Die Warnleuchte für den Salzstand erlischt, wenn der Salzbehälter mit Salz gefüllt ist.
6. Unmittelbar nach dem Befüllen des Salzbehälters muss ein Waschprogramm gestartet werden (wir empfehlen die Verwendung eines kurzen Programms). Andernfalls können das Filtersystem, die Pumpe oder andere wichtige Teile der Maschine durch Salzwasser beschädigt werden. Dies würde nicht durch die Garantie abgedeckt sein.

HINWEIS :

- Der Salzbehälter sollte nur gefüllt werden, wenn die Kontrollleuchte () zeigt an, dass auf dem Bedienfeld kein Salz mehr leuchtet. Das Licht kann eine Weile eingeschaltet bleiben, solange der Tank voll ist, je nachdem, wie schnell sich das Salz auflöst. Wenn Ihre Spülmaschine (bei einigen Modellen) keine Warnleuchte für den Salzstand auf dem Bedienfeld hat, können Sie anhand der Anzahl der durchgeführten Waschzyklen ungefähr erkennen, wann Sie dem Enthärter Salz hinzufügen müssen.
- Wenn das Salz beim Füllen etwas überkocht ist, führen Sie ein kurzes oder Spülprogramm durch, um das überschüssige Salz zu entfernen.

Tipps zur ordnungsgemäßen Verwendung des Einkaufswagens

Einstellen des oberen Korbs

Type 1:

Die Höhe des oberen Korbs kann leicht eingestellt werden, um größere Geschirrtteile im oberen oder unteren Korb aufzunehmen.

Gehen Sie folgendermaßen vor, um die Höhe des oberen Korbs anzupassen:

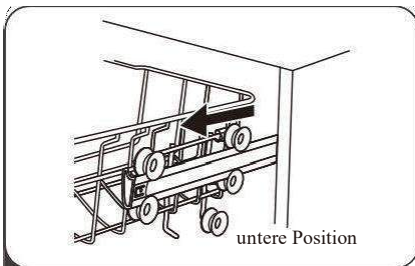

1 Entfernen Sie den oberen Korb.

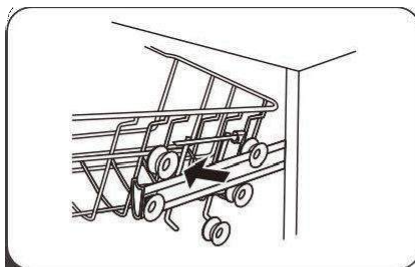

2 Entfernen Sie den oberen

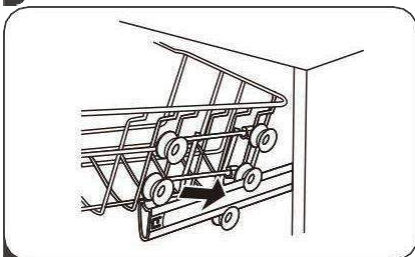

3 Befestigen Sie den oberen Korb an den oberen oder unteren Rollen.

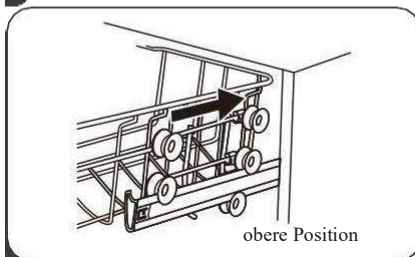

4 Ersetzen Sie den oberen Korb.

Type 2:

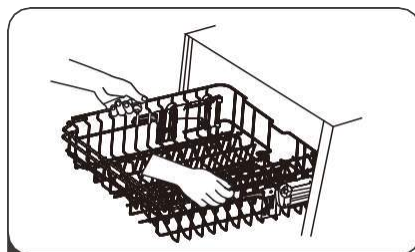

1 Um den oberen Korb in eine höhere Position zu heben, heben Sie ihn an, bis sich beide Seiten auf derselben Höhe befinden. Der Korb rastet ein.

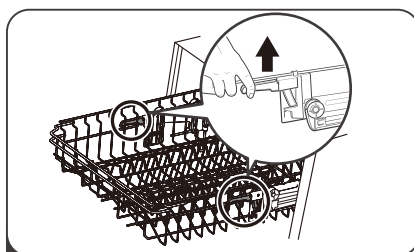

2 Drücken Sie den Griff nach unten und lassen Sie ihn los, um den Korb abzusenken.

Falten Sie die Tassenregale zusammen

Um Platz für größeres Spülgut im Geschirrkorb zu schaffen, heben Sie diesen an. Sie können dann große Gläser hineinstellen. Sie können ihn auch abnehmen, wenn er nicht verwendet wird.



Falten Sie die Regalstützen

Die Spikes dienen zum Halten von Tellern und einem Tablett. Sie können abgesenkt werden, um Platz für größere Utensilien zu schaffen.

hochheben

zurückklappen

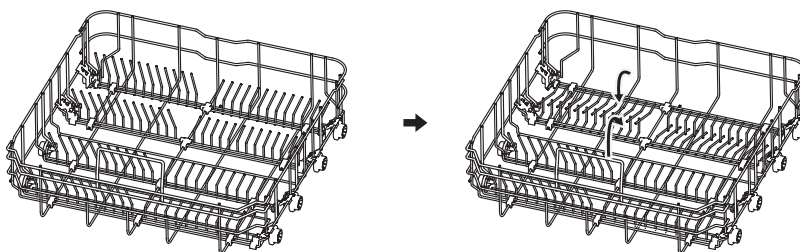

WARTUNG UND REINIGUNG

Wartung des Äußeren des Geräts

Die Tür und die Türdichtung

Reinigen Sie die Türdichtungen regelmäßig mit einem weichen, feuchten Tuch, um Speisereste zu entfernen.

Beim Beladen des Geschirrspülers können Speisereste und Getränkerückstände an den Seiten der Spülmaschinentür herabtropfen. Diese Oberflächen befinden sich außerhalb des Waschranks und können daher nicht mit Wasser aus den Sprüharmen erreicht werden.

Ablagerungen sollten vor dem Schließen der Tür abgewischt werden.

Das Bedienfeld

Wenn eine Reinigung erforderlich ist, sollte das Bedienfeld NUR mit einem leicht feuchten Tuch abgewischt werden.

WARNUNG

- Verwenden Sie zum Reinigen der Tür niemals Aerosolreiniger, da dies die Türverriegelung und die elektrischen Komponenten beschädigen kann.
- Verwenden Sie niemals Scheuermittel oder Scheuerschwämme auf Außenflächen, die Flecken oder Kratzer auf der Edelstahloberfläche hinterlassen können. Einige Papiertücher können auch Oberflächen zerkratzen oder Kratzer hinterlassen.

Pflege des Innenraums des Geräts

Filtersystem

Das Filtersystem am Boden der Waschwanne fängt große Rückstände aus dem Waschzyklus auf. Große Schmutzpartikel können Filter blockieren. Überprüfen Sie regelmäßig den Zustand der Filter und reinigen Sie sie gegebenenfalls unter fließendem Wasser. Befolgen Sie die nachstehenden Schritte, um die Filter im Waschrang zu reinigen.

HINWEIS :

Die Abbildungen dienen nur als Referenz. Die Modelle des Filtersystems und des Sprüharms können abweichen. Nur zur Veranschaulichung.

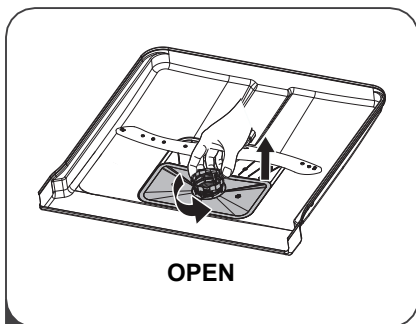

- 1** Halten Sie den Grobfilter gedrückt und drehen Sie ihn gegen den Uhrzeigersinn, um ihn zu entriegeln. Heben Sie den Filter an und aus der Spülmaschine.

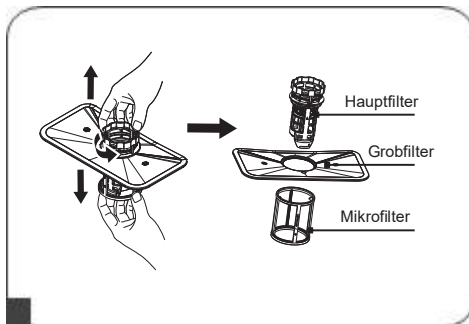

- 2** Der Mikrofilter kann vom Boden des Filtersystems entfernt werden. Der Grobfilter kann vom Hauptfilter gelöst werden, indem die Laschen oben leicht zusammengedrückt und daran gezogen werden.

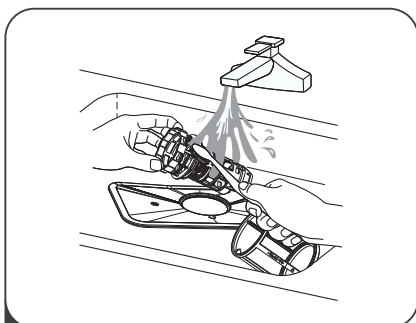

- 3** Große Speisereste können Reinigen Sie den Filter unter fließendem Wasser. Verwenden Sie für eine gründlichere Reinigung eine weiche Reinigungsbürste.

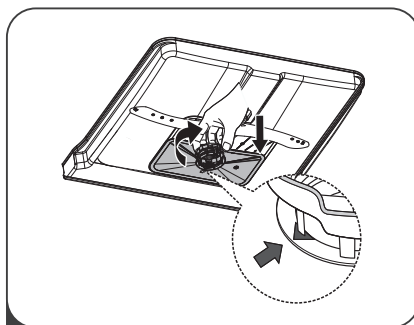

- 4** Montieren Sie die Filter der Reihe nach. Setzen Sie den Filtereinsatz gegen das Entfernen wieder ein und drehen Sie ihn im Uhrzeigersinn in Pfeilrichtung.

⚠️ WARNUNG

- Ziehen Sie die Filter nicht zu fest an. Ersetzen Sie die Filter korrekt, da sonst grobe Rückstände in das System gelangen und es blockieren können.
- NIEMALS den Geschirrspüler ohne Filter benutzen. Stellen Sie sicher, dass sie richtig ausgetauscht werden, um ein gutes Waschergebnis zu gewährleisten und Geschirr und Besteck nicht zu beschädigen.

Sprüharm

Die Sprüharme müssen regelmäßig gereinigt werden, um im harten Wasser vorhandene Chemikalien zu entfernen, die die ordnungsgemäße Funktion der Wasserstrahlen und Kugellager beeinträchtigen können.

Befolgen Sie zum Reinigen der Sprüharme die folgenden Richtlinien:

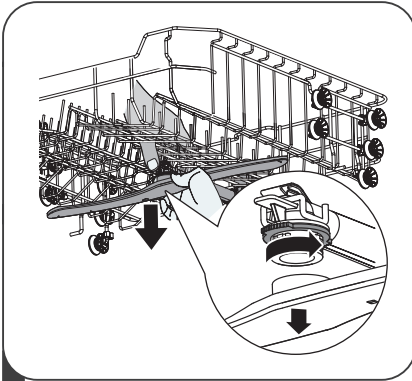

- 1** Um den oberen Sprüharm zu entfernen, halten Sie die mittlere Mutter und drehen Sie den Sprüharm im Uhrzeigersinn. Beobachten Sie, um es zu entfernen.

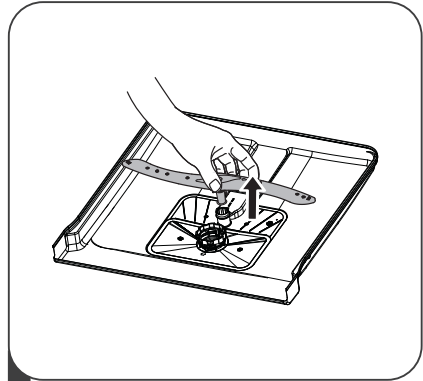

- 2** Um den unteren Sprüharm zu entfernen, ziehen Sie ihn nach oben, um ihn abzuschrauben.

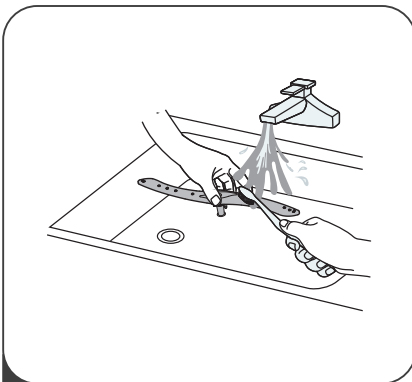

- 3** Reinigen Sie die Arme mit Seife und heißem Wasser und reinigen Sie die Düsenöffnungen mit einer weichen Bürste. Setzen Sie sie wieder ein, nachdem Sie sie gut gespült haben.

Wartung der Spülmaschine

Vorsichtsmaßnahmen gegen Einfrieren

Bitte treffen Sie Frostschutzmaßnahmen, um Ihre Spülmaschine im Winter zu schützen. Führen Sie nach jedem Gebrauch Ihres Geschirrspülers die folgenden Schritte aus:

1. Ziehen Sie den Netzstecker aus der Spülmaschine.
2. Unterbrechen Sie die Wasserversorgung und trennen Sie den entsprechenden Schlauch vom Wasserversorgungshahn.
3. Lassen Sie das Wasser aus dem Wassereinlassschlauch und dem Wasserversorgungshahn ab. (Verwenden Sie ein Becken, um das Wasser zu sammeln).
4. Schließen Sie den Wassereinlassschlauch wieder an den Wasserhahn an.
5. Entfernen Sie den Filter am Boden des Tanks und entfernen Sie das Wasser mit einem Schwamm aus dem Sumpf.

Nach jedem Waschen

Schalten Sie nach jedem Waschen den Wasserhahn aus und lassen Sie die Tür angelehnt, um zu verhindern, dass sich Schimmel und unangenehme Gerüche im Gerät bilden.

Ziehen Sie den Stecker aus der Steckdose

Ziehen Sie immer den Netzstecker aus der Steckdose, bevor Sie das Gerät reinigen oder warten.

Vermeiden Sie Lösungsmittel und Schleifmittel

Verwenden Sie niemals Scheuermittel oder Lösungsmittel, um das Gehäuse und die Gummiteile zu reinigen. Verwenden Sie nur ein mit einer Lösung aus heißem Seifenwasser angefeuchtetes Tuch.

Verwenden Sie zum Entfernen von Streifen oder Flecken von der Innenfläche ein mit einer Lösung aus leicht Essigwasser angefeuchtetes Tuch oder einen speziellen Geschirrspüler.

Bei längerem Nichtgebrauch

Es ist ratsam, im leeren Zustand einen vollständigen Zyklus durchzuführen, den Stecker aus der Steckdose zu ziehen, den Wasserhahn zu schließen und die Tür leicht angelehnt zu lassen. Dadurch bleiben die Dichtungen länger in gutem Zustand und es können sich keine unangenehmen Gerüche im Gerät bilden.

Gerät bewegen

Wenn das Gerät bewegt werden muss, versuchen Sie es aufrecht zu halten. Wenn unbedingt erforderlich, legen Sie es auf den Rücken.

Dichtungen

Einer der Faktoren, die zur Bildung von Gerüchen in der Spülmaschine führen, sind Lebensmittel, die sich in den Gelenken festsetzen. Eine regelmäßige Reinigung mit einem feuchten Schwamm verhindert dies.

INSTALLATIONSANLEITUNG

⚠️ WARNUNG



Stromschlaggefahr

Trennen Sie die Stromversorgung vom Stromnetz, bevor Sie das Gerät installieren Geschirrspülmaschine.

Andernfalls kann es zu einem elektrischen Schlag oder sogar zum Tod kommen.

⚠️ Warnung

Die Installation von Rohren und elektrischen Anschlüssen muss von qualifiziertem Fachpersonal durchgeführt werden.

Über den elektrischen Anschluss

⚠️ WARNUNG

Zu Ihrer persönlichen Sicherheit:

- Verwenden Sie für dieses Gerät kein Verlängerungskabel oder Netzteil.
- Unter keinen Umständen dürfen Sie den Erdungsstift vom Netzkabel abschneiden oder abnehmen.

Elektrische Anforderungen

Bitte lesen Sie die Informationen auf dem Typenschild für die Nennspannung. Schließen Sie den Geschirrspüler an eine geeignete Stromquelle an. Verwenden Sie eine 10A / 13A / 16A-Sicherung. Das Vorhandensein einer Zeitverzögerungssicherung oder eines Leistungsschalters sowie das Vorhandensein eines unabhängigen Stromversorgungskreises für dieses Gerät wird empfohlen.

Elektrische Anschlüsse

Stellen Sie sicher, dass die Versorgungsspannung und -frequenz mit den Angaben auf dem Typenschild übereinstimmen. Schließen Sie den Stecker nur an eine ordnungsgemäß geerdete Steckdose an. Wenn die Steckdose, an die das Gerät angeschlossen werden soll, nicht für die Steckdose geeignet ist, ersetzen Sie die Steckdose, anstatt einen Adapter oder ein ähnliches Gerät zu verwenden, da dies zu Überhitzung und Verbrennungen führen kann.

⚠️ Überprüfen Sie vor der Installation des Geräts, ob die Erdung korrekt durchgeführt wurde.

Wasserversorgung und Entwässerung

Kaltwasseranschluss

Schließen Sie den Kaltwassereinlassschlauch an einen 19-mm- Gewinde-Nippel an und stellen Sie sicher, dass die Verbindung fest angezogen ist.

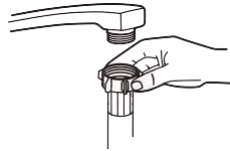

Wasserzulaufschlauch



Sicherheits
Wasserzulauf
Schlauch

Wenn die Schläuche neu sind oder längere Zeit nicht benutzt wurden, lassen Sie das Wasser laufen, um zu überprüfen, ob das Wasser sauber ist. Diese Vorsichtsmaßnahme ist erforderlich, um zu vermeiden, dass der Wassereinlass blockiert und das Gerät beschädigt wird.

Über den Sicherheitswassereinlassschlauch

Der Sicherheitswassereinlassschlauch ist doppelwandig. Das Schlauchsystem garantiert seinen Eingriff, indem es den Wasserfluss im Falle einer Unterbrechung des Wassereinlassschlauchs blockiert und wenn der Luftraum zwischen dem Wassereinlassschlauch und dem externen Wellschlauch gefüllt ist, aus Wasser.

⚠️ WARNUNG

Ein an einer Handbrause befestigter Schlauch kann explodieren, wenn er in derselben Wasserversorgungsleitung wie der Geschirrspüler installiert wird. Wenn Ihre Spüle eine hat, wird empfohlen, den Schlauch zu trennen und das Loch zu verschließen.

So schließen Sie den Sicherheitswasserzulaufschlauch an

1. Ziehen Sie den Wasserzulaufschlauch vollständig aus dem Staufach an der Rückseite des Geschirrspülers heraus.
2. Ziehen Sie die Schrauben am Wasserzulaufschlauch am 19-mm-Gewindestutzen fest.
3. Drehen Sie die Wasserversorgung vollständig auf, bevor Sie den Geschirrspüler benutzen.

So trennen Sie den Sicherheitswassereinlassschlauch

1. Wasserversorgung abstellen.
2. Entfernen Sie den Wassereinlassschlauch vom Wasserhahn.

Anschluss der Abflussrohre

Führen Sie den Wasserabflussschlauch in ein Abflussrohr mit einem Durchmesser von mindestens 4 cm ein oder lassen Sie ihn in die Spüle laufen. Stellen Sie sicher, dass der Schlauch nicht verdreht oder geknickt ist. Die Höhe des Abflussrohrs muss weniger als 1000 mm betragen. Das offene Ende des Schlauchs sollte nicht in Wasser getaucht werden, um einen Rückfluss zu vermeiden.

▲ Bitte befestigen Sie den Ablaufschlauch sicher in Position A oder Position B.

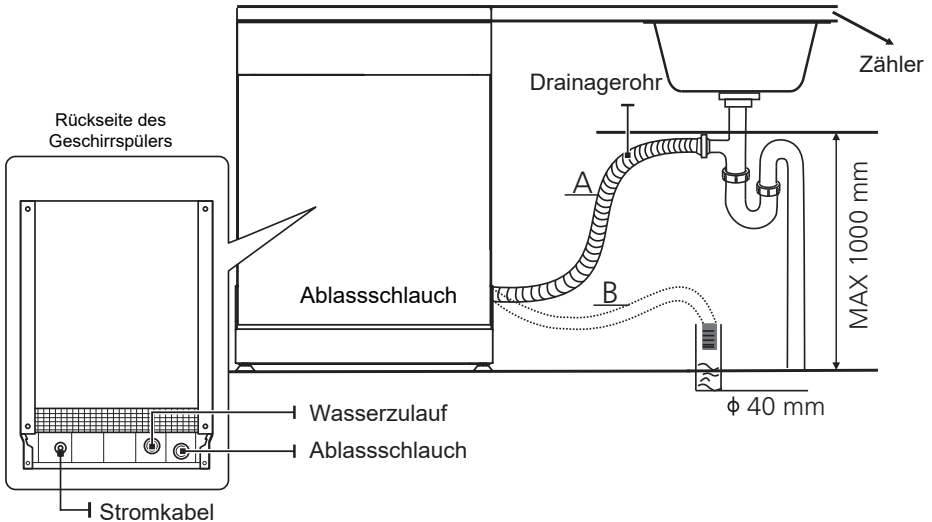

So lassen Sie überschüssiges Wasser aus Rohren ab

Wenn sich die Spüle in einer Höhe von 1 m über dem Boden befindet, kann überschüssiges Wasser aus den Rohren nicht direkt in die Spüle abgelassen werden. In diesem Fall muss das Wasser in einer Schüssel oder einem anderen geeigneten Behälter gesammelt werden, der sich außerhalb und in einer Höhe befindet, die niedriger als die der Spüle ist.

Wasserentleerung

Schließen Sie den Ablaufschlauch an. Überprüfen Sie, ob es richtig installiert ist, um mögliche Undichtigkeiten zu vermeiden. Stellen Sie sicher, dass der Wasserabflussschlauch nicht geknickt oder gequetscht ist.

Schlauchverlängerung

Wenn Sie einen Verlängerungsschlauch benötigen, verwenden Sie unbedingt einen Abflussschlauch des gleichen Typs. Dies sollte 4 Meter nicht überschreiten, da sonst die Reinigungsleistung des Geschirrspülers verringert wird.

Anschluss an den Siphon

Der Ablaufanschluss muss sich in einer Höhe von weniger als 100 cm (maximal) über dem Boden des Geschirrspülers befinden. Der Ablaufschlauch muss sicher befestigt sein.

Gerät einrichten

Stellen Sie den Geschirrspüler in die gewünschte Position. Die Rückseite sollte die dahinterliegende Wand berühren und die Seiten verlaufen entlang der Wand oder angrenzender Möbel. Der Geschirrspüler ist mit Wasserzufuhr- und -ablaufschläuchen ausgestattet, die entweder auf der rechten oder auf der linken Seite positioniert werden können, um eine korrekte Installation zu erleichtern.

Geräte-Upgrade

Sobald Sie den Geschirrspüler aufgestellt haben, kann die Höhe des Geschirrspülers durch Einstellen des Verschraubungsgrades der Beine geändert werden.

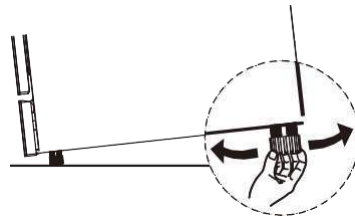

Freie Pose

Nebeneinander von vorhandenen Möbeln

Der Geschirrspüler wurde mit einer Standardhöhe von 845 mm konstruiert und kann daher zwischen moderne Küchenschränke gleicher Höhe gestellt werden. Um eine perfekte Ausrichtung zu erzielen, wirken Sie auf die verstellbaren Füße. Die laminierte Oberseite der Maschine erfordert keine besondere Wartung, da sie gegen Hitze, Kratzer und Flecken beständig ist.

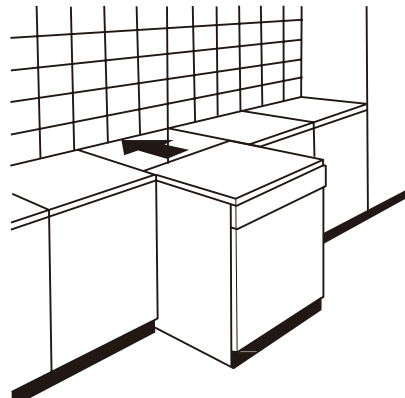

2. Wenn der Geschirrspüler in einem eckigen Schrank installiert ist, prüfen Sie, ob genügend Platz zum Öffnen der Tür vorhanden ist.

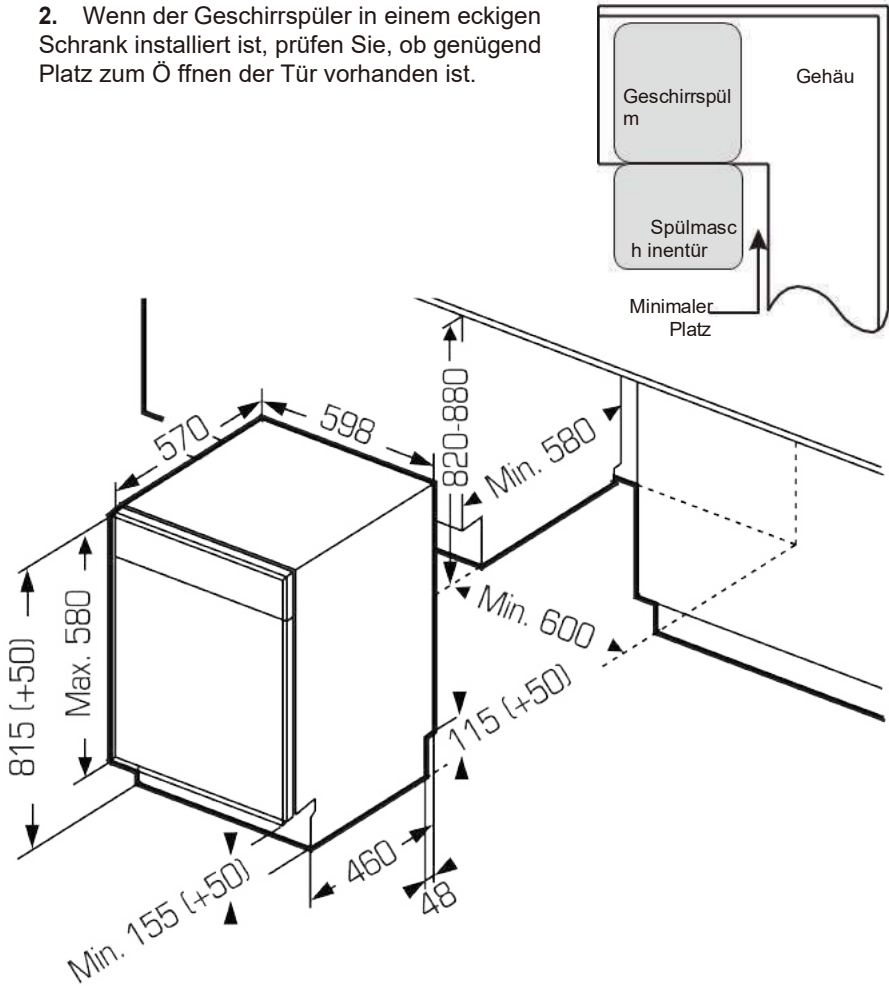

HINWEIS:

Je nachdem, wo sich die Steckdose befindet, müssen Sie möglicherweise ein weiteres Loch in den gegenüberliegenden Schrank bohren.

Schritt 2. Abmessungen und Einbau des ästhetischen Paneels

Befolgen Sie die spezifischen Installationsanweisungen, um die ästhetische Türverkleidung anzubringen.

Semi-integriertes Modell

Trennen Sie die beiden Klettstreifen A und B, befestigen Sie den Klettstreifen A an der Holzdekorplatte und den Filzklettstreifen B an der Außentür des Geschirrspülers (siehe Abbildung A). Sobald die Platte angebracht ist, befestigen Sie sie mit Schrauben und Bolzen an der Außenseite der Tür (siehe Abbildung B).

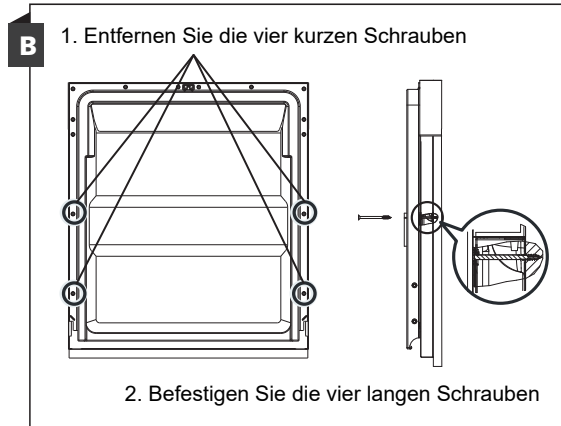
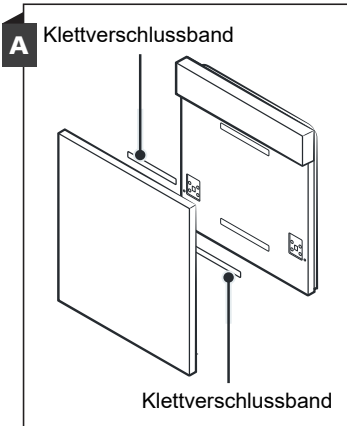

All-in-one-Modell

Bringen Sie den Haken an der dekorativen Holzplatte an und stecken Sie ihn in den Schlitz an der Außenseite der Geschirrspülertür (siehe Abbildung A). Sobald die Platte in Position ist, befestigen Sie sie mit Schrauben und Bolzen an der Außenseite der Tür (siehe Abbildung B).

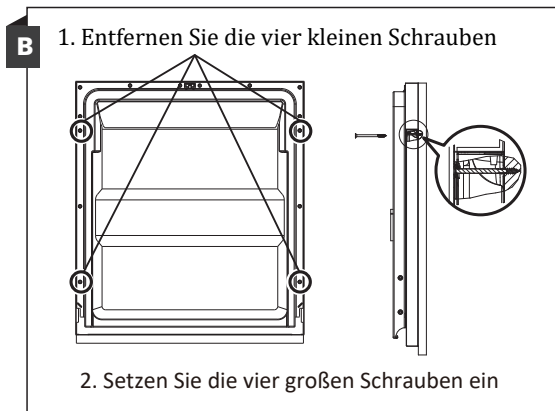
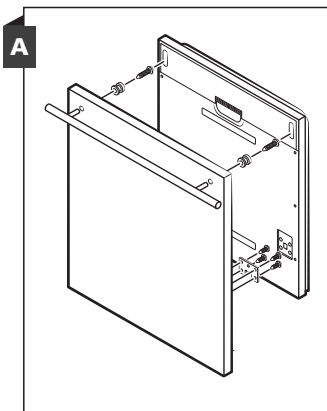

Schritt 3: Einstellen der Türfederspannung

1.. Die richtige Spannung der Türfedern Türfedern ist werksseitig eingestellt. Wenn Sie eine eine dekorative Platte zu installieren, wird es erforderlich sein, um Wenn Sie eine Zierplatte anbringen, müssen Sie die Federspannung neu einstellen.

Drehen Sie die Einstellschraube, um die Federspannung zu straffen oder zu lockern. Spannen oder Lockern der Spannung der Spannung des Drahtseils.

Die Federspannung der Tür beträgt richtig, wenn die Tür stehen bleibt horizontal in der vollständig geöffneten Stellung und öffnet und schließt sich mit einem leichten Druck. durch leichtes Schieben.

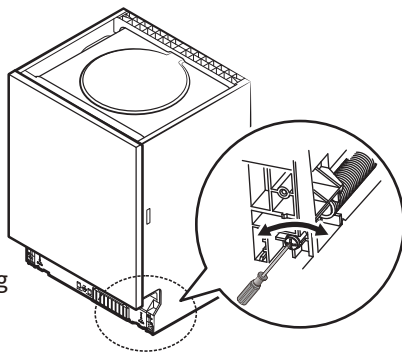

Schritt 4. Schritte zur Installation des Geschirrspülers

Bitte beachten Sie die spezifischen Installationsschritte in den Installationszeichnungen.

1. Befestigen Sie die Kondensationsleiste unter der Arbeitsplatte des Schrank. Achten Sie darauf, dass der Kondensstreifen bündig mit der Kante der Arbeitsplatte abschließt (Schritt 2).
2. Schließen Sie den Zulaufschlauch an die Kaltwasserversorgung an.
3. Schließen Sie den Abflussschlauch an.
4. Schließen Sie das Netzkabel an.
5. Stellen Sie den Geschirrspüler in den Schrank.
6. Nivellieren Sie den Geschirrspüler. Der hintere Fuß kann von der Vorderseite des Geschirrspülers aus eingestellt werden, indem die Kreuzschlitzschraube in der Mitte des Geschirrspülerbodens mit einem Kreuzschlitzschraubendreher gedreht wird. Um die vorderen Füße einzustellen, verwenden Sie einen Schlitzschraubendreher und drehen Sie die vorderen Füße, bis der Geschirrspüler eben steht. (Schritt 5 bis Schritt 6).
7. Bringen Sie die Schranktür an der Außentür des Geschirrspülers an. (Schritt 7 bis Schritt 9)
8. Der Geschirrspüler muss an seinem Platz gesichert werden. Es gibt zwei Möglichkeiten, dies zu tun:

A. Normale Arbeitsplatte: Setzen Sie den Installationshaken in den Schlitz der Seitenwand und befestigen Sie ihn mit den Schrauben an der Arbeitsplatte.

B. Arbeitsplatte aus Marmor oder Granit: Befestigen Sie die Seitenwand mit Schrauben.

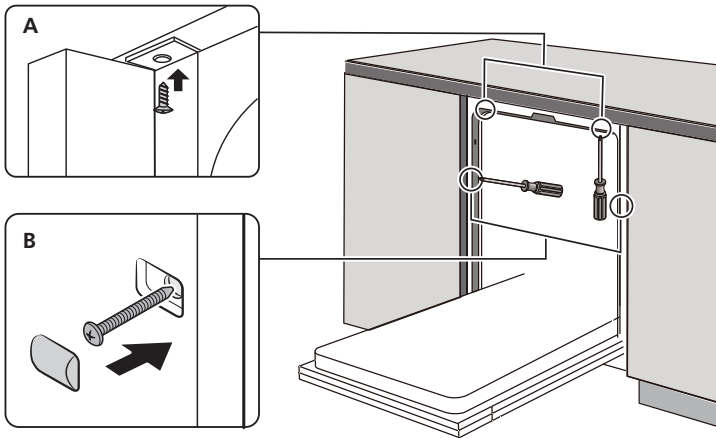

Schritt 4. Nivellierung des Geschirrspülers

Der Geschirrspüler muss waagrecht stehen, damit der Geschirrkorb richtig funktioniert und der Spülvorgang effektiv ist.

1. Legen Sie eine Wasserwaage wie abgebildet auf die Tür und die Regalschiene in der Wanne, um zu prüfen, ob der Geschirrspüler eben steht.
2. Nivellieren Sie den Geschirrspüler, indem Sie die drei Nivellierfüße individuell einstellen.
3. Achten Sie beim Nivellieren des Geschirrspülers darauf, dass er nicht umkippt.

berprüfen Sie die Nivellierung von vorne nach hinten

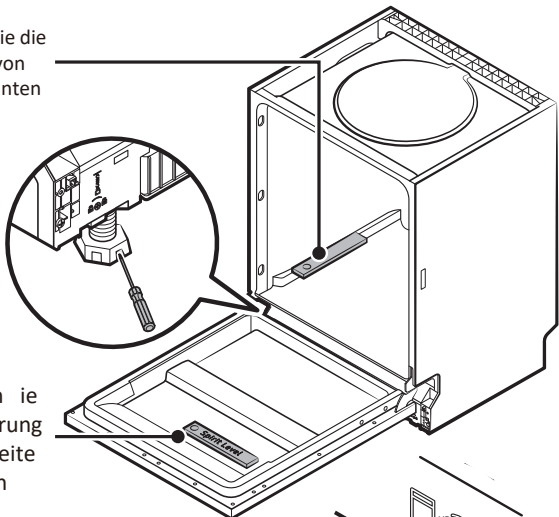

berprüfen Sie die Nivellierung von einer Seite zur anderen

HINWEIS: Die maximale Einstellhöhe der Füße beträgt 50 mm.

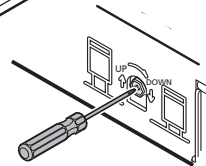

FEHLERSUCHE

Bevor Sie einen Techniker anrufen

Konsultieren Sie die Tabellen auf den folgenden Seiten. Dies kann dazu führen, dass Sie keinen Techniker anrufen können.

Problem	Mögliche Ursachen	Lösung
Der Geschirrspüler funktioniert nicht	Der Geschirrspüler startet nicht	Schließen Sie die Tür vollständig und stellen Sie sicher, dass sie sicher verriegelt ist.
	Das Netzteil oder die Stromleitung ist nicht angeschlossen, die Option Verzögerter Start wurde ausgewählt	Ü berprüfen Sie das Netzteil und schließen Sie es an Informationen zum Zurücksetzen finden Sie im Abschnitt Verzögerter Start dieses Handbuchs
	Kindersicherung aktiviert (ausgewählte Modelle)	Deaktivieren Sie die Kindersicherung, siehe Abschnitt Kindersicherung in diesem Handbuch
Der Geschirrspüler piept am Ende des Zyklus	Dies zeigt an, dass der Waschzyklus abgeschlossen ist und der Geschirrspüler piept	
Die Spülhilfanzeige leuchtet auf	Die LED-Anzeige zeigt "Lsb"	Klarspüler hinzufügen
Die Spülmaschine läuft zu lange	Der Geschirrspüler ist an kaltes Wasser angeschlossen	Ü berprüfen Sie den Geschirrspüler und stellen Sie sicher, dass er ordnungsgemäß an die Warmwasserversorgung angeschlossen ist
	Die Zykluszeit hängt davon ab, wie verschmutzt das Geschirr ist	Wenn das Geschirr sehr schmutzig ist, sind die automatischen, normalen Töpfe und Pfannen länger
	Desinfektionsoption ist ausgewählt	Wenn die Desinfektionsoption ausgewählt ist, erhöht sich die Zykluszeit, um die erforderliche Desinfektionstemperatur zu erreichen
	Der Wasserdruck ist vorübergehend	Verwenden Sie Ihren Geschirrspüler, wenn der

Das Geschirr ist nicht sauber genug	niedrig	Wasserdruck normal ist
	Die Temperatur des in den Geschirrspüler eintretenden Wassers ist niedrig	Stellen Sie sicher, dass der Geschirrspüler an die Warmwasserversorgung angeschlossen ist. Versuchen Sie nicht, Ihren Geschirrspüler zu benutzen, wenn an anderer Stelle im Haus heißes Wasser verwendet wird.

Problem	Mögliche Ursachen	Lösung
	Das Geschirr ist zu nahe beieinander geladen.	Laden Sie das Geschirr erneut gemäß Bedienungsanleitung. Fügen Sie je nach Wasserhärte und gewähltem Zyklus Reinigungsmittel hinzu. Verwenden Sie frisches Reinigungsmittel
	Der ausgewählte Zyklus ist nicht für Verschmutzungen durch Lebensmittel geeignet.	Wählen Sie einen anderen Zyklus mit einer längeren Waschzeit.
	Die Sprüharme sind durch einige Elemente blockiert.	Stellen Sie sicher, dass sich der Sprüharm frei dreht
Der Geschirrspüler funktioniert nicht	Der Geschirrspüler startet nicht	Schließen Sie die Tür vollständig und stellen Sie sicher, dass sie sicher verriegelt ist.
	Das Netzteil oder die Stromleitung ist nicht angeschlossen, die Option Verzögerter Start wurde ausgewählt	Überprüfen Sie das Netzteil und schließen Sie es an Informationen zum Zurücksetzen verzögerter Start dieses Handbuchs
	Kindersicherung aktiviert (ausgewählte Modelle)	Deaktivieren Sie die Kindersicherung, siehe Abschnitt Kindersicherung in diesem Handbuch

Das Geschirr trocknet nicht ausreichend	Der Klarspülerspender ist leer	Füllen Sie den Klarspülerspender oder fügen Sie einen Klarspüler hinzu.
	Falsches Laden von Geschirr	Laden Sie das Geschirr erneut gemäß Bedienungsanleitung.
	Der von Ihnen gewählte Zyklus beinhaltet kein Trocknen	Wählen Sie den geeigneten Zyklus einschließlich Trocknen
Das Geschirr hat Flecken und	Die Wasserhärte ist zu hoch	Installieren Sie einen Wasserenthärter, wenn die Wasserhärte extrem hoch ist
	Falsches Laden von Geschirr	Laden Sie das Geschirr erneut gemäß Bedienungsanleitung.
Kalkablagerungen	Sie verwenden eine alte Klarspüler	Verwenden Sie ein frisches Klarspüler
	Der Klarspülerspender ist leer	Geben Sie die Klarspüler in den Spender

Problem	Mögliche Ursachen	Lösung
	Sie verwenden zu viel Waschmittel	Reduzieren Sie die Waschmittelmenge, wenn Sie weiches Wasser verwenden.
	Die Einlasswassertemperatur überschreitet 158 °F.	Senken Sie die Einlasswassertemperatur
Sie haben Waschmittel im Waschlappen gelassen	Waschmittel ist möglicherweise zu alt	Verwenden Sie frisches Reinigungsmittel
	Der Sprüharm ist blockiert	Laden Sie das Geschirr und achten Sie darauf, dass die Sprüharme nicht blockiert sind.
Waschmittelspender schließt nicht	Fehlfunktion der Abdeckung des Waschlappens	Fügen Sie Waschmittel und Klarspüler gemäß den Anweisungen im Handbuch hinzu.
Das Wasser bleibt in der Spülmaschine.	Der vorherige Zyklus ist nicht abgeschlossen oder wurde unterbrochen.	Wählen Sie den entsprechenden Zyklus aus, wie im Handbuch erläutert.
Der Geschirrspüler läuft nicht richtig ab	Der Drain-Kreislauf ist blockiert	Überprüfen Sie den Luftspalt, falls vorhanden. Stellen Sie sicher, dass die Entsorgungseinheit für Lebensmittelabfälle leer ist, wenn der Geschirrspüler daran angeschlossen ist
	Der Ablaufschlauch ist geknickt	Stellen Sie sicher, dass der Ablaufschlauch ordnungsgemäß an die Spüle angeschlossen ist
Vorhandensein von Schaum im Tank	Sie verwenden das falsche Reinigungsmittel	Stellen Sie sicher, dass Sie nur Spülmittel verwenden
Spülmaschine leckt	Übermäßiger Schaum, der durch die Verwendung eines falschen Reinigungsmittels verursacht wird	Stellen Sie sicher, dass Sie nur das richtige Spülmittel verwenden
	Der Geschirrspüler ist nicht ausbalanciert	Den Geschirrspüler ausbalancieren

Schwarze oder graue Flecken auf dem Geschirr	Aluminiumutensilien reiben am Geschirr.	Ordnen Sie das Geschirr neu an und stellen Sie sicher, dass das Einlasswasser nicht weniger als 120 Stunden beträgt
	Kaffee und Tee verschmutzen	Verwenden Sie einen speziellen Fleckenreiniger, um alle Verschmutzungen zu entfernen
Vorhandensein von Flecken im Tank	Rötliche Flecken	Sie werden durch bestimmte Lebensmittel aus Tomaten verursacht; Nur ein Spülgang nach dem Laden reduziert die Farbe.
Geräusche	Öffnen des Waschmitteltanks \ Geräusch der Ablasspumpe	Das ist normal
	Ein harter Gegenstand ist in das Waschmodul eingedrungen. Sobald das Objekt gequetscht ist, sollte der Ton aufhören.	Wenn das Geräusch nach einem vollständigen Zyklus weiterhin besteht, wenden Sie sich an den Kundendienst.
Der Geschirrspüler füllt sich nicht	Der Wasserhahn ist geschlossen.	Überprüfen Sie, ob der Wasserhahn geöffnet ist
	Die Türverriegelung ist möglicherweise nicht richtig gesichert.	Stellen Sie sicher, dass die Tür geschlossen ist.

Ladekörbe nach EN60436:

Wenn Sie den Geschirrspüler voll beladen, können Sie Energie und Wasser sparen.

1. Oberer Korb:

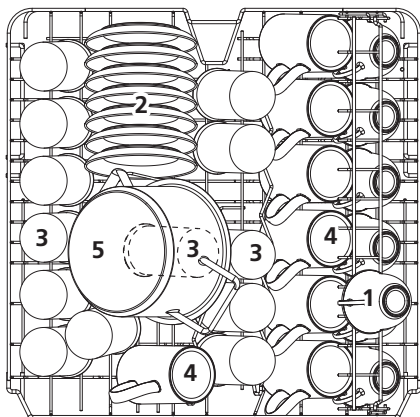

Nummer	Artikel
1	Tassen
2	Untertassen
3	Gläser
4	Becher
5	Kleiner Topf

2. Unterer Korb:

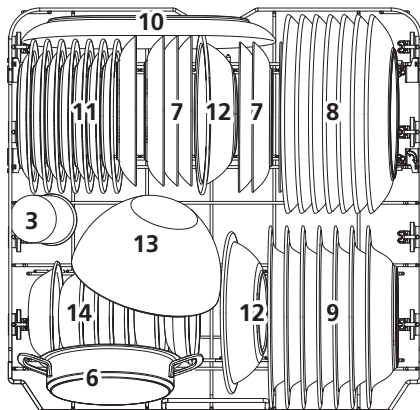

Nummer	Artikel
6	Ofentopf
7	Dessertteller
8	Speiseteller
9	Suppenteller
10	Ovale Servierplatte
11	Dessertteller aus Melamin
12	Schüsseln aus Melamin
13	Glasschüssel
14	Dessertschalen

3. Besteckschublade:

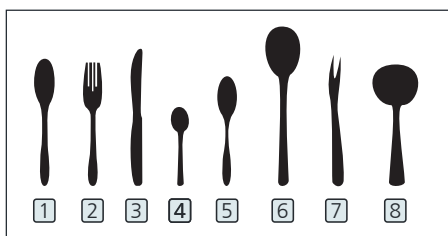
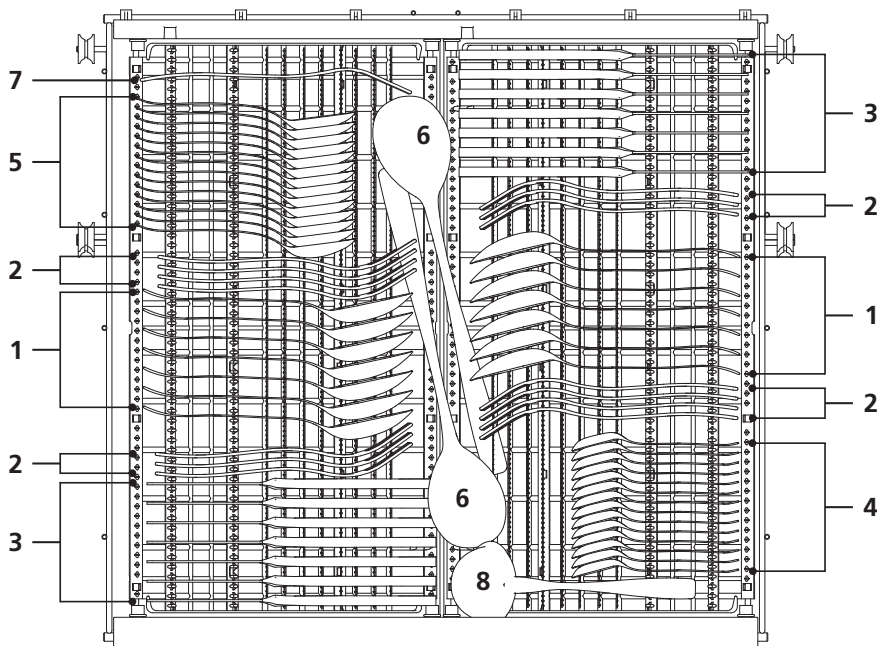

Informationen für Vergleichbarkeitsprüfungen
nach EN 60436

Fassungsvermögen: 14 Gedecke

Untere Korbposition: untere Position

Programm: ECO

Einstellung des Klarspülers: MAX

Einstellung des Enthärterers: H3

Nummer	Artikel
1	Suppenlöffel
2	Gabeln
3	Messer
4	Kaffeelöffel
5	Dessertlöffel
6	Löffel servieren
7	Gabeln servieren
8	Schöpflöffel

Tipps zur Benutzung der Besteckschublade

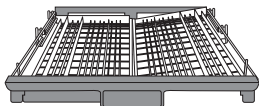
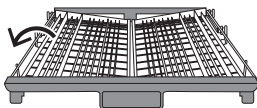

Heben Sie den linken Korb an, stellen Sie ihn in die untere Position, der linke Korb ist flach und der rechte Korb steht seitlich.

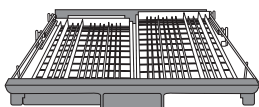
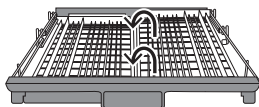

Heben Sie den rechten Korb an, der linke und der rechte Korb liegen flach.

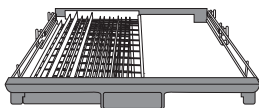
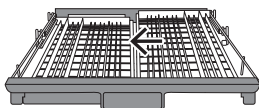

Bewegen Sie den rechten Korb von rechts nach links, zwei Körbe überlappen sich.

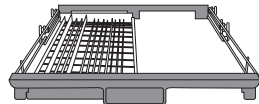
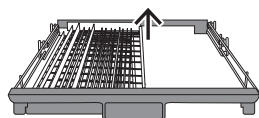

Nehmen Sie den rechten Korb aus dem Fach, nur den linken Korb.

SCHNELLER BENUTZERHANDBUCH

Für die ausführliche Bedienungsanleitung lesen Sie bitte den entsprechenden Inhalt in der Bedienungsanleitung.

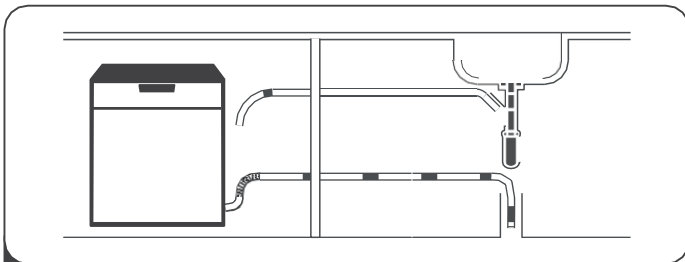

1 Geschirrspüler einbauen

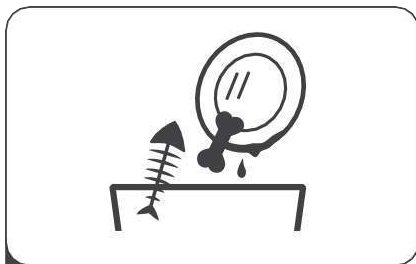

2 Beseitigung großer Rückstände auf Bedeckt

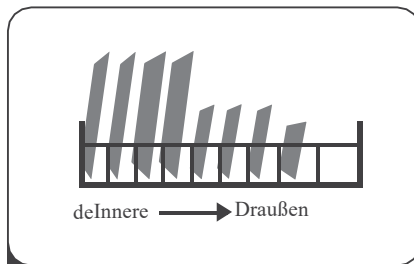

3 Körbe laden

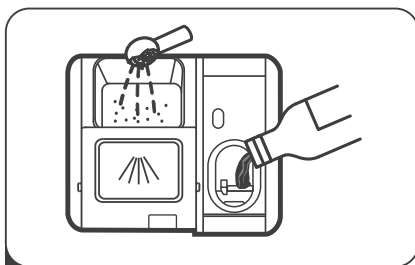

4 Laden des Spenders



5 Programm auswählen und Geschirrspüler bedienen

BENUTZEN SIE IHREN SPÜLMASCHINE



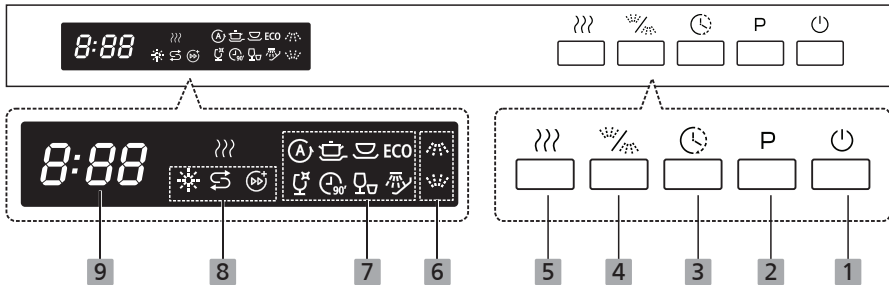





Bedienung des Bedienfelds







(Schaltfläche)

1 Stromversorgung	Drücken Sie diese Taste, um Ihren Geschirrspüler zu starten, die Anzeige leuchtet auf.
2 Programme	Drücken Sie diese Taste, um das entsprechende Waschprogramm zu wählen, die entsprechende Anzeige leuchtet auf.
3 Verspäteter Start	Drücken Sie die Taste Delay Start, um die Verzögerungszeit zu erhöhen. Verzögern Sie einen Zyklus um bis zu 24 Stunden in Schritten von einer Stunde. Nachdem Sie den verzögerten Start eingestellt haben, drücken Sie die Start/ Pause-Taste, um den verzögerten Start zu bestätigen.
4 Halblast	Für kleine Lasten können Sie die Option "halbe Last" wählen. Der Waschgang wird nur in der oberen oder unteren Trommel durchgeführt, wodurch Energie gespart wird. Um diese Option zu aktivieren, drücken Sie bitte die Halblasttaste auf dem Bedienfeld.
5 Extra Trocknung	Wenn Sie Ihr Geschirr intensiver trocknen möchten, wählen Sie bitte diese Option. Sie können sie über das Bedienfeld aktivieren. Die entsprechende Anzeige leuchtet auf.

Siehe

6 Indikator für Optionen	 Oben Wenn Sie "Oben" wählen, wird nur die obere Korbdüse aktiviert. Die untere Düse wird nicht funktionieren.  Unten Wenn Sie "Unten" wählen, wird nur die untere Korbdüse aktiviert. Die obere Düse wird nicht funktionieren.
7 Programmindikator	 AUTO Auto Für leicht, normal oder stark verschmutztes Geschirr mit oder ohne eingebettete Lebensmittel.  Intensive Für stark verschmutztes Geschirr, Töpfe, Pfannen, Schalen usw., die normalerweise mit verkrusteten Lebensmitteln verschmutzt sind.  Universal Für normal verschmutztes Besteck wie Töpfe, Teller, Gläser und leicht verschmutzte Pfannen. ECO ECO Dies ist das Standardprogramm, das für normal verschmutztes Geschirr wie Töpfe, Teller, Gläser und leicht verschmutzte Pfannen geeignet ist.  Glas Für leicht verschmutztes Geschirr und Gläser.  90 min Für normal verschmutztes Besteck, das schnell gewaschen werden muss.  Schnell Ein kürzerer Waschgang für leicht verschmutztes Besteck, das nicht getrocknet werden muss.  Spülen Zum Abspülen von Geschirr, das Sie später am Tag waschen wollen.

<p>8 Warnanzeige</p>	<p> Klarspüler Wenn die Anzeige "☀" leuchtet, ist der Klarspülerstand niedrig und muss nachgefüllt werden.</p> <p> Salz Wenn die Anzeige "↻" leuchtet, ist der Salzstand niedrig und muss nachgefüllt werden.</p> <p> Turbo-Geschwindigkeit+ Reduzieren Sie die Programmdauer. Nur Intensiv, Universal, ECO, Glas, 90min.)</p>
<p>9 </p>	<p> Zur Anzeige der Startverzögerung, der Fehlercodes usw.</p>

Energie einsparen

- Wenn Sie diese Anweisungen befolgen, wird Ihr Gerät weniger Strom und Wasser verbrauchen.
- Verwenden Sie das Programm Eco 50°.
- Wenn Sie nur wenig Geschirr zu spülen haben, nutzen Sie die zusätzliche Funktion der halben Beladung.

Waschmittel

Finden Sie heraus, welche Reinigungsmittel für Ihr Gerät geeignet sind.

AbhaltenAltergeeignete nts

Verwenden Sie nur Reinigungsmittel, die für Ihren Geschirrspüler geeignet sind. Geeignet sind sowohl Reinigungsmittel als auch gemischte Reinigungsmittel. Für ein optimales Wasch- und Trocknungsergebnis verwenden Sie ein einfaches Waschmittel in Verbindung mit einem speziellen Salz → und Klarspüler → Moderne Waschmittel sind effizient; sie sind in der Regel alkalischarm formuliert und enthalten Enzyme. Enzyme bauen Stärke ab und lösen Eiweiß und Proteine auf. Um farbige Flecken (z. B. Tee, Ketchup) zu entfernen, enthalten diese Waschmittel Bleichmittel auf Sauerstoffbasis. Hinweis: Bitte beachten Sie die Anweisungen des Herstellers Ihres Waschmittels.

Waschmittel Beschreibung

Lutschtabletten	<p>Die Tabletten sind für alle Waschaufgaben geeignet und müssen nicht dosiert werden.</p> <p>Bei der Verwendung in Kurzprogrammen kann es vorkommen, dass sich die Tabletten nicht vollständig auflösen und Reinigungsmittelreste zurückbleiben. Dies kann das Reinigungsergebnis beeinträchtigen.</p>
Waschmittel Pulver	<p>Reinigungsergebnis beeinträchtigen. Pulverwaschmittel werden für kürzere Programme empfohlen. Die Dosierung kann je nach Verschmutzungsgrad angepasst werden.</p>
Flüssigwaschmittel	<p>Flüssigwaschmittel laufen leerer und werden für kürzere Programme ohne Vorwaschgang empfohlen.</p> <p>Flüssigwaschmittel kann aus dem Waschmittelfach überlaufen, obwohl das Fach richtig geschlossen ist. Dies ist kein Fehler und hat keine Auswirkung, wenn die folgenden Anweisungen befolgt werden:</p> <ul style="list-style-type: none">- Wählen Sie nur ein Programm ohne Vorwaschgang- Stellen Sie keine verzögerte Startzeit für das Programm ein. Die Dosierung kann je nach Grad der Verschmutzung angepasst werden.

Flüssigwaschmittel

Flüssigwaschmittel wirken leerer und werden für kürzere Programme ohne Vorwäsche empfohlen. Flüssige Reinigungsmittel können aus dem Waschlöffel austreten, obwohl das Waschlöffel ordnungsgemäß geschlossen ist. Dies ist kein Fehler und sollte nicht schwerwiegend sein, wenn Sie die folgenden Richtlinien befolgen:

- Wählen Sie nur ein Programm ohne Vorwäsche aus.
- Stellen Sie keinen Verzögerungsstart für den Programmstart ein.

Die Dosierung kann je nach Verschmutzungsgrad angepasst werden.

Abhaltengemischte ts

Neben den herkömmlichen Einzelwaschmitteln werden auf dem Markt eine ganze Reihe von Produkten mit Zusatzfunktionen angeboten. Diese Produkte enthalten neben dem Reiniger einen Klarspüler und Salzersatz (3-in-1) und je nach Kombination (4-in-1, 5-in-1, etc.) zusätzliche Komponenten, z. B. zum Schutz von Glas oder um Stahlgeräten neuen Glanz zu verleihen. Gemischte Reinigungsmittel funktionieren in der Regel nur mit Wasser bis zu einer maximalen Härte von 37°fH. Ab einer Wasserhärte von 37°fH müssen Sie Spezi­alsalz und Klarspüler zugeben. Für beste Wasch- und Trocknungsergebnisse empfehlen wir die Verwendung von Spezi­alsalz und Spülflüssigkeit ab einer Wasserhärte von 25 °fH. Wenn Sie Mischwaschmittel verwenden, wird das Waschprogramm automatisch so angepasst, dass Sie immer das bestmögliche Wasch- und Trockenergebnis erhalten.

Verwendung ungeeigneter Reinigungsmittel

Verwenden Sie keine Reinigungsmittel, die Ihr Gerät beschädigen oder Ihre Gesundheit schädigen könnten.

Waschmittel Beschreibung

Geschirrspülmittel Hand	Handgeschirrspülmittel können zu vermehrtem Schäumen führen und das Gerät beschädigen.
Chlorhaltige Reinigungsmittel	Chlorrückstände auf Geschirr können gesundheitsschädlich sein.

Wasserenthärter

Der Wasserenthärter muss manuell mit dem Wasserhärte-Einstellrad eingestellt werden.

Der Wasserenthärter wurde entwickelt, um Mineralien und Salze aus dem Wasser zu entfernen. Dies würde sich nachteilig oder negativ auf den Betrieb des Geräts auswirken.

Je mehr Mineralien vorhanden sind, desto härter ist Ihr Wasser.

Der Wasserenthärter sollte entsprechend der Wasserhärte in Ihrer Nähe eingestellt werden. Die örtliche Wasserbehörde kann Ihnen Ratschläge zur Wasserhärte in Ihrer Region geben.

Salzverbrauch anpassen

Der Geschirrspüler ist so ausgelegt, dass die verbrauchte Salzmenge an die Härte des verwendeten Wassers angepasst werden kann. Ziel ist es, den Salzkonsum zu optimieren und zu personalisieren.

Bitte befolgen Sie die folgenden Schritte, um die Salzaufnahme anzupassen.

1. Öffnen Sie die Tür und schalten Sie das Gerät ein;
2. Drücken Sie innerhalb von 60 Sekunden nach dem Einschalten des Geräts die Programmtaste länger als 5 Sekunden, um den Enthärter-Einstellmodus aufzurufen.
3. Drücken Sie die Programmtaste erneut, um die entsprechende Einstellung für Ihre lokale Umgebung auszuwählen; die Einstellungen ändern sich in der folgenden Reihenfolge: **H1->H2->H3->H4->H5->H6**
4. Drücken Sie die Einschalttaste, um den Einstellungsmodus zu beenden.

WASSERHÄRTE				Grad des Wasserenthärters	Die Regeneration erfolgt alle X Programme in Folge ¹⁾	Salzverbrauch (Gramm/Zyklus)
Deutsch: dH	Französisch: fH	Britisch: Clarke	Mmol/l			
0 - 5	0 - 9	0 - 6	0 - 0,94	H1	Pas de régénération	0
6 - 11	10 - 20	7 - 14	1,0 - 2,0	H2	10	9
12 - 17	21 - 30	15 - 21	2,1 - 3,0	H3	5	12
18 - 22	31 - 40	22 - 28	3,1 - 4,0	H4	3	20
23 - 34	41 - 60	29 - 42	4,1 - 6,0	H5	2	30
35 - 55	61 - 98	43 - 69	6,1 - 9,8	H6	1	60

1°dH=1,25 °Clarke=1,78 °fH=0,178 mmol/l

Werkseitige Einstellung: H3

¹⁾ Jeder Zyklus mit Regeneration verbraucht 2,0 Liter zusätzliches Wasser, der Energieverbrauch steigt um 0,02 kWh und das Programm wird um 4 Minuten verlängert.



HINWEIS :

Wenn Ihr Modell nicht mit einem Wasserenthärter ausgestattet ist, können Sie diesen Abschnitt überspringen. Wasserenthärter Die Wasserhärte variiert von Ort zu Ort. Wenn hartes Wasser in der Spülmaschine verwendet wird, bilden sich Ablagerungen auf Geschirr und Besteck.

Das Gerät ist mit einem speziellen Enthärter ausgestattet, der mit einem speziell entwickelten Salzbehälter Kalk und Mineralien aus dem Wasser entfernt.

Geschirr vorbereiten und laden

- Bevorzugen Sie den Kauf von Utensilien mit der Aufschrift "spülmaschinenfest".
- Wählen Sie für empfindliche Utensilien ein Programm aus, das bei der niedrigstmöglichen Temperatur arbeitet.
- Nehmen Sie Ihre Gläser und Ihr Besteck nicht unmittelbar nach Programmende aus der Spülmaschine, um Schäden zu vermeiden.

Arten von Materialien

Sind nicht kompatibel

- Besteck mit Holz-, Porzellan- oder Perlmuttergriffen
- Kunststoffgegenstände, die nicht hitzebeständig sind
- Altes Besteck mit geklebten Elementen, die nicht gegen hohe Temperaturen beständig sind
- Besteck oder Geschirr mit Kleber
- Zinn- oder Kupferelemente
- Kristallgläser
- Stahlgegenstände, die rosten können
- Holztablets
- Kunstfaserobjekte

Sind kompatibel, aber mit möglichen langfristigen Auswirkungen

- Einige Arten von Gläsern können nach einer Reihe von Wäschen anlaufen
- Silber- und Aluminiumteile neigen dazu, sich beim Waschen zu verfärben
- Glasmuster können verblassen, wenn sie häufig in der Spülmaschine gewaschen werden

Empfehlungen zum Beladen des Geschirrspülers

Große Mengen an Speiseresten abkratzen. Erweichen Sie verbrannte Speisereste in Ihren Töpfen und Pfannen. Das Geschirr muss nicht unter fließendem Wasser gespült werden. Beachten Sie die folgenden Laderichtlinien, um eine optimale Leistung des Geschirrspülers sicherzustellen.

(Die Funktionalität und das Erscheinungsbild der Körbe können je nach Modell variieren.) Stellen Sie die Gegenstände wie folgt in die Spülmaschine:

- Gegenstände wie Tassen, Gläser, Töpfe / Pfannen usw. müssen sein nach unten zeigen.
- Gebogene oder vertiefte Gegenstände sollten in einem Winkel angeordnet werden, damit das Wasser abfließen kann.
- Alle Utensilien sind sicher gestapelt und können nicht umkippen.
- Alle Utensilien sind so positioniert, dass sich die Sprüharme während des Waschens frei drehen können.
- Ordnen Sie hohle Gegenstände wie Tassen, Gläser, Töpfe usw. mit der Öffnung nach unten an, um zu verhindern, dass sich Wasser im Behälter oder im tiefen Boden ansammelt.
- Geschirr und Besteck dürfen nicht ineinander oder übereinander liegen.
- Um Beschädigungen zu vermeiden, dürfen sich die Brillen nicht berühren.
- Der obere Korb bietet Platz für empfindlichere und leichtere Gegenstände wie Gläser, Kaffee- und Teetassen.
- Messer mit langen Klingen in aufrechter Position sind eine potenzielle Gefahr!
- Lange und / oder scharfe Besteckgegenstände wie Schnitzmesser sollten horizontal im oberen Korb positioniert werden.
- Bitte vermeiden Sie eine Überlastung Ihres Geschirrspülers. Dies ist wichtig, um gute Ergebnisse zu erzielen und einen angemessenen Energieverbrauch sicherzustellen.

HINWEIS :

Sehr kleine Gegenstände sollten nicht in der Spülmaschine gewaschen werden, da sie leicht aus dem Korb fallen können.

ENTFERNUNG DER GERICHTE!

Um zu verhindern, dass Wasser vom oberen zum unteren Korb fließt, empfehlen wir, den unteren Korb vor dem oberen Korb zu leeren.

WARNUNG



Das Geschirr kann heiß sein! Nehmen Sie Ihre Gläser und Ihr Besteck nach Programmende 15 Minuten lang nicht aus der Spülmaschine, um Schäden zu vermeiden.

Laden des oberen Korbs

Der obere Korb ist für empfindlichere und leichtere Gegenstände wie Gläser, Kaffee- und Teetassen, Untertassen sowie Geschirr, Schälchen und flache Töpfe ausgelegt (vorausgesetzt, sie sind nicht zu schmutzig). Stellen Sie Geschirr und Küchenutensilien so auf, dass sie nicht durch Sprühen von Wasser bewegt werden können.

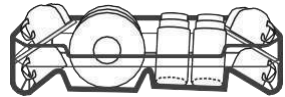

Laden des unteren Korbs

Wir empfehlen, große Gegenstände und die schwieriger zu reinigenden Gegenstände in den unteren Korb zu legen. Dies sind Töpfe, Pfannen, Deckel, Serviergeschirr und Schalen, wie in der folgenden Abbildung gezeigt. Serviergeschirr und Deckel werden am besten an der Seite der Regale platziert, um ein Blockieren der Drehung des oberen Sprüharms zu vermeiden.

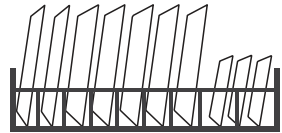

Der empfohlene maximale Durchmesser für Geschirr vor dem Waschmittelspender beträgt 19 cm, um dessen Öffnung nicht zu blockieren.

Laden des Besteckkorbs

Das Besteck muss getrennt voneinander korrekt in den Besteckhalter gelegt werden. Stellen Sie sicher, dass die Utensilien nicht zusammenpassen. Dies kann zu schlechten Waschergebnissen führen.

WARNUNG



Lassen Sie keinen Gegenstand durch den Boden laufen.
Laden Sie scharfe Utensilien immer mit der sich verjüngenden Spitze nach oben
Nieder !

Rolle von Klarspüler und Waschmittel

Die Spülhilfe wird während der letzten Spülung freigegeben, um zu verhindern, dass Wasser auf Ihrem Geschirr Tröpfchen bildet, die Flecken und Streifen hinterlassen können. Es verbessert auch die Trocknung, indem das Wasser besser aus dem Geschirr abfließen kann.

Ihre Spülmaschine ist für die Verwendung mit flüssigem Klarspüler ausgelegt.

WARNUNG

Verwenden Sie nur Spülmittel. Füllen Sie den Klarspülerspender niemals mit anderen Substanzen (zB Spülmittel). Sie können das Gerät beschädigen.

Intervall für die Befüllung des Klarspülmittelspenders

Wenn die Spülwarnleuchte () auf dem Bedienfeld nicht leuchtet, können Sie die benötigte Menge immer anhand der Farbe der optischen Füllstandsanzeige neben dem Deckel abschätzen. Wenn der Spülmittelbehälter voll ist, wird die Anzeige vollständig schwarz. Die Größe des schwarzen Punktes nimmt ab, wenn die Menge des Klarspülers sinkt. Lassen Sie den Klarspüler nie unter 1/4 des Tanks fallen.

Wenn der Spülflüssigkeitsstand sinkt, ändert sich die Größe des schwarzen Punktes auf der Spülflüssigkeitsstandsanzeige, wie unten dargestellt.

Voll Voll bis 3/4 Voll bis 1/2 Voll bis 1/4 Leer

Rôle du détergent

Les ingrédients chimiques qui composent le détergent sont nécessaires au retrait, au broyage et à la distribution de toute la saleté du lave-vaisselle. La majorité des détergents de qualité commerciale conviennent à cette fin.

WARNUNG

- Geeignete Verwendung von Reinigungsmittel
Verwenden Sie nur Reinigungsmittel, die speziell für Geschirrspüler entwickelt wurden. Halten Sie Ihr Waschmittel kühl und trocken. Geben Sie das Waschpulver kurz vor Beginn des Waschzyklus in den dafür vorgesehenen Spender.



Spülmittel sind ätzend! Bewahren Sie Spülmittel außerhalb der Reichweite von Kindern auf.

Füllen des Spülflüssigkeitsbehälters

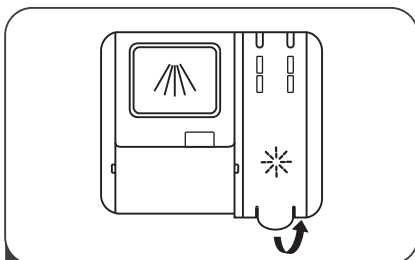

1 Um den Spülmittelbehälterdeckel zu entfernen, heben Sie den Griff an.

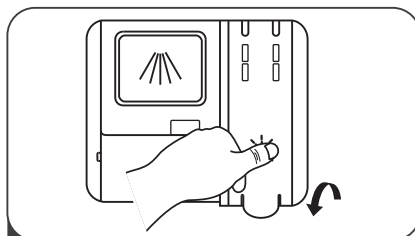

3 Schließen Sie zum Schluss den Deckel.

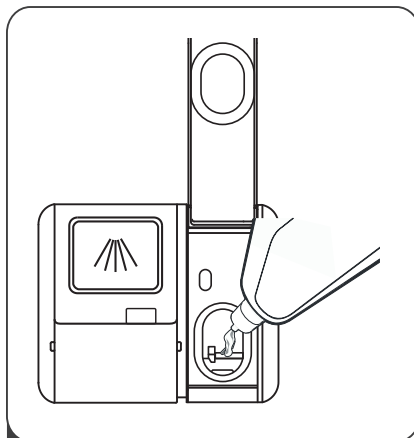

2 Füllen Sie das Klarspülmittel in den Dispenser ein und achten Sie darauf, dass er nicht überfüllt wird.

Einstellen des Klarspülmittel tanks

Um die Trocknungseffizienz mit einer begrenzten Menge an Klarspüler zu verbessern, ist der Geschirrspüler so konzipiert, dass der Benutzer den Verbrauch regulieren kann. Gehen Sie folgendermaßen vor:

1. Schalten Sie das Gerät ein.
2. Drücken Sie innerhalb von 60 Sekunden nach Schritt 1 die Programmtaste für mehr als 5 Sekunden. Drücken Sie dann die Taste Verzögerung, um die Einstellungen vorzunehmen. Die Spülmitteleuchte blinkt mit einer Frequenz von 1 Hz.
3. Drücken Sie die Taste Programm, um die passenden Einstellungen für Ihr Nutzungsverhalten zu wählen. Die Einstellungen ändern sich in der Reihenfolge :

D1 ->D2- >D3- >D4->D5- >D1.

4. Wenn Sie 5 Sekunden lang keine Einstellungen vornehmen oder den Netzschalter drücken, um das eingestellte Muster zu verlassen, werden die Einstellungen korrekt gespeichert.

Befüllen des Waschmittelbehälters

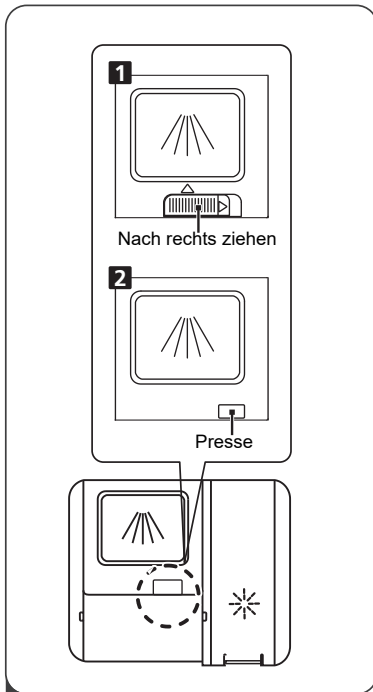

1 Bitte beachten Sie die Zeichnung für Ihr Gerät.

1. Um die Abdeckung zu öffnen, schieben Sie den Entriegelungshaken.
2. Um die Abdeckung zu öffnen, drücken Sie den Entriegelungshaken.

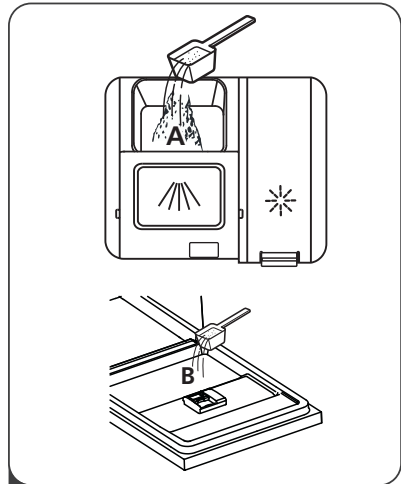

2 Füllen Sie das Waschmittel für den Hauptwaschgang in den größten Hohlraum (A). Für beste Reinigungsergebnisse, insbesondere bei stark verschmutzten Gegenständen, geben Sie etwas Spülmittel auf die Tür. Das zusätzliche Waschmittel wird während der Vorwaschphase aktiviert.

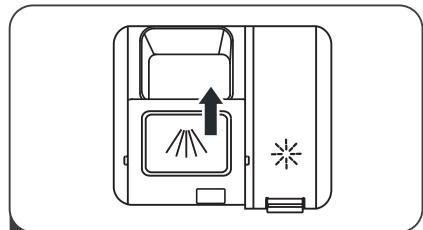

3 Um die Abdeckung zu schließen, schieben Sie sie nach vorne und drücken Sie sie.





HINWEIS:



- Beachten Sie, dass je nach Verschmutzung des Wassers die Einstellung unterschiedlich sein kann.
- Beachten Sie die Empfehlungen des Herstellers auf dem Waschmittelbehälter.

GESCHIRRSPÜLER-PROGRAMMIERUNG

Tabelle der Waschzyklen

Die folgende Tabelle zeigt, welche Programme am besten für die Lebensmittelrückstände und die benötigte Reinigungsmittelmenge geeignet sind. Außerdem enthält es verschiedene Programminformationen. (●) zeigt an, dass Sie Klarspüler in den Klarspülerspender geben müssen.

Programm	Beschreibung des Zyklus	Vorwaschen/ Waschmittel	Betriebszeit (min)	Energie (kWh)	Wasser (L)	Spülflüssigkeit
 Auto	Vorwaschen(45°C) Automatische Wäsche (55-65°C) Spülen Spülen (50-55°C) Trocknen	$\frac{4/18g}{(1 \text{ oder } 2 \text{ Stück})}$	85-150	0. 50 1.550	. 5 1 . 0	●
 Intensif	Vorwaschen (50°C) Waschen (65°C) Spülen Spülen (60°C) Trocknen	$\frac{4/18g}{(1 \text{ oder } 2 \text{ Stück})}$	205	1.500	1 .	●
 Universal	Vorwaschen (45°C) Waschen (55°C) Spülen Spülen (55°C) Trocknen	$\frac{4/18g}{(1 \text{ oder } 2 \text{ Stück})}$	1 5	0.9 0	13.	●
 ECO (* EN 60436)	Waschen (50°C) Spülen Spülen (50°C) Trocknen	$\frac{4/18g}{(1 \text{ oder } 2 \text{ Stück})}$	19	0.	9.	●
 Glas	Vorwaschen Waschen (50°C) Spülen Spülen (50°C) Trocknen	$\frac{4/18g}{(1 \text{ oder } 2 \text{ Stück})}$	120	0.950	13.5	●

Programm	Beschreibung des Zyklus	Vorwaschen/ Waschmittel	Betriebszeit (min)	Energie (kWh)	Wasser (L)	Spülflüssigkeit
 90 min	Waschen (60°C) Spülen Spülen (50°C) Trocknen	$\frac{22\text{g}}{(1 \text{ piece})}$	90	1.180	12.5	●
 Schnell	Waschen (45°C) Spülen (45°C)	$\frac{22\text{g}}{(1 \text{ piece})}$	30	0.820	11.2	○
 Spülen	Spülen	/	15	/	4.1	○

ECO (*EN60436)

Das ECO-Programm ist für die Reinigung von normal verschmutztem Geschirr geeignet. Zu diesem Zweck ist es das effizienteste Programm in Bezug auf den kombinierten Energie- und Wasserverbrauch und wird verwendet, um die Einhaltung der europäischen Ökodesign-Vorschriften zu bewerten.

Räum das Geschirr auf

Lagern Sie das Geschirr ordnungsgemäß, um das Spülergebnis zu optimieren und eine Beschädigung Ihrer Sattelschale und Ihres Geräts zu vermeiden.

Rat

- Die Verwendung des Geschirrspülers spart Ihnen Energie und Wasser im Vergleich zum Waschen von Hand.
- Um den Energie- und Wasserverbrauch zu optimieren, laden Sie die Maschine bis zur angegebenen Anzahl von Standardabdeckungen.
- Für beste Wasch- und Trocknungsergebnisse konvexe und konkave Teile in einem Winkel platzieren, damit das Wasser abfließen kann.

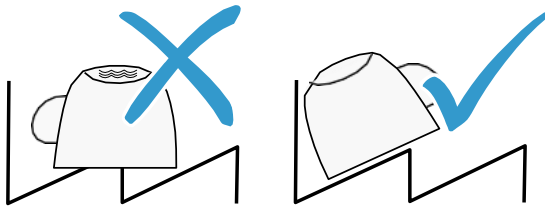

1. Entfernen Sie grobe Speisereste von Ihrem Geschirr. Spülen Sie das Geschirr nicht unter fließendem Wasser vor, um Ressourcen zu sparen.
2. Stellen Sie das Geschirr unter Berücksichtigung der folgenden Anweisungen weg:

- Bewahren Sie stark verschmutztes Geschirr im unteren Geschirrkorb auf, z. B. Töpfe und Pfannen. Die erhöhte Intensität des Sprühstrahls verbessert das Reinigungsergebnis.
- Um Schäden an Ihrem Geschirr zu vermeiden, achten Sie darauf, dass es stabil in Ihrer Spülmaschine steht.
- Vermeiden Sie Verletzungen, indem Sie Besteck mit der scharfen, spitzen Seite nach unten ablegen.
- Stellen Sie die Behälter mit den Öffnungen nach unten, um Wasseransammlungen zu vermeiden.
- Vermeiden Sie es, die Sprüharme in ihrer Rotation zu blockieren.
- Legen Sie keine Kleinteile in den Tablettenhalter und vermeiden Sie es, diesen mit Geschirr zu überladen, um die Abdeckung des Waschmittelfachs nicht zu blockieren.

Energieeinsparung

1. Das Vorspülen von Geschirrtteilen führt zu einem erhöhten Wasser- und Energieverbrauch und wird nicht empfohlen.
2. Das Spülen von Geschirr in einem Haushaltsgeschirrspüler verbraucht in der Nutzungsphase in der Regel weniger Energie und Wasser als das Spülen von Hand, wenn der Haushaltsgeschirrspüler vorschriftsmäßig benutzt wird.

Waschzyklus starten

1. Nehmen Sie den oberen und unteren Korb heraus, laden Sie das Geschirr und stellen Sie es zurück. Es wird empfohlen, zuerst den unteren Korb und dann den oberen Korb zu laden.
2. Gießen Sie das Waschmittel ein.
3. Schließen Sie den Stecker an die Steckdose an. Informationen zur Stromversorgung finden Sie auf der letzten Seite „Produktblatt“. Stellen Sie sicher, dass die Wasserversorgung auf maximalen Druck eingestellt ist.
4. Schließen Sie die Tür und drücken Sie die Ein- / Aus-Taste, um das Gerät einzuschalten.
5. Wählen Sie ein Programm, die Antwortanzeige leuchtet auf. Drücken Sie dann die Start / Pause-Taste. Der Geschirrspüler startet seinen Zyklus.

Ändern des Programms während des Zyklus

Ein Waschgang kann nur dann geändert werden, wenn er schon kurze Zeit läuft, da sonst das Waschmittel bereits freigesetzt sein kann und der Geschirrspüler das Waschwasser bereits abgelassen hat. In diesem Fall müssen Sie den Geschirrspüler neu starten und den Waschmittelbehälter neu befüllen. Um den Geschirrspüler neu zu starten, folgen Sie den nachstehenden Anweisungen:

1. Öffnen Sie die Tür leicht, um den Geschirrspüler anzuhalten. Nachdem der Sprüharm zum Stillstand gekommen ist, können Sie die Tür vollständig öffnen.
2. Halten Sie die Programmtaste länger als drei Sekunden gedrückt, um das Gerät in den Standby-Modus zu versetzen.
3. Sie können das Programm auf den von Ihnen gewünschten Zyklus einstellen.

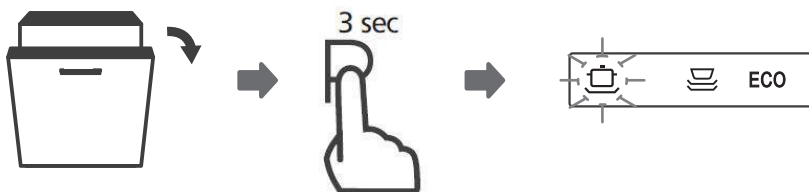

Vergessen, ein Gericht hinzuzufügen?

Sie können jederzeit ein vergessenes Geschirr hinzufügen, bevor der Waschmittelbehälter geöffnet wird. In diesem Fall befolgen Sie bitte die nachstehenden Anweisungen:

1. Öffnen Sie die Tür des Geschirrspülers leicht, um den Spülvorgang zu stoppen.
2. Nachdem die Sprüharme zum Stillstand gekommen sind, können Sie die Tür vollständig öffnen.
3. Fügen Sie die vergessenen Gerichte hinzu.
4. Schließen Sie die Tür.
5. Der Geschirrspüler läuft wieder an.



WARNUNG



Es ist gefährlich, die Tür des Geschirrspülers zu öffnen, während ein Programm läuft, da der heiße Dampf Sie verbrennen könnte.

Automatische Öffnung

Nach dem Waschen öffnet sich die Tür automatisch, um einen besseren Trocknungseffekt zu erzielen.

HINWEIS:

Die Tür des Geschirrspülers darf nicht blockiert werden, wenn sie auf automatische Öffnung eingestellt ist. Dadurch kann die Funktion des Türschlosses gestört werden.



FEHLERCODES

Im Falle einer Fehlfunktion zeigt der Geschirrspüler Fehlercodes an, um sie zu identifizieren:

Codes	Bedeutungen	Mögliche Ursachen
E1	Das Gerät lädt über einen langen Zeitraum.	Die Wasserhähne sind nicht geöffnet oder der Wasserzulauf ist blockiert oder der Wasserdruck ist zu niedrig.
E4	Débordement.	Einige Teile des Geschirrspülers sind undicht.
E8	Falsche Ausrichtung des Verteilerventils.	Der Stromkreis des Verteilerventils ist offen oder unterbrochen.



WARNUNG

- Stellen Sie im Falle eines Überlaufs die Hauptwasserzufuhr ab, bevor Sie sich an den Kundendienst wenden.
- Wenn der Wannenboden aufgrund eines Überlaufs oder kleinerer Leckagen Wasser enthält, entfernen Sie das Wasser, bevor Sie den Geschirrspüler wieder in Betrieb nehmen.

TECHNISCHE DATEN

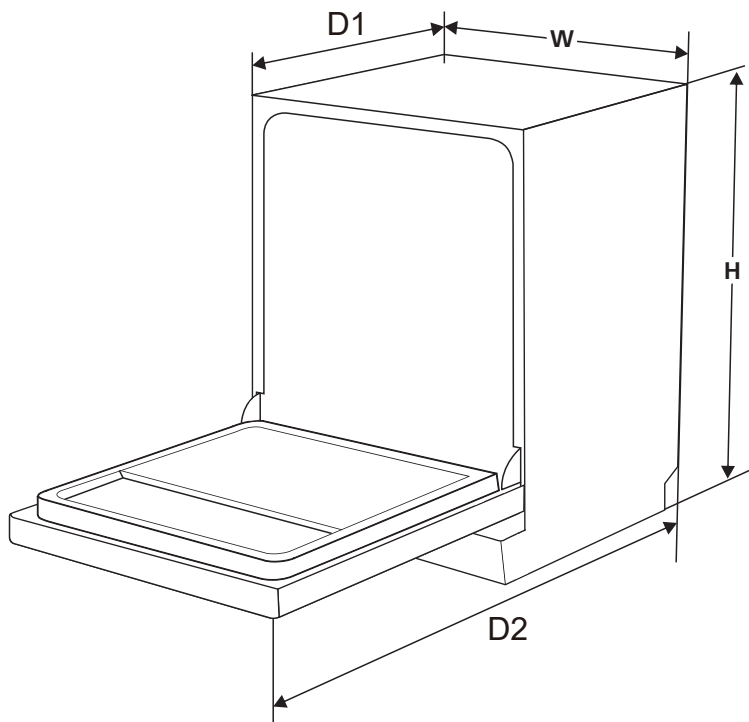

Höhe (H)	815 mm
Breite (W)	598 mm
Tiefe (D1)	550 mm (bei geschlossener Tür)
Tiefe (D2)	1150 mm (bei geöffneter Tür 90 °)

Produktinformationsblatt (EN 60436)

Kennzeichen: SCHNEIDER

Referenz: SCDW644DCU

Allgemeine Produktparameter:

Rahmen	Wert	Parameter	Wert	
			H.	L.
Nominale Kapazität(a) (ps)	14	Abmessungen in cm	H.	81,5
			L.	59,8
			P.	55,0
EEl (a)	49,9	Energieeffizienzklasse(a)	D (c)	
Reinigungsleistungsindex (a)	1,13	Trocknungsleistungsindex(a)	1,07	
Energieverbrauch in kWh [pro Zyklus], basierend auf einem Öko-Programm mit Kaltwasserfüllung Der tatsächliche Energieverbrauch hängt davon ab, wie das Gerät verwendet wird.	0,85	Wasserverbrauch in Litern [pro Zyklus], basierend auf dem Öko-Programm. Der tatsächliche Wasserverbrauch hängt von der Verwendung des Geräts und der Wasserhärte ab.	10,0	
Dauer des Programms (a) (h: min)	3:18	Typ	ENCASTRABLE	
Schallschallemissionen in der Luft (a) (dB (A) re 1 pW)	44	Akustische Geräuschemissionsklasse in der Luft(a)	B (c)	
Stopmodus (W)	0,49	Schlafmodus (W)	N / A	
Verzögerter Start (W) (falls zutreffend)	1,00	Vernetzter Standby (W) (falls zutreffend)	N / A	

Vom Lieferanten angebotene Mindestgarantiezeit (b): 24 onate

Weitere Informationen :

(a) Für das Öko-Programm.

(b) Änderungen dieser Elemente werden für die Zwecke von Artikel 4 Absatz 4 der Verordnung (EU) 2017/1369 als nicht relevant angesehen.

(c) Wenn die Produktdatenbank automatisch den endgültigen Inhalt dieser Zelle generiert, muss der Lieferant diese Daten nicht eingeben.

(1) Verordnung (EU) 2019/2022 der Kommission vom 1. Oktober 2019 zur Festlegung von Anforderungen an das ökologische Design von Haushaltsgeschirrspülern gemäß der Richtlinie 2009/125 / EG des Europäischen Parlaments und der Änderung der Verordnung (EG) Nr. 1275/2008 des Rates durch die Kommission und Aufhebung der Verordnung (EU) Nr. 1016/2010 der Kommission (siehe Seite 267 dieses Amtsblatts).

DATENBLATT ZUR ENERGIEKENNZEICHNUNG: 2019/2017 / EU

Das Produktinformationsblatt gemäß EU-Verordnung 2019/2017 Die Energiekennzeichnung von Geschirrspülergeräten finden Sie unter der auf dem Energieetikett angegebenen URL oder dem QR-Code

SCDW644DCU - URL: <https://eprel.ec.europa.eu/qr/561418>

Produktgarantie und Ersatzteile verfügbar

Gemäß den Bestimmungen der geltenden Herstellergarantie ist die Nutzung des Kundendienstes kostenlos. Die Mindestgaranzzeit (Herstellergarantie für Privatkunden) im Europäischen Wirtschaftsraum beträgt 2 Jahre gemäß den für den Ort geltenden Garantiebedingungen. Die Garantiebedingungen berühren keine anderen Rechte oder Ansprüche, die Sie nach örtlichem Recht besitzen.

Detaillierte Informationen zur Garanzzeit und zu den Garantiebedingungen in Ihrem Land erhalten Sie beim Kundendienst, Ihrem Händler oder auf unserer Website.

Originalersatzteile, die gemäß der einschlägigen Ökodesign-Richtlinie funktionieren, sind ab dem Datum, an dem Ihr Gerät im Europäischen Wirtschaftsraum in Verkehr gebracht wird, für einen Zeitraum von mindestens 4 Jahren beim Kundendienst erhältlich. .

Weitere technische Daten zum Reparaturagenten und zur Bestellung von Ersatzteilen finden Sie unter: <https://www.schneiderconsumer.com>

Service nach dem Verkauf

Für technische Unterstützung bei einer Störung rufen Sie bitte die Nummer 04 88 78 59 99 an.

Für Produktinformationen oder Ersatzteilbestellungen rufen Sie bitte 01 61 44 02 70 an und wählen Sie die entsprechende Option.

GARANTIE

Die Garantie deckt weder Verschleißteile des Produkts noch Probleme oder Schäden ab, die sich aus Folgendem ergeben:

- (1) Oberflächenverschlechterung durch normalen Verschleiß des Produkts
- (2) Mängel oder Verschlechterungen durch Kontakt des Produkts mit Flüssigkeiten und durch Korrosion durch Rost oder Insekten;
- (3) unbefugte Vorfälle, Missbrauch, Missbrauch, Änderung, Demontage oder Reparatur;
- (4) Bei unsachgemäßer Wartung nicht gemäß den Anweisungen zum Produkt oder zum Anschluss an eine falsche Spannung verwenden.
- (5) jegliche Verwendung von Zubehör, das nicht vom Hersteller geliefert oder genehmigt wurde



Die Garantie erlischt, wenn das Typenschild und / oder die Seriennummer des Produkts entfernt werden.

SCHNEIDER