

SCHNEIDER

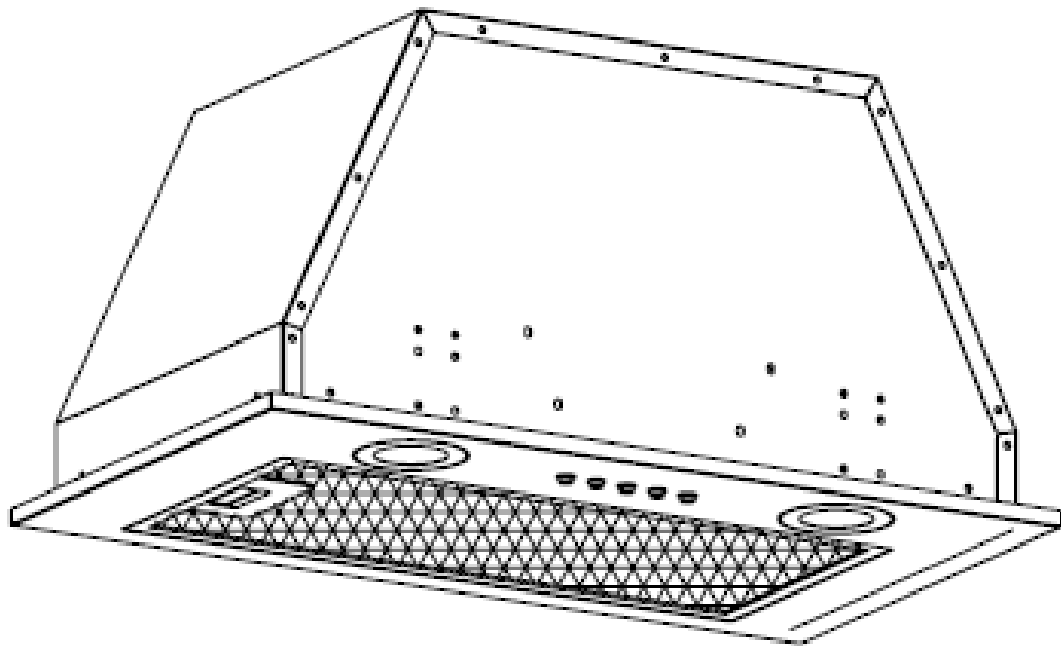

SCHG5261BX
GROUPE FILTRANT 52cm

Manuel d'instructions

**Veillez lire attentivement les instructions suivantes avant d'utiliser cet appareil.
Veillez conserver ces instructions pour toute future référence.**



INTRODUCTION

Merci d'avoir choisi cette hotte aspirante.

Ce manuel d'instruction est conçu pour fournir toutes les instructions nécessaires relatives à l'installation, l'utilisation et l'entretien de cet appareil. Afin d'utiliser l'unité correctement et en toute sécurité, veuillez lire attentivement le manuel d'instruction avant de l'installer et de l'utiliser. Conservez ce manuel afin de pouvoir vous y référer ultérieurement.

PRECAUTIONS DE SECURITÉ

- N'essayez pas d'utiliser la hotte sans les filtres à graisse ou si les filtres sont trop saturés de graisses!
- N'installez pas l'appareil au-dessus d'une cuisinière équipée d'une grille à hauteur des yeux.
- Ne laissez pas les poêles à frire sans surveillance en cours d'utilisation car les graisses ou les huiles surchauffées risquent de prendre feu.
- Ne laissez jamais de flammes nues sous la hotte.
- En cas d'endommagement de la hotte, ne tentez pas de l'utiliser.
- Ne pas flamber d'aliments sous la hotte.
- L'air ne doit pas être envoyé dans un conduit utilisé pour évacuer les fumées d'appareils utilisant du gaz ou un autre combustible.

- Important ! Coupez toujours l'alimentation secteur avant de procéder à l'installation ou à l'entretien, notamment le remplacement d'une ampoule.
- La hotte de cuisine doit être installée conformément aux instructions d'installation et toutes les mesures doivent être respectées.
- L'ensemble de l'installation doit être confié à une personne compétente ou à un électricien professionnel.
- Veuillez mettre au rebut les matériaux d'emballage avec soin. Ils sont dangereux pour les enfants.
- Faites attention aux bords coupants à l'intérieur de la hotte, surtout lors de son installation et de son nettoyage.
- Lorsque la hotte se trouve au-dessus d'un appareil à gaz, veuillez à respecter la distance entre la surface des plaques de cuisson et la partie la plus basse de la hotte, tel que décrit ci-après :
Cuisinières à gaz : 75 cm
Cuisinières électriques : 65 cm
Cuisinières à charbon ou à pétrole : 75 cm
- Vérifiez que les conduits ne présentent pas de coudes d'angle supérieur à 90 degrés. Cela réduirait l'efficacité de la hotte de cuisine.

- Avertissement : la non-installation des vis ou dispositifs de fixation conformément à ces instructions peut entraîner des risques d'électrocution.
- Attention : Avant d'accéder aux bornes, tous les circuits d'alimentation doivent être coupés.
- Recouvrez toujours les casseroles et les poêles avec un couvercle lorsque vous utilisez une cuisinière au gaz.
- En mode extraction, l'air de la pièce est aspiré par la hotte. Veuillez-vous assurer que des mesures de ventilation adaptées sont prises. La hotte supprime les odeurs présentes dans la pièce, mais pas la vapeur.
- Cette hotte de cuisine est destinée exclusivement à une utilisation domestique.
- Si le câble d'alimentation est endommagé, il doit être remplacé par le fabricant, ou son service après-vente ou des personnes de qualification similaire afin d'éviter un danger.
- Cet appareil peut être utilisé par des enfants âgés d'au moins 8 ans et par des personnes ayant des capacités physiques, sensorielles ou mentales réduites ou dénuées d'expérience ou de

connaissance, s'ils (si elles) sont correctement surveillé(e)s ou si des instructions relatives à l'utilisation de l'appareil en toute sécurité leur ont été données et si les risques encourus ont été appréhendés.

Les enfants ne doivent pas jouer avec l'appareil.

Le nettoyage et l'entretien par l'utilisateur ne doivent pas être effectués par des enfants sans surveillance.

- **ATTENTION** : les parties accessibles de cet appareil peuvent devenir chaudes lorsqu'il est utilisé avec des appareils de cuisson. Faites attention à ne pas toucher les éléments qui chauffent. Les enfants de moins de 8 ans doivent être tenus à l'écart de l'appareil, à moins d'être surveillés à tout moment.
- Une ventilation convenable de la pièce doit être prévue lorsqu'une hotte de cuisine est utilisée simultanément avec des appareils utilisant du gaz ou un autre combustible.
- Il existe un risque d'incendie si le nettoyage n'est pas réalisé conformément aux instructions.
- Les réglementations concernant l'évacuation de l'air doivent être respectées.

- Nettoyez votre appareil régulièrement en suivant la méthode proposée dans le chapitre ENTRETIEN.
- Pour des raisons de sécurité, utilisez seulement des vis de mêmes dimensions que celles indiquées.
- En ce qui concerne les méthodes et la fréquence de nettoyage, veuillez-vous reporter à la section portant sur le nettoyage et l'entretien, dans le manuel d'utilisation.
- Le nettoyage et l'entretien ne doivent pas être effectués par des enfants sans surveillance.
- Lorsque la hotte et d'autres appareils alimentés par une autre source d'énergie que l'électricité sont en fonctionnement simultanément, la pression négative de la pièce ne doit pas dépasser 4 Pa (4×10^{-5} bar).
- **ATTENTION** : Risque d'incendie : n'entrez pas d'objets sur les surfaces de cuisson.
- N'utilisez jamais de produits de nettoyage à vapeur.
- N'essayez JAMAIS d'éteindre un incendie avec de l'eau, mais éteignez l'appareil et recouvrez les flammes, par exemple avec un couvercle ou une couverture antifeu.

INSTALLATION (EN MODE EVACUATION)

Montage du clapet antiretour

Si la hotte ne comprend pas un clapet antiretour 1 déjà assemblé, vous devez monter les deux moitiés du clapet sur son armature. Les images ne constituent qu'un exemple de la façon dont vous pouvez monter le clapet antiretour, le modèle et la configuration de l'évén peuvent varier.

Pour monter le clapet 1, vous devez :

- monter les deux moitiés du clapet 2 sur l'armature 6 ;
- une tige 3 doit être orientée vers le haut ;
- les axes 4 doivent être insérés dans les trous 5 situés sur l'armature ;
- répétez toutes ces étapes pour la seconde moitié du clapet

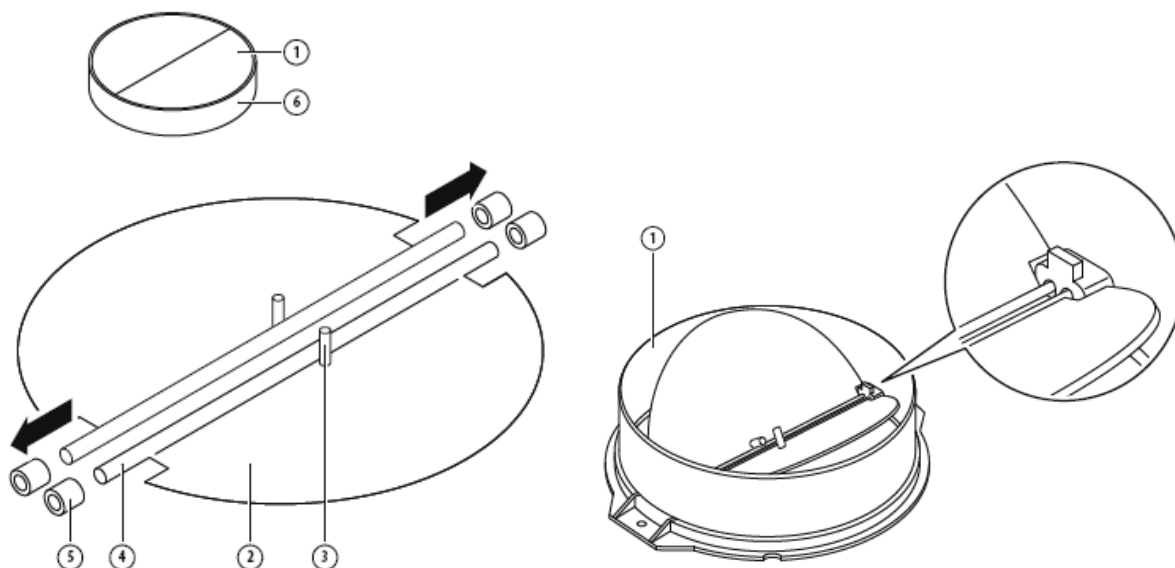

Installation

Si vous disposez d'une sortie d'air vers l'extérieur, il est possible d'installer votre hotte en mode évacuation avec un conduit en émail, aluminium, un tuyau flexible ou autre matériau non-inflammable avec un diamètre intérieur de 150 mm.

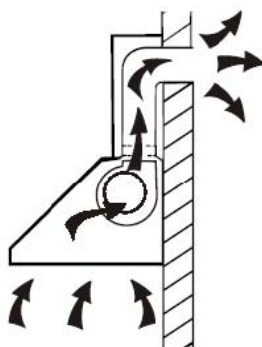

1. Avant de l'installer, éteignez l'appareil et débranchez-le de la prise secteur.

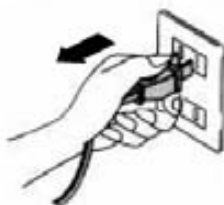

2. Pour une efficacité optimale, la hotte doit être placée à une distance d'environ 65 à 75 cm au-dessus de la surface de cuisson.

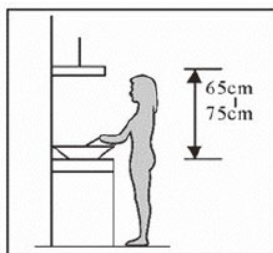
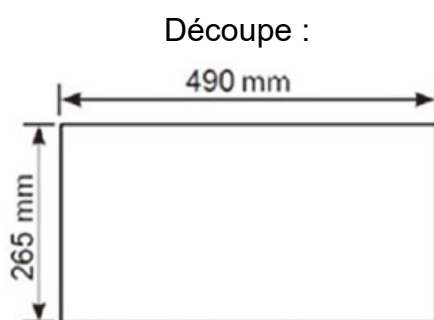
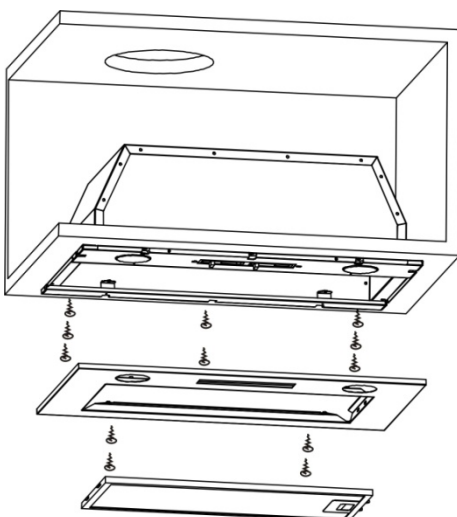

Illustration 1

3. Faites une découpe dans le meuble haut de la taille indiquée sur l'image ci-dessous. Assurez-vous que la distance entre le bord de la découpe et le bord du meuble est supérieur à 35 mm.



4. Retirez le filtre en aluminium et retirez les deux vis du panneau avant.
5. Utilisez un tournevis pour serrer les vis dans le meuble.
6. Remplacez le panneau avant avec ses deux vis, et remplacez le filtre.



ATTENTION :























- Pour des raisons de sécurité, veuillez n'utiliser que des vis ou fixations de taille identique à celle recommandée dans ce manuel d'utilisation.
- Si les vis ou fixations ne sont pas installées conformément à ces instructions, cela peut engendrer un risque électrique.

COMMENCER A UTILISER VOTRE HOTTE DE CUISSON





Commande électronique à cinq touches



Cet appareil dispose de cinq touches :  (Bas),  (Moyen),  (Haut),  (Lumière),  (Alim).
Voir l'image ci-dessus.

1. Une fois l'appareil branché, le voyant lumineux s'allumera et la hotte entre en mode veille. Le voyant lumineux s'éteindra automatiquement après un rappel, si aucune opération n'est effectuée.
2. Allumer : Appuyez une fois sur le bouton d'alimentation  , son voyant lumineux s'allumera, la hotte fonctionne alors à basse puissance. Le voyant lumineux indiquant une puissance basse  sera allumé. Appuyez à nouveau sur le bouton d'alimentation pour l'éteindre, son voyant lumineux s'éteindra alors. Toutes les fonctionnalités de la hotte seront éteintes, la hotte entre en mode veille et le cycle se répète selon ces étapes.
Les boutons correspondants aux vitesses et à la lumière fonctionnent séparément, et ne sont pas contrôlés par le bouton d'alimentation. Appuyez sur le bouton d'une vitesse, la hotte fonctionnera alors selon cette puissance. Appuyer sur le bouton d'alimentation interrompra le fonctionnement.
3. Appuyez une fois sur le bouton de la lumière  , les lumières s'allumeront. Les voyants lumineux du bouton de la lumière  et du bouton d'alimentation  s'allumeront. Appuyez à nouveau sur le bouton de la lumière  pour éteindre les lumières. Les voyants lumineux du bouton de la lumière  et du bouton d'alimentation  s'éteindront. Le cycle se répète selon ces étapes.
4. Appuyez une fois sur le bouton  (Haut), le moteur tournera alors à pleine puissance, les voyants lumineux du bouton Haut  et du bouton d'alimentation  s'allumeront. Appuyez à nouveau sur le bouton Haut  et le moteur s'éteindra. Les voyants lumineux du bouton Haut et du bouton d'alimentation s'éteindront ; le cycle se répète selon ces étapes.
5. Appuyez une fois sur le bouton  (Moyen), le moteur tournera alors à puissance moyenne, les voyants lumineux du bouton Moyen  et du bouton d'alimentation  s'allumeront.

Appuyez à nouveau sur le bouton Moyen  et le moteur s'éteindra. Les voyants lumineux du bouton Moyen et du bouton d'alimentation s'éteindront ; le cycle se répète selon ces étapes.

6. Appuyez une fois sur le bouton  (Bas), le moteur tournera alors à basse puissance, les voyants lumineux du bouton Bas  et du bouton d'alimentation  s'allumeront. Appuyez à nouveau sur le bouton Bas  et le moteur s'éteindra. Les voyants lumineux du bouton Bas et du bouton d'alimentation s'éteindront ; le cycle se répète selon ces étapes.
7. Les puissances basse, moyenne et haute ne peuvent pas fonctionner en même temps. Lorsque la hotte fonctionne à haute puissance, appuyer sur la basse puissance la fait passer immédiatement en puissance basse ; lorsqu'elle fonctionne à basse puissance, appuyer sur la puissance moyenne la fait passer immédiatement en puissance moyenne, etc.

DÉPANNAGE

Panne	Causes Possibles	Solution
Lumière allumée, mais le moteur ne marche pas	Bouton de la ventilation éteint	Sélectionnez une puissance de ventilation.
	Bouton de la ventilation défectueux	Contactez un centre de service.
	Moteur défectueux	Contactez un centre de service.
Ni la lumière ni le moteur ne fonctionnent	Un fusible a disjoncté	Remettez/remplacez les fusibles.
	Câble d'alimentation lâche ou débranché	Rebranchez correctement le câble à la prise d'alimentation. Allumez la source d'alimentation.
Fuite d'huile	La valve antiretour et l'armature ne sont pas hermétiquement raccordées	Démontez la valve antiretour et fixez-la avec de l'enduit.
	Fuite au niveau de la jonction entre la cheminée et la coque	Démontez la cheminée et fixez-la hermétiquement.
Les lumières ne fonctionnent pas	Ampoules cassées/défectueuses	Remplacer les ampoules en suivant ces instructions.
Aspiration insuffisante	La distance entre la hotte de cuisson et le haut de la gazinière est trop importante	Réinstallez la hotte à la bonne distance.
La hotte penche	La vis de fixation n'est pas assez serrée	Serrez la vis de suspension jusqu'à ce que la machine soit horizontale.



REMARQUE :

Toute réparation électrique sur cet appareil doit être effectuée conformément à vos lois locales, régionales et nationales. Veuillez contacter le centre de service en cas de doute avant d'entreprendre toute opération mentionnée ci-dessus. Débranchez toujours l'appareil de sa source d'alimentation avant de l'ouvrir.

ENTRETIEN ET NETTOYAGE

Attention :

- Avant d'entreprendre toute action de nettoyage ou d'entretien, vous devez débrancher la hotte de sa source principale d'alimentation. Assurez-vous que la hotte soit éteinte et qu'elle soit débranchée de la prise secteur.

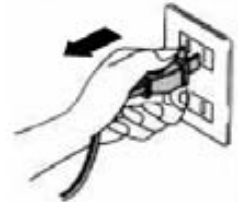

- Les surfaces externes sont vulnérables aux rayures et égratignures, veuillez donc respecter les instructions de nettoyage pour obtenir le meilleur résultat possible sans endommager l'appareil.

Information générale

L'entretien et surtout le nettoyage doivent être effectués lorsque l'appareil est froid. Évitez de laisser des substances alcalines ou acides (jus de citron, vinaigre, etc.) sur les surfaces.

Acier inoxydable

L'acier inoxydable doit être nettoyé régulièrement (par exemple, toutes les semaines) pour une durée de vie prolongée. Séchez à l'aide d'un chiffon doux et propre. Un produit nettoyant spécial pour acier inoxydable peut être utilisé.

REMARQUE : Assurez-vous d'essuyer le long du grain de l'acier inoxydable, afin d'éviter l'apparition de rayures indésirables dans le sens inverse.

Surface du panneau de commande

Le panneau de commande intégré peut être nettoyé avec de l'eau savonneuse chaude. Assurez-vous que le chiffon est propre et bien essoré avant de nettoyer avec. Utilisez un chiffon doux et sec pour retirer tout excès d'humidité restant après avoir nettoyé.

Important

Utilisez des détergents neutres, et évitez d'utiliser des produits chimiques agressifs, des nettoyants ménagers puissants ou des produits contenant un produit abrasif, car ils peuvent nuire à l'apparence de l'appareil et peuvent potentiellement effacer les inscriptions ou motifs du panneau de commande. Leur utilisation annule la garantie du fabricant.

Filtres à graisses en maille

Les filtres à graisses peuvent être nettoyés à la main. Trempez-les environ 3 minutes dans un détergent dégraissant, puis brossez-les doucement avec une brosse souple. Veuillez ne pas exercer trop de pression, afin de ne pas les abîmer. (Laissez-les sécher naturellement, à l'abri de la lumière directe du soleil.)

Les filtres doivent être lavés séparément de la vaisselle et des ustensiles de cuisine. Il est conseillé de ne pas utiliser de produit



pour rinçage.

Installer les filtres à graisses en maille

- Pour installer les filtres, veuillez suivre les quatre étapes suivantes.
- Inclinez le filtre pour le glisser dans les fentes à l'arrière de la hotte.
- Appuyez sur le bouton situé sur la poignée du filtre.
- Relâchez la poignée une fois le filtre correctement en place.
- Répétez ces étapes pour installer tous les filtres.

Filtres à charbon

Un filtre à charbon actif peut être utilisé pour captiver les odeurs. Normalement, le filtre à charbon actif doit être changé tous les trois ou six mois en fonction de vos habitudes de cuisson. La procédure d'installation d'un filtre à charbon actif est la suivante.

- (1) Le filtre en aluminium doit d'abord être retiré. Appuyez sur le système de verrouillage et tirez-le vers le bas.
- (2) Retirez le filtre à charbon en le faisant tourner dans le sens inverse des aiguilles d'une montre.
- (3) Remplacez-le par le nouveau filtre à charbon.

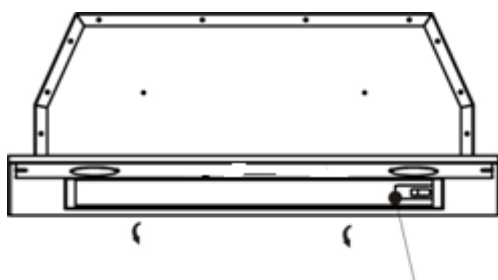

Bandeau de commande.

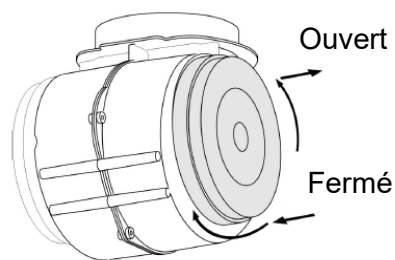

REMARQUE :

- Assurez-vous que le filtre est bien verrouillé en place. Sinon, il pourrait se détacher et provoquer une situation dangereuse.
- Une fois le filtre à charbon actif installé, la puissance d'aspiration sera réduite.

REPLACEMENT DE L'AMPOULE

Important :



- L'ampoule doit être remplacée par le fabricant, un agent agréé ou toute autre personne qualifiée.
- Éteignez toujours l'alimentation électrique avant d'effectuer toute opération sur l'appareil. Lorsque vous manipulez l'ampoule, assurez-vous qu'elle a entièrement refroidi avant tout contact direct avec les mains.
- Lorsque vous manipulez les ampoules, tenez-les avec un chiffon ou des gants pour vous assurer qu'aucune transpiration n'entre en contact avec elles, ce qui pourrait réduire la durée de vie de l'ampoule.

LUMIÈRES LED :

1. D'abord, éteignez l'appareil et débranchez la prise.
2. Attendez que l'ampoule ait refroidi avant de la remplacer.
3. Retirez le filtre chicane et utilisez le tournevis pour retirer le cadre.
4. Remplacez par le même type d'ampoule (LED, 1,5 W max).

Remarque : Le remplacement des ampoules doit être effectué uniquement par du personnel qualifié.

- La codification ILCOS de cette ampoule est : DSR-1.5/65-S-64
- Modules LED – ampoule ronde
- Puissance maximale : 1,5 W
- Plage de tension : 12 V CC
- Dimensions :

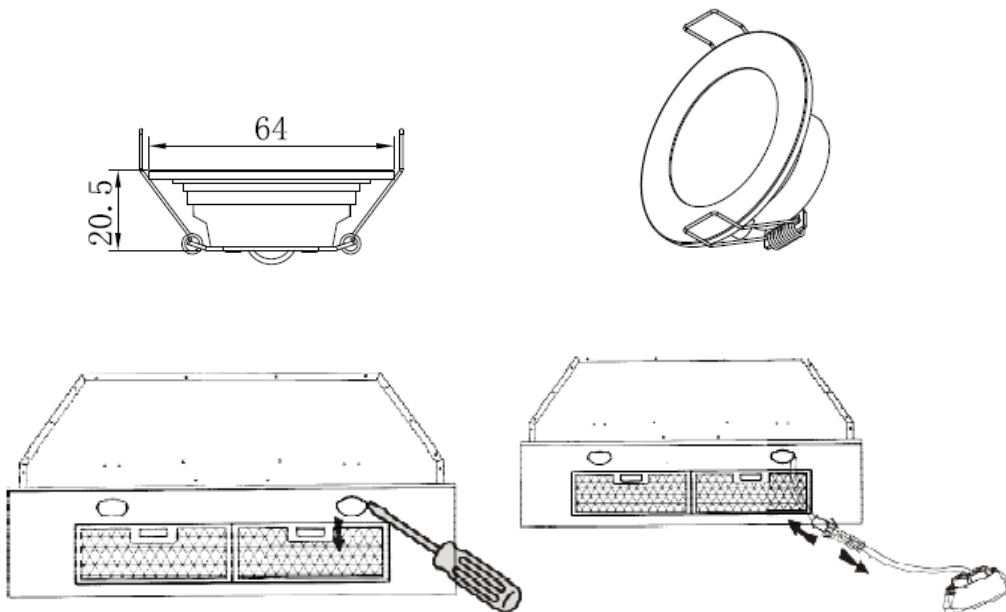

Informations relatives à la hotte de cuisine

	Symbole	Valeur	Unité
Identification du modèle		SCHG5261BX (SY-6008A1-E1-C59-L52-520)	
Consommation d'énergie annuelle	AEC _{hotte}	59,1	kWh/a
Facteur d'accroissement dans le temps	f	1,2	
Efficacité fluidodynamique	FDE _{hotte}	23,4	
Indice d'efficacité énergétique	EEl _{hotte}	67,2	
Débit d'air mesuré au point de rendement maximal	Q _{BEP}	283,8	m ³ /h
Pression d'air mesurée au point de rendement maximal	P _{BEP}	380	Pa
Débit d'air maximal	Q _{max}	601,2	m ³ /h
Puissance électrique à l'entrée mesurée au point de rendement maximal	W _{BEP}	128	W
Puissance nominale du système d'éclairage	W _L	4,2	W
Éclairage moyen du système d'éclairage sur la surface de cuisson	E _{moyen}	154	lux
Consommation d'électricité mesurée en mode «veille»	P _S	--	W
Consommation d'électricité mesurée en mode «arrêt»	P _O	0,41	W
Niveau sonore	L _{WA}	69	dB

La méthode de mesure et de calcul du tableau ci-dessus est conforme au règlement de la Commission (UE) N° 65/2014 et 66/2014.

EPROTECTION DE L'ENVIRONNEMENT



Ce produit est marqué du symbole du tri sélectif relatif aux déchets d'équipements électriques et électroniques. Cela signifie que ce produit ne doit pas être mis au rebut avec les déchets ménagers mais doit être pris en charge par un système de collecte sélective conformément à la directive européenne 2012/19/EU. Il sera ensuite soit recyclé soit démantelé afin de réduire les impacts sur l'environnement, les produits électriques et électroniques étant potentiellement dangereux pour l'environnement et la santé humaine en raison de la présence de substances dangereuses.

Pour plus de renseignements, vous pouvez contacter votre administration locale ou régionale.

Remarque :

Les recommandations suivantes précisent comment réduire l'impact total sur l'environnement (ex. : utilisation énergétique) du processus de cuisson.

Installer la hotte de cuisson à un endroit approprié disposant d'une bonne ventilation.

Nettoyer la hotte de cuisson régulièrement afin que rien ne bloque l'air.

Ne pas oublier d'éteindre la lampe de la hotte de cuisine une fois la cuisson terminée.

Ne pas oublier d'éteindre la hotte de cuisine une fois la cuisson terminée.

Informations sur le démontage

Ne pas démonter l'appareil d'une manière qui n'est pas indiquée dans le mode d'emploi. Cet appareil ne doit pas être démonté par l'utilisateur. À la fin de son cycle de vie, l'appareil ne doit pas être mis au rebut avec les déchets ménagers. Pour des conseils sur le recyclage, veuillez contacter votre administration locale ou votre revendeur.

La garantie ne couvre pas les pièces d'usure du produit, ni les problèmes ou les dommages résultant de:

- (1) détériorations superficielles dues à l'usure normale du produit ;
- (2) défauts ou détériorations dus au contact du produit avec des liquides et dus à la corrosion provoquée par la rouille ou de présence d'insectes;
- (3) tout incident, abus, utilisation impropre, modification, démontage ou réparation non autorisés;
- (4) toute opération impropre d'entretien, utilisation non conforme aux instructions concernant le produit ou le branchement à une tension incorrecte ;
- (5) toute utilisation d'accessoires non fournis ou non approuvés par le fabricant.

La garantie sera annulée en cas d'élimination de la plaque signalétique et/ou du numéro de série du produit.

SCHNEIDER

Importé par: ADMEA
12 rue Jules Ferry - 93110 Rosny-Sous-Bois, FRANCE