

SCHNEIDER

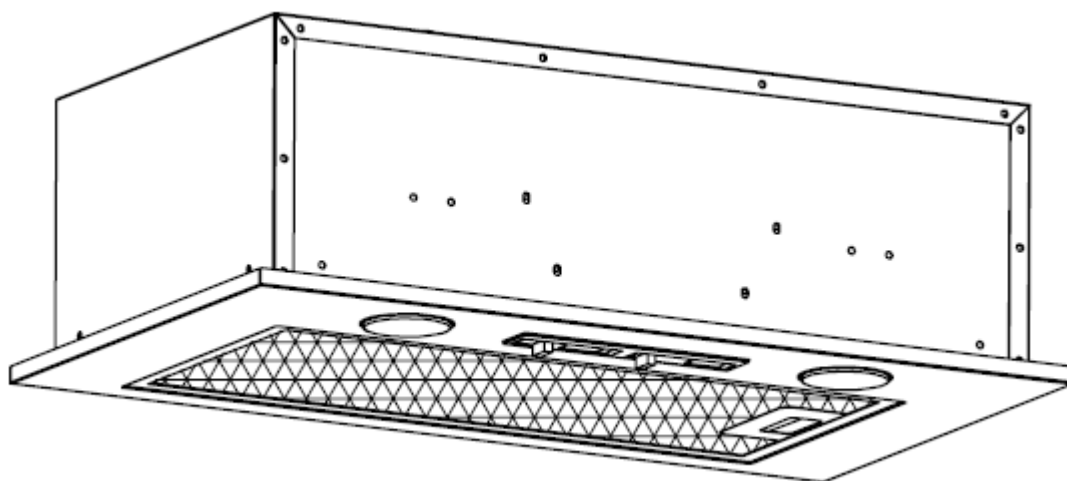

SCGF4330BX
GROUPE FILTRANT

Manuel d'instructions

**Veillez lire attentivement les instructions suivantes avant d'utiliser cet appareil.
Veillez conserver ces instructions pour toute future référence.**



INTRODUCTION

Merci d'avoir choisi cette hotte aspirante.

Ce manuel d'instruction est conçu pour fournir toutes les instructions nécessaires relatives à l'installation, l'utilisation et l'entretien de cet appareil. Afin d'utiliser l'unité correctement et en toute sécurité, veuillez lire attentivement le manuel d'instruction avant de l'installer et de l'utiliser. Conservez ce manuel afin de pouvoir vous y référer ultérieurement.

PRECAUTIONS DE SECURITÉ

- Important ! Coupez toujours l'alimentation secteur avant de procéder à l'installation ou à l'entretien, notamment le remplacement d'une ampoule.
- La hotte de cuisine doit être installée conformément aux instructions d'installation et toutes les mesures doivent être respectées.
- L'ensemble de l'installation doit être confié à une personne compétente ou à un électricien professionnel.
- Veuillez mettre au rebut les matériaux d'emballage avec soin. Ils sont dangereux pour les enfants.
- Vérifiez que les conduits ne présentent pas de coudes d'angle supérieur à 90 degrés. Cela réduirait l'efficacité de la hotte de cuisine.

- Cette hotte de cuisine est destinée exclusivement à une utilisation domestique.
- Il existe un risque d'incendie si le nettoyage n'est pas réalisé conformément aux instructions.
- Cet appareil peut être utilisé par des enfants âgés d'au moins 8 ans et par des personnes ayant des capacités physiques, sensorielles ou mentales réduites ou dénuées d'expérience ou de connaissance, s'ils (si elles) sont correctement surveillé(e)s ou si des instructions relatives à l'utilisation de l'appareil en toute sécurité leur ont été données et si les risques encourus ont été appréhendés.

Les enfants ne doivent pas jouer avec l'appareil.

Le nettoyage et l'entretien par l'utilisateur ne doivent pas être effectués par des enfants sans surveillance.

- Ne pas flamber d'aliments sous la hotte.
- N'essayez pas d'utiliser la hotte sans les filtres à graisse ou si les filtres sont trop saturés de graisses !
- L'air ne doit pas être envoyé dans un conduit utilisé pour évacuer les fumées d'appareils utilisant du gaz ou un autre combustible.

- Ne laissez pas les poêles à frire sans surveillance en cours d'utilisation car les graisses ou les huiles surchauffées risquent de prendre feu.
- Ne laissez jamais de flammes nues sous la hotte.
- En cas d'endommagement de la hotte, ne tentez pas de l'utiliser.
- Si le câble d'alimentation est endommagé, il doit être remplacé par le fabricant, ou son service après-vente ou des personnes de qualification similaire afin d'éviter un danger.
- Les pièces accessibles peuvent devenir chaudes lorsqu'elles sont utilisées avec des appareils de cuisson.
- Surveillez vos enfants afin de vous assurer que ceux-ci ne jouent pas avec l'appareil.
- La fiche de prise de courant doit demeurer facilement accessible après l'installation de l'appareil.
- Lorsque la hotte de cuisine est placée au-dessus d'un appareil à gaz, la distance minimale à respecter entre la surface support des récipients de cuisson de la table de cuisson et la partie la plus basse de la hotte de cuisine, cette distance doit être d'au moins 65cm.

- Une ventilation convenable de la pièce doit être prévue lorsqu'une hotte de cuisine est utilisée simultanément avec des appareils utilisant du gaz ou un autre combustible.
- Nettoyez votre appareil périodiquement en suivant la méthode proposée dans le chapitre ENTRETIEN.
- Il existe un risque d'incendie si le nettoyage n'est pas réalisé conformément aux instructions.
- Les réglementations concernant l'évacuation de l'air doivent être respectées.
- Nettoyez le filtre à graisse chaque mois afin de prévenir tout risque d'incendie.
- Le filtre à charbon retient les odeurs et doit être remplacé au minimum une à deux fois par an en fonction de la fréquence d'utilisation de la hotte de cuisine.
- Les instructions installation porteront sur l'essentiel des points suivants :
- Les instructions d'installation des hottes ayant des surfaces métalliques accessibles de par leurs fabrications de classe II, porteront des détails qui indiquent l'emplacement ainsi que les longueurs maximales autorisées pour toutes vis de fixation ou de montage ou tous autres dispositifs de fixation qui

pénètrent dans la hotte de cuisine pour la fixation d'un accessoire, notamment une façade ou un raccord de conduit.

- En cas d'utilisation de vis de fixation ou de montage, ou de tous autres dispositifs de fixation qui pénètrent dans la hotte de cuisine ayant un boîtier métallique accessible de construction de classe II pour la fixation d'un accessoire, les instructions doivent indiquer l'emplacement requis de ces vis ou dispositifs de fixation et inclure en substance l'avertissement ci-après.
- Avertissement : la non-installation des vis ou dispositifs de fixation conformément à ces instructions peut entraîner des risques d'électrocution.
- ATTENTION : les parties accessibles de cet appareil peuvent devenir chaudes lorsqu'il est utilisé avec des appareils de cuisson.
- Pour raison de sécurité, utilisez seulement des vis de mêmes dimensions que celles indiquées.
- Avertissement : Ne pas suivre les instructions pour l'installation des vis ou dispositifs de fixation peut entraîner des dangers électriques.

- En ce qui concerne les informations détaillées sur les différents d'espaces avec toutes les dimensions et la méthode installation de l'appareil en poste fixe et comment l'appareil doit être fixé sur son support, référez-vous dans la section "INSTALLATION ET FIXATION".
- En ce qui concerne les informations détaillées sur le remplacement de l'ampoule, référez-vous dans la section "remplacement de l'ampoule".
- Utilisez une lampe de type DBR-2/65-H-64
- Modules LED, à ballast intégré
- Puissance maximale : 2 W
- Plage de tension : 220-240V ~
- Dimensions : 64 mm

MODE DE FONCTIONNEMENT :

L'appareil a été exclusivement conçu pour extraire l'air (l'air est aspiré et nettoyé par un filtre aluminium, puis il est rejeté à l'extérieur via un tuyau d'évacuation de 150 mm de diamètre (non fourni avec l'appareil).

- Pour extraire l'air, l'appareil doit être installé comme ceci :

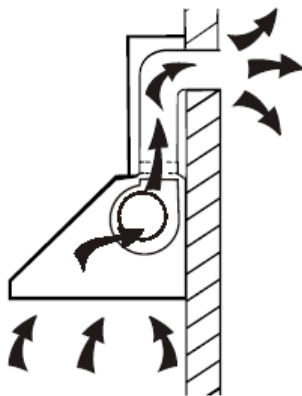

ATTENTION : Le tuyau d'évacuation n'est pas fournis avec l'appareil. Contactez un distributeur local pour plus d'informations.

INSTRUCTIONS D'INSTALLATION

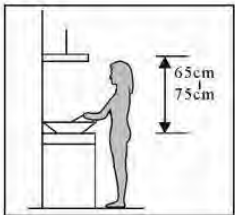
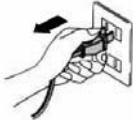
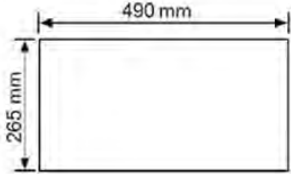
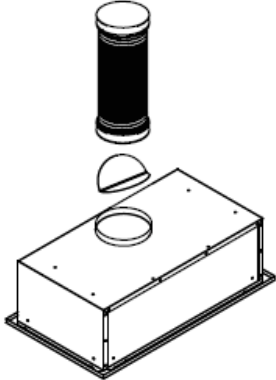
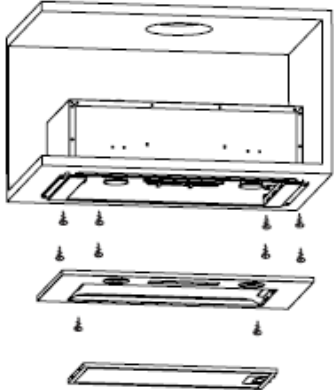
<p>La hotte aspirante doit être placée entre 65 et 75 cm au-dessus de la surface de la table de cuisson</p>	 <p>Pic 1</p>
<p>Avant d'installer l'appareil, éteignez-le et débranchez-le de la prise électrique.</p>	
<p>Percez un trou dans la plaque de la cheminée selon la taille de l'image. Assurez-vous que la distance entre le bord du trou et le bord du bord de la cheminée soit d'au moins 35 mm.</p>	
<p>Installez le tuyau d'évacuation : fixez le tuyau sur le clapet anti-retour. Fixer le tuyau sur le clapet par un serre-câble. Etirer le tuyau jusqu'à le fixer à l'évacuation traversant le mur ou le faire sortir du mur. Les travaux de maçonnerie pour la fixation du tuyau d'évacuation doivent être réalisés par un professionnel.</p>	
<p>Retirez le filtre en aluminium et retirez les deux vis du panneau avant. Utilisez un tournevis pour fixer les vis sur la plaque de la cheminée. Remplacez le panneau avant avec les deux vis et remettre le filtre.</p>	

Pour des raisons de sécurité, utilisez uniquement la même taille de vis de fixation ou de montage que celles recommandées dans ce manuel d'instructions.

Ne pas installer les vis ou le dispositif de fixation conformément à ces instructions peut entraîner des risques de chute.

Bandeau de commande

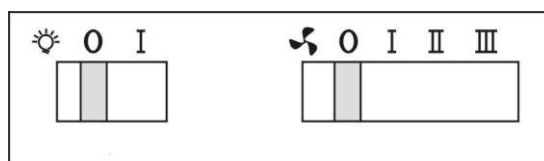
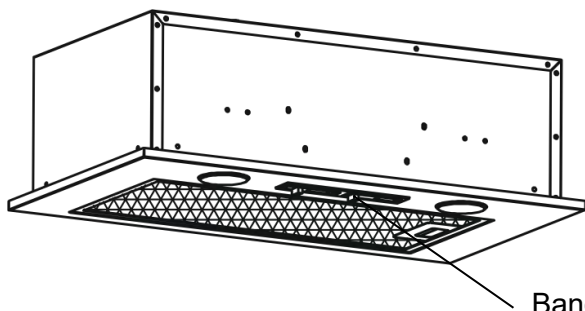

Bandeau de commande.

Il y a 3 vitesses pour le moteur et un interrupteur pour la lampe.
Faites glisser l'interrupteur pour mettre en fonctionnement.

Fonctionnement du moteur

0 - Arrêt

I - Réglage de faible puissance

II - Réglage de la puissance moyenne

III - Réglage de puissance élevée

Fonctionnement de la lumière

0 - Arrêt

I - Réglage

INSTALLER / ENLEVER LE FILTRE ALUMINIUM

- - Insérer le filtre dans les fentes à l'arrière de la hotte.
- - Appuyez sur le bouton sur la poignée du filtre.
- - Relâchez la poignée une fois que le filtre est en position inséré.
- - Pour enlever le filtre, appuyer sur la poignée et faire descendre le filtre.

FILTRE A CHARBON

Le filtre à charbon actif n'est pas obligatoire, mais peut être utilisé pour éliminer les odeurs. Normalement, le filtre à charbon actif doit être changé tous les trois ou six mois en fonction de vos habitudes de cuisson. La procédure d'installation du filtre à charbon actif est la suivante.

- Le filtre en aluminium doit être enlevé en premier.
- Retirez le filtre à charbon en tournant le filtre à charbon dans le sens inverse des aiguilles d'une montre.
- Installer le nouveau filtre à charbon et le fixer en tournant dans le sens des aiguilles d'une montre.

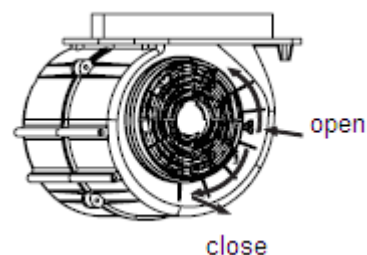

REMARQUE:

- Assurez-vous que le filtre est bien verrouillé. Sinon, il peut se desserrer et causer des dommages.
- Lorsque le filtre à charbon actif est fixé, la puissance d'aspiration diminue.

CHANGER LES LAMPES D'ÉCLAIRAGE

- Les lampes doivent être remplacées par le fabricant, son service après-vente ou des personnes qualifiées.
- Coupez toujours l'alimentation électrique avant toute opération sur l'appareil. Lorsque vous manipulez l'ampoule, assurez-vous qu'elle est complètement refroidie avant tout contact direct avec les mains.
- Lorsque vous manipulez des globes, tenez-les avec un chiffon ou des gants pour vous assurer que la transpiration n'entre pas en contact avec le globe, car cela pourrait réduire la durée de vie du globe.

Les données ci-dessous sont uniquement destinées au professionnel intervenant sur l'appareil pour changer les lampes :

- Éteignez l'appareil et débranchez la fiche de prise de courant.
- Attendez que l'ampoule soit refroidie avant de la remplacer.
- Retirez la partie avant à l'aide d'un tournevis.
- Retirez la lampe LED avec précaution et remplacez-la par le même type et la même lampe LED (lampe LED 2 * 2W LSD-B)
- Remplacez la partie avant sur l'unité avec un tournevis.
- Le code ILCOS D pour cette lampe est : DBR-2/65-H-64
- Modules LED, auto-ballastés - lampe ronde
- Puissance maximale : 2 W
- Plage de tension : 220-240V~50HZ
- Dimensions

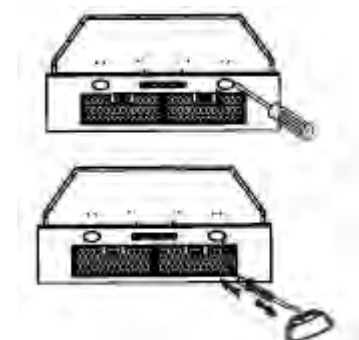
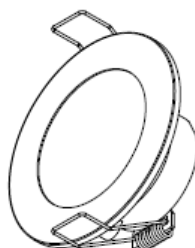
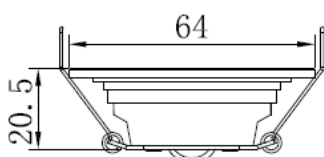

ENTRETIEN

Avant de procéder au nettoyage, éteignez l'appareil puis débranchez-le.

I. Nettoyage régulier

Utilisez un chiffon doux humidifié avec de l'eau tiède légèrement savonneuse ou un détergent ménager. N'utilisez jamais d'éponges en métal, d'agents abrasifs ou de brosses dures pour nettoyer l'appareil.

II. Nettoyage mensuel du filtre anti-graisse métallique

Ce nettoyage est ESSENTIEL : Nettoyez le filtre tous les mois afin de prévenir les risques d'incendie.

Le filtre recueille la graisse, la fumée et la poussière. De ce fait, il influe directement sur l'efficacité de la hotte s'il n'est pas nettoyé, des résidus de graisse (potentiellement inflammables) peuvent boucher le filtre. Nettoyez-le à l'aide d'un détergent ménager.

Informations relatives à la hotte de cuisine

	Symbole	Valeur	Unité
Identification du modèle		SCGF4330BX (SY-6008A-P1-C13-L22-520)	
Consommation d'énergie annuelle	AEC_{hotte}	28,4	kWh/a
Facteur d'accroissement dans le temps	f	1,5	
Efficacité fluidodynamique	FDE_{hotte}	14,6	
Indice d'efficacité énergétique	EEl_{hotte}	66,0	
Débit d'air mesuré au point de rendement maximal	Q_{BEP}	173,3	m ³ /h
Pression d'air mesurée au point de rendement maximal	P_{BEP}	138	Pa
Débit d'air maximal	Q_{max}	325,8	m ³ /h
Puissance électrique à l'entrée mesurée au point de rendement maximal	W_{BEP}	45,5	W
Puissance nominale du système d'éclairage	W_L	4,8	W
Éclairage moyen du système d'éclairage sur la surface de cuisson	E_{moyen}	159	lux
Consommation d'électricité mesurée en mode «veille»	P_S	-	W
Consommation d'électricité mesurée en mode «arrêt»	P_O	0	W
Niveau sonore	L_{WA}	63	dB

La méthode de mesure et de calcul du tableau ci-dessus est conforme au règlement de la Commission (UE) N° 65/2014 et 66/2014.

EPROTECTION DE L'ENVIRONNEMENT



Ce produit est marqué du symbole du tri sélectif relatif aux déchets d'équipements électriques et électroniques. Cela signifie que ce produit ne doit pas être mis au rebut avec les déchets ménagers mais doit être pris en charge par un système de collecte sélective conformément à la directive européenne 2012/19/EU. Il sera ensuite soit recyclé soit démantelé afin de réduire les impacts sur l'environnement, les produits électriques et électroniques étant potentiellement dangereux pour l'environnement et la santé humaine en raison de la

présence de substances dangereuses.

Pour plus de renseignements, vous pouvez contacter votre administration locale ou régionale.

Remarque :

Les recommandations suivantes précisent comment réduire l'impact total sur l'environnement (ex. : utilisation énergétique) du processus de cuisson.

Installer la hotte de cuisson à un endroit approprié disposant d'une bonne ventilation.

Nettoyer la hotte de cuisson régulièrement afin que rien ne bloque l'air.

Ne pas oublier d'éteindre la lampe de la hotte de cuisine une fois la cuisson terminée.

Ne pas oublier d'éteindre la hotte de cuisine une fois la cuisson terminée.

Informations sur le démontage

Ne pas démonter l'appareil d'une manière qui n'est pas indiquée dans le mode d'emploi. Cet appareil ne doit pas être démonté par l'utilisateur. À la fin de son cycle de vie, l'appareil ne doit pas être mis au rebut avec les déchets ménagers. Pour des conseils sur le recyclage, veuillez contacter votre administration locale ou votre revendeur.

La garantie ne couvre pas les pièces d'usure du produit, ni les problèmes ou les dommages résultant de:

- (1) détériorations superficielles dues à l'usure normale du produit ;
- (2) défauts ou détériorations dus au contact du produit avec des liquides et dus à la corrosion provoquée par la rouille ;
- (3) tout incident, abus, utilisation impropre, modification, démontage ou réparation non autorisés;
- (4) toute opération impropre d'entretien, utilisation non conforme aux instructions concernant le produit ou le branchement à une tension incorrecte ;
- (5) toute utilisation d'accessoires non fournis ou non approuvés par le constructeur.

La garantie sera annulée en cas d'élimination de la plaque signalétique et/ou du numéro de série du produit.

SCHNEIDER

Importé par: ADMEA
12 rue Jules Ferry - 93110 Rosny-Sous-Bois, FR